

Originalbetriebsanleitung / Original owner's manual / Notice originale / Istruzioni originali / Manual original / Původní návod k používání / Eredeti használati utasítás / Izvirna navodila / Pôvodný návod na použitie / Instrukcija oryginalna / Instrucțiuni originale / Originalne upute / Оригинална инструкция / Orijinal kullanım talimatları

## Filteranlage

Comfort 50

Comfort 75



<b>de</b>	Filteranlage.....	5	<b>en</b>	Filter system.....	27
<b>fr</b>	Système de filtration.....	48	<b>it</b>	Impianto filtro.....	70
<b>es</b>	Instalación de filtrado.....	92	<b>cs</b>	Filtrační zařízení.....	114
<b>hu</b>	Szűrő berendezés.....	135	<b>sl</b>	Filtrska naprava.....	157
<b>sk</b>	Filtračné zariadenie.....	178	<b>pl</b>	Urządzenie filtrujące.....	200
<b>ro</b>	Instalație de filtrare.....	222	<b>hr/bs</b>	Sustav filtriranja.....	244
<b>bg</b>	Филтърна система.....	266	<b>tr</b>	Filtre sistemi.....	290

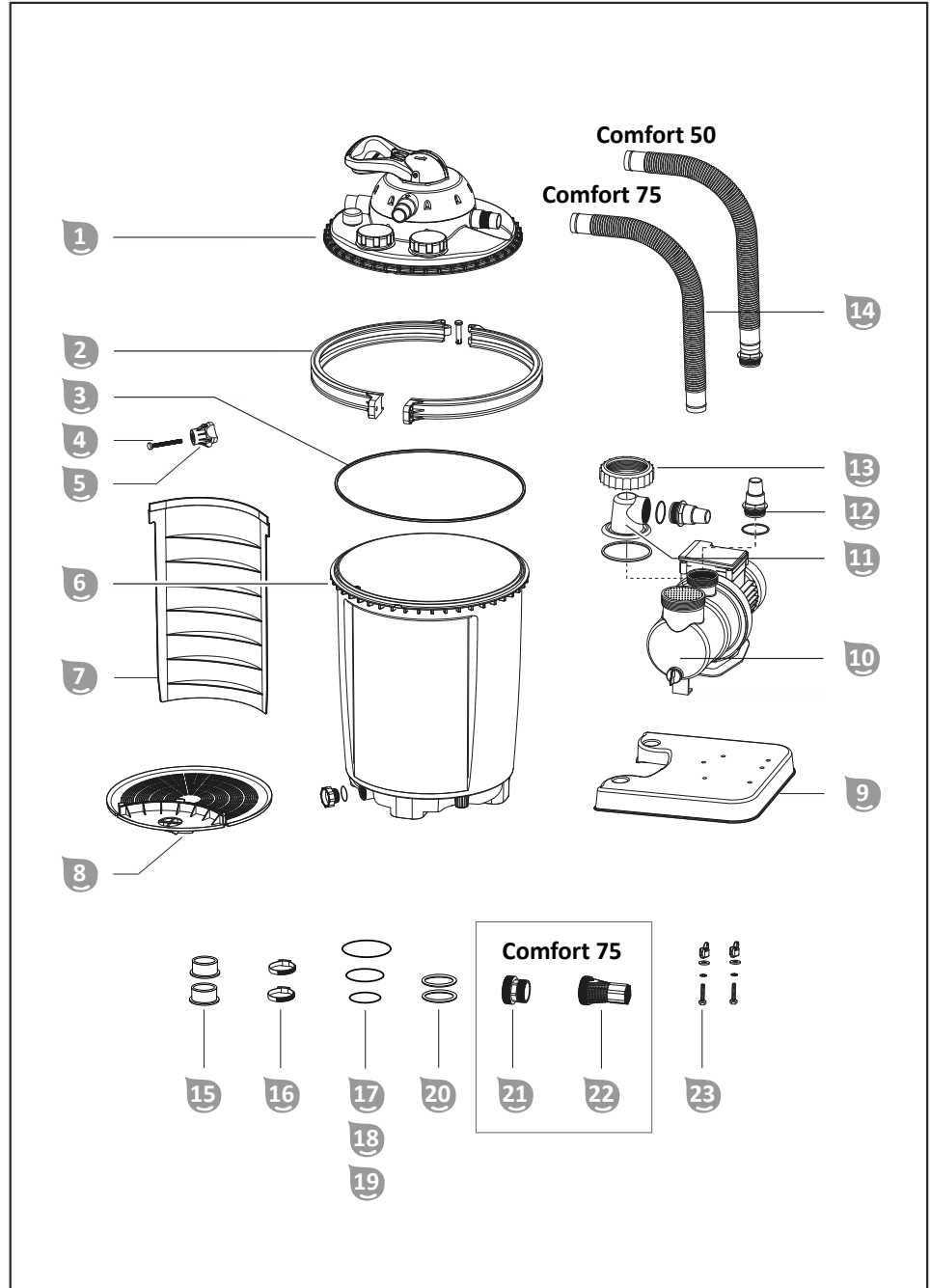

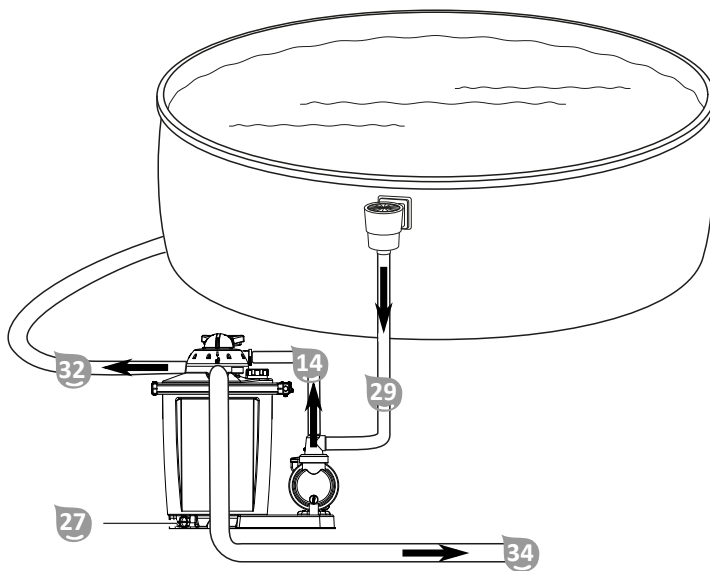
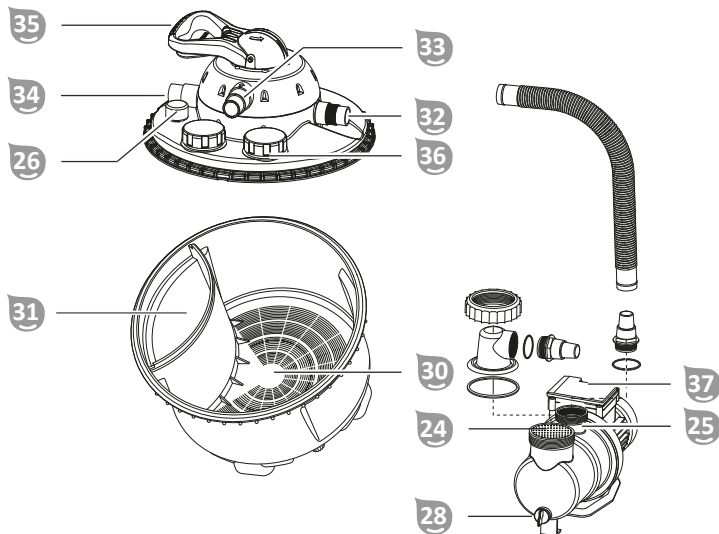
**A****B**

# Lieferumfang

- 1 Ventilkopf
- 2 Spannring
- 3 Dichtung Filterkessel
- 4 Spannringbolzen
- 5 Griffmutter
- 6 Filterkessel
- 7 Trennwand
- 8 Filtersieb
- 9 Grundplatte
- 10 Pumpe
- 11 Vorfilterdeckel
- 12 Schlauch-Adapter (2x)
- 13 Schraubring
- 14 Druckschlauch
- 15 Schlauchreduzierung (2x)
- 16 Schlauchschelle (2x)
- 17 O-Ring-Dichtung groß (Ø 79 mm)
- 18 O-Ring-Dichtung mittel (Ø 54 mm)
- 19 O-Ring-Dichtung klein (Ø 45 mm)
- 20 Flachdichtung für Zu und Ablaufschlauch (2x)
- 21 Adapter INTEX Saugleitung (Art. 040933)
- 22 Adapter INTEX Retourleitung (Art. 040934)
- 23 Befestigungsset für Filterpumpen (2x)  
Teflonband (ohne Abbildung)  
Bedienungsanleitung (ohne Abbildung)

## Geräteteile

- 24 Vorfilter
- 25 Anschluss Pumpe/Druckleitung
- 26 Manometer
- 27 Entleerungsauslass
- 28 Ablassschraube
- 29 Saugleitung
- 30 Filterkammer
- 31 Reinwasserkammer
- 32 Anschluss Retourleitung
- 33 Anschluss Druckleitung
- 34 Anschluss Rückspüleleitung
- 35 Ventilhebel
- 36 Schauglas (Schraubdeckel)
- 37 Timer

## Optional erhältliches Zubehör

- 38 Adapter für INTEX Pools  
2" x 1 1/2" AG (Saugleitung)  
Art. 040933
- 39 Adapter für INTEX Pools  
2" AG x 1" IG (Retourleitung)  
Art. 040934
- 40 UV-Desinfektionssystem  
(zum Einschrauben in den Ventilkopf)  
Art. 040511

# Inhaltsverzeichnis

<b>Übersicht.....</b>	<b>2</b>
<b>Lieferumfang.....</b>	<b>4</b>
<b>Allgemeines.....</b>	<b>6</b>
<b>Zeichenerklärung.....</b>	<b>6</b>
<b>Sicherheit.....</b>	<b>6</b>
Allgemeine Sicherheitshinweise.....	7
<b>Auspacken und Lieferumfang prüfen.....</b>	<b>9</b>
<b>Vorbereitung.....</b>	<b>9</b>
Standortwahl.....	9
Filterschacht.....	9
<b>Beschreibung der Filteranlage.....</b>	<b>9</b>
Betriebsarten der Filteranlage.....	9
Funktionsweise des Timers.....	11
Filterzeit.....	11
<b>Erstinbetriebnahme.....</b>	<b>11</b>
Vor Inbetriebnahme prüfen.....	11
Erstinbetriebnahme des Timers.....	11
Pumpe vorbereiten.....	11
Pumpe auf Grundplatte montieren.....	12
Filterkessel vorbereiten.....	13
Leitungsanschlüsse montieren.....	13
Leitungen anschließen.....	14
Filteranlage vorbereiten.....	15
<b>Bedienung.....</b>	<b>15</b>
Betriebsart wählen.....	15
Pumpenbetrieb.....	15
Pflegehinweise.....	16
<b>Wartung.....</b>	<b>16</b>
Rückspülvorgang.....	16
Filtermedium wechseln.....	16
Batterie des Timers austauschen.....	17
<b>Reinigung.....</b>	<b>17</b>
<b>Prüfung.....</b>	<b>17</b>
<b>Lagerung.....</b>	<b>18</b>
Einwintern.....	18
<b>Fehlersuche.....</b>	<b>19</b>
<b>Technische Daten.....</b>	<b>20</b>
<b>Ersatzteile.....</b>	<b>21</b>
<b>Entsorgung.....</b>	<b>24</b>

# Allgemeines

## Betriebsanleitung lesen und aufbewahren



Diese Betriebsanleitung gehört zu dieser Filteranlage (im Folgenden auch „Gerät“ genannt). Sie enthält wichtige Information zur Inbetriebnahme und Bedienung.

Lesen Sie die Betriebsanleitung, insbesondere die Sicherheitshinweise, sorgfältig durch, bevor Sie das Gerät einsetzen. Die Nichtbeachtung dieser Betriebsanleitung kann zu schweren Verletzungen oder Schäden am Gerät führen.

Bewahren Sie die Betriebsanleitung für die weitere Nutzung auf. Wenn Sie das Gerät an Dritte weitergeben, geben Sie unbedingt diese Betriebsanleitung mit.

## Bestimmungsgemäßer Gebrauch

Dieses Gerät ist ausschließlich zur Reinigung von Pool-Badewasser konzipiert. Es ist salzwassergeeignet, solange der Salzgehalt im Wasser unter 0,5% liegt (Salzelektrolyse). Es entfernt sichtbare Verunreinigungen und ist für alle handelsüblichen Pools geeignet, die über einen Schlauchanschluss mit Ø 32/38 mm verfügen.

Das im Filtertank enthaltene Filtermedium filtert Schmutzpartikel aus dem durchfließenden Wasser und dient somit als dauerhafter Schmutz- und Schwemmgutfilter für Ihr Badewasser. Das gereinigte Wasser fließt durch das 7-Wege-Ventil über die Rückleitung zurück in den Pool.

Verwenden Sie als Filtermedium ausschließlich Quarzfiltersand, welcher der DIN EN 12904 entspricht. Alternativ verwenden Sie Steinbach Filter Balls. Die dafür benötigten Mengen entnehmen Sie bitte dem Kapitel Technische Daten.

Es ist ausschließlich für den Privatgebrauch bestimmt und nicht für den gewerblichen Bereich geeignet. Verwenden Sie das Gerät nur, wie in dieser Betriebsanleitung beschrieben. Jede andere Verwendung gilt als nicht bestimmungsgemäß und kann zu Sachschäden oder sogar zu Personenschäden führen. Das Gerät ist kein Kinderspielzeug.

Der Hersteller oder Händler übernimmt keine Haftung für Schäden, die durch nicht bestimmungsgemäßen oder falschen Gebrauch entstanden sind.

## Zeichenerklärung

Die folgenden Symbole werden in dieser Betriebsanleitung, auf dem Gerät oder auf der Verpackung verwendet.



Hier finden Sie nützliche Zusatzinformationen.



Beschädigungsgefahr!  
Verpackung nicht mit scharfen oder spitzen Gegenständen (z. B. Messer) öffnen.

## Sicherheit

Die folgenden Signalworte werden in dieser Betriebsanleitung verwendet.



Dieses Signalsymbol/-wort bezeichnet eine Gefährdung mit einem mittleren Risikograd, die, wenn sie nicht vermieden wird, den Tod oder eine schwere Verletzung zur Folge haben kann.

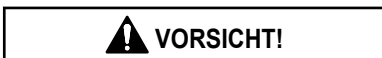

Dieses Signalsymbol/-wort bezeichnet eine Gefährdung mit einem niedrigen Risikograd, die, wenn sie nicht vermieden wird, eine geringfügige oder mäßige Verletzung zur Folge haben kann.



Dieses Signalwort warnt vor möglichen Sachschäden.

## Allgemeine Sicherheitshinweise



### Stromschlaggefahr!

Fehlerhafte Elektroinstallation oder zu hohe Netzspannung kann zu elektrischem Stromschlag führen.

- Schließen Sie das Netzkabel nur an, wenn die Netzspannung der Steckdose mit der Angabe auf dem Typenschild übereinstimmt.
- Schließen Sie das Netzkabel nur an eine gut zugängliche Steckdose an, damit Sie das Netzkabel in einem Störfall schnell vom Stromnetz trennen können.
- Betreiben Sie das Gerät nur an einer Steckdose mit Schutzkontakt, die mit maximal 16A abgesichert ist.
- Das Gerät muss über eine Fehlerstrom-Schutzeinrichtung (FI) mit einem Bemessungs-Fehlerstrom von nicht mehr als 30 mA versorgt werden.
- Betreiben Sie das Gerät nicht, wenn es sichtbare Schäden aufweist oder das Netzkabel bzw. der Netzstecker defekt ist.
- Öffnen Sie das Gerät nicht, sondern überlassen Sie die Reparatur Fachkräften. Wenden Sie sich dazu an die Serviceadresse auf der Rückseite der Anleitung. Bei eigenständig durchgeführten Reparaturen, unsachgemäßem Anschluss oder falscher Bedienung sind Haftungs- und Gewährleistungsansprüche ausgeschlossen.
- Fassen Sie das Netzkabel niemals mit feuchten Händen an.
- Ziehen Sie das Netzkabel nie am Kabel aus der Steckdose, sondern fassen Sie immer den Netzstecker an.
- Verwenden Sie das Netzkabel nie als Tragegriff.
- Halten Sie das Gerät und das Netzkabel von offenem Feuer und heißen Flächen fern.
- Stellen Sie keine Gegenstände auf das Netzkabel.
- Graben Sie das Netzkabel nicht ein.
- Verlegen Sie das Netzkabel so, dass es nicht zur Stolperfalle wird.
- Knicken Sie das Netzkabel nicht und legen Sie es nicht über scharfe Kanten.
- Verwenden Sie im Bedarfsfall nur Verlängerungsleitungen, die auch für den Außenbereich geeignet sind. Die Anwendung einer für den Außenbereich geeigneten Verlängerungsleitung verringert das Risiko eines elektrischen Schlages.
- Benutzen Sie das Gerät nicht bei Gewitter. Schalten Sie es aus und ziehen Sie das Netzkabel aus der Steckdose.
- Wenn Sie das Gerät nicht benutzen, es reinigen oder wenn eine Störung auftritt, schalten Sie das Gerät immer aus und trennen Sie es vom Stromnetz.
- Bei Reparaturen dürfen nur Teile verwendet werden, die den ursprünglichen Gerätedaten entsprechen. In diesem Gerät befinden sich elektrische und mechanische Teile, die zum Schutz gegen Gefahrenquellen unerlässlich sind.
- Verwenden Sie nur Ersatzteile und Zubehörteile, die vom Hersteller geliefert oder empfohlen werden. Bei Verwendung fremder Teile erlöschen sofort alle Gewährleistungsansprüche.

 **WARNUNG!**

**Gefahren für Kinder und Personen mit verringerten physischen, sensorischen oder mentalen Fähigkeiten (beispielsweise teilweise Behinderte, ältere Personen mit Einschränkung ihrer physischen und mentalen Fähigkeiten) oder Mangel an Erfahrung und Wissen (beispielsweise ältere Kinder).**

Unsachgemäßer Umgang mit dem Gerät kann schwere Verletzungen oder Schäden des Geräts zur Folge haben.

- Gestatten Sie anderen erst dann Zugang zum Gerät, nachdem diese die Anleitung vollständig gelesen und sinngemäß verstanden haben oder über den bestimmungsgemäßen Gebrauch und die damit verbundenen Gefahren unterrichtet wurden.
- Lassen Sie Personen mit verringerten physischen, sensorischen oder mentalen Fähigkeiten (z. B.: Kinder oder Betrunkene) oder Mangel an Erfahrung und Wissen (z. B.: Kinder) niemals unbeaufsichtigt in die Nähe des Geräts.
- Erlauben Sie niemals Kindern und Personen mit verringerten physischen, sensorischen oder mentalen Fähigkeiten oder Mangel an Erfahrung und Wissen, das Gerät zu benutzen.
- Lassen Sie Reinigung und Benutzerwartung nicht von Kindern durchführen.
- Kinder dürfen nicht mit dem Gerät oder mit der Anschlussleitung spielen.
- Stellen Sie die Filteranlage mit ausreichendem Abstand zur Beckenwand auf, damit diese nicht als Einstiegshilfe verwendet werden kann.

 **WARNUNG!**

**Verletzungsgefahr durch mangelnde Qualifikation!**

Mangelnde Erfahrung oder Fertigkeit im Umgang mit benötigten Werkzeugen und fehlende Kenntnis regionaler oder normativer Bestimmungen für erforderliche handwerkliche Arbeiten kann schwerste Verletzungen oder Sachschäden zur Folge haben.

- Beauftragen Sie für alle Arbeiten, deren Risiken Sie nicht durch ausreichend persönliche Erfahrung abschätzen können, eine qualifizierte Fachkraft.
- Betreiben Sie das Gerät nicht in beeinträchtigtem Zustand (z.B.: unter Einfluss von Drogen, Alkohol oder Medikamenten).

**HINWEIS!**

Unsachgemäßer Umgang mit dem Gerät kann zu Beschädigungen des Geräts führen.

- Wählen Sie einen vor Witterungseinflüssen geschützten Standort für das Gerät aus.
- Stellen Sie die Filteranlage mit ausreichendem Abstand zur Beckenwand auf, damit diese nicht als Einstiegshilfe verwendet werden kann.
- Sorgen Sie für ausreichend Luftaustausch, um ein Überhitzen des Motors zu verhindern.
- Lassen Sie das Gerät nicht trocken (ohne Wasser) laufen.
- Verwenden Sie nur die mitgelieferte und zu Ihrem Gerät passende Pumpe.
- Vor jedem Umschaltvorgang beim Ventilkopf ist die Filterpumpe auszuschalten.
- Geben Sie das Gerät oder Teile davon niemals in den Pool.
- Verwenden Sie unter keinen Umständen Flockungsmittel für Ihr Badewasser. Bei Flockungsmitteln können Filter Balls leicht verklumpen.

# Auspacken und Lieferumfang prüfen



## Erstickungsgefahr durch Verpackungsmaterial!

Verfangen des Kopfes in Verpackungsfolie oder Verschlucken von sonstigem Verpackungsmaterial kann zum Tod durch Erstickung führen. Speziell für Kinder sowie geistig beeinträchtigte Menschen, die die Risiken durch Mangel an Wissen und Erfahrung nicht abschätzen können, besteht hierfür erhöhtes Gefahrenpotential.

- Stellen Sie sicher, dass Kinder sowie geistig beeinträchtigte Menschen nicht mit dem Verpackungsmaterial spielen.

## Vorbereitung

### Standortwahl

Folgende Anforderungen müssen erfüllt sein oder bedacht werden:

- Position der Filteranlage zwischen Ansauganschluss und Einströmdüse und mit ausreichend Abstand zur Beckenwand, damit die Filteranlage nicht als Einstieghilfe verwendet werden kann
- Position der Pumpe unterhalb des Wasserspiegels
- Maximal drei Meter Abstand zum Pool
- Stabile, feste und waagrecht ausgerichtete Unterlage z.B. Waschbetonplatte

### Filterschacht



Ein Filterschacht wird benötigt, wenn der Pool teilweise oder vollständig im Erdreich versenkt ist, um die Pumpe der Filteranlage unterhalb des Pool-Wasserspiegels platzieren zu können.

- Stellen Sie sicher, dass der Filterschacht nicht überflutet werden und Umgebungs- und Regenwasser gut versickern kann.  
*Dies erreichen Sie durch eine entsprechende Rollierung (Schotterschicht) am Boden des Schachtes. Durch eine optionale Tauchpumpe mit Schwimmschalter, welche mit einem Kanal oder Ablauf verbunden ist, schützen Sie Ihre Filteranlage zusätzlich vor steigendem Wasser innerhalb des Schachtes.*
- Stellen Sie eine ausreichende, natürliche Belüftung des Schachtes sicher, um Kondenswasserbildung zu vermeiden.
- Führen Sie die Größe des Filterschachtes so aus, dass Arbeiten an der Filteranlage durchgeführt werden können.

## Beschreibung der Filteranlage

### Betriebsarten der Filteranlage

Ihre Filteranlage verfügt über mehrere Betriebsarten. Diese sind am Ventilkopf durch Zahlen gekennzeichnet.

1. Filtern
2. Nachspülen
3. Zirkulieren
4. Rückspülen
5. Geschlossen
6. Entleeren
7. Winter

Nachfolgend sind die Funktionsweisen der einzelnen Betriebsarten beschrieben.

## **FILTERN**

Verwenden Sie diese Betriebsart als Grundeinstellung Ihrer Filteranlage.

Das angesaugte Poolwasser wird von oben in den Filterkessel eingeleitet und fließt durch das Filtermedium. Dabei werden Verunreinigungen herausgefiltert und das Wasser anschließend zurück in den Pool geleitet.

## **NACHSPÜLEN**

Führen Sie diese Betriebsart unmittelbar nach dem Rückspülen, Nachfüllen des Quarzfiltersandes oder der Erstinbetriebnahme für 20-30 Sekunden aus.

Das Wasser wird in den oberen Bereich des Filterkessels geleitet und der Ventilkopf gespült. Das Wasser fließt dabei über die Schmutzleitung ab. Der Ventilkopf wird so gereinigt.

## **ZIRKULIEREN**

Verwenden Sie diese Betriebsart nach einer chemischen Behandlung des Wassers.

Das Wasser wird direkt vom Ventilkopf zum Pool geleitet, ohne den Filter zu durchfließen. Das Filtermedium kommt auf diese Weise nicht in Kontakt mit den verwendeten Chemikalien.

## **RÜCKSPÜLEN**

**Bei der Verwendung von Steinbach Filter Balls darf keine Rückspülung durchgeführt werden.**

Sollte die Filterleistung nachlassen, empfehlen wir das Waschen der Filter Balls per Hand. Im Bedarfsfall sind die Filter Balls auszutauschen.

Führen Sie diese Betriebsart für maximal 2 Minuten durch, wenn Sie eine Erstinbetriebnahme durchführen bzw. neuer Quarzfiltersand eingefüllt wurde oder das Manometer 0,3 bis 0,6 bar über dem normalen Betriebsdruck liegt, um Filter bzw. Quarzfiltersand zu reinigen.

Das Wasser wird in den unteren Bereich des Filterkessels geleitet und durchströmt so den gesamten Filter. Angesammelter Schmutz wird so gelöst und über die Rückspüleleitung ausgeleitet.

## **GESCHLOSSEN**

### **HINWEIS!**

- Schalten Sie die Pumpe in dieser Betriebsart niemals ein!

Verwenden Sie diese Betriebsart, um den Vorfilter (wenn vorhanden) zu reinigen oder das System auf Dichtigkeit zu kontrollieren und betroffene Stellen abzudichten.

Der Wasserfluss in Pumpe und Filter ist blockiert. Beachten Sie, dass Zu- und Ablaufschläuche mit Wasser gefüllt sind und ggf. mit Absperrventilen oder Stopfen verschlossen werden müssen.

## **ENTLEEREN**

### **HINWEIS!**

- Eine Entleerung des Pools ist nur bis zum minimalen Wasserstand auf Höhe der Saugleitung möglich. Achten Sie darauf, dass Sie die Pumpe ausschalten, sobald dieser erreicht ist, um ein Trockenlaufen zu vermeiden.

Verwenden Sie diese Betriebsart, um den Pool bei starker Verunreinigung zu entleeren.

Das Wasser wird am Filter vorbei geleitet und direkt über die Rückspüleleitung ausgeleitet.

## **WINTER**

### **HINWEIS!**

- Schalten Sie die Pumpe in dieser Betriebsart niemals ein!

Verwenden Sie diese Betriebsart, um die Filteranlage im Winter zu lagern.

Der Ventilhebel befindet sich in einer Zwischenstellung, wodurch die inneren Ventilkomponenten entlastet werden.

## Funktionsweise des Timers

Mit dem integrierten Timer kann die Pumpe einmal pro Tag für die gewählte Zeit automatisch gestartet und gestoppt werden. Mehrere Intervalle innerhalb von 24 Stunden sind durch eine externe Zeitschaltuhr möglich.

Der Timer besitzt eine Batterie (siehe Kapitel "Technische Daten"). Bei getrennter Stromversorgung oder Stromausfall bleiben die Startzeit und die Laufzeit gespeichert.

## Filterzeit

Der Wasserinhalt des Pools sollte innerhalb von 24 Stunden mindestens 2 mal umgewälzt werden. Bei höherer Belastung des Pools sollte dieser 3 bis 5 mal pro Tag umgewälzt werden.

## Erstinbetriebnahme



### **Lebensgefahr durch Betrieb der Wasseraufbereitungsanlage während des Badens!**

Haare oder Kleidungsstücke können an der Ansaugöffnung des Pools angesaugt werden und im Extremfall Personen unter Wasser fangen und am Auftauchen hindern.

- Betreiben Sie niemals Geräte der Wasseraufbereitungsanlage, während sich Personen im Pool befinden.
- Verhindern Sie jeden Zugang zum Pool, solange Geräte der Wasseraufbereitungsanlage in Betrieb sind.

### **HINWEIS!**

Flockungsmittel im Badewasser können zum Verklumpen der Active Balls führen und deren Reinigungswirkung stark beeinträchtigen.

- Verwenden Sie keine Flockungsmittel zur Wasseraufbereitung, wenn Sie Active Balls als Filtermedium einsetzen.

## Vor Inbetriebnahme prüfen

- Gerät ist außerhalb des Beckens und das Netzkabel vom Stromnetz getrennt

## Erstinbetriebnahme des Timers

Sollten nachfolgend erläuterte Schritte nicht durchgeführt werden, funktioniert der Timer trotzdem einwandfrei. Jedoch werden im Falle einer Unterbrechung der Stromversorgung die gespeicherten Filterlaufzeiten gelöscht.

1. Stellen Sie sicher, dass das Netzkabel der Pumpe vom Stromnetz getrennt ist.
2. Entfernen Sie mit einem Kreuzschlitzschraubendreher PH1 die Schrauben der Abdeckung des Timers und nehmen Sie die Abdeckung ab.
3. Ziehen Sie den Plastikstreifen, der unterhalb der Batterie zu sehen ist, heraus.
4. Schrauben Sie die Abdeckung wieder fest.

*Die Speichersicherungs-Funktion des Timers ist aktiviert.*

## Pumpe vorbereiten

Die Pumpe ist im Auslieferungszustand nur teilweise vormontiert.



Ziehen Sie alle Schraubverbindungen lediglich handfest an. Übermäßiges Anziehen der Schraubverbindungen beschädigt die Dichtungen und Kunststoffteile. Verwenden Sie kein Werkzeug.

Leicht undichte Schraubverbindungen können mit Teflonband abgedichtet werden.

1. Lösen Sie den Schraubring **13** am Vorfilterdeckel **11** gegen den Uhrzeigersinn.
2. Heben Sie den Vorfilterdeckel **11** mit Schraubring vom Pumpengehäuse ab.
3. Legen Sie die O-Ring-Dichtung groß **17** in die Nut am Pumpengehäuse ein.
4. Setzen Sie den Vorfilter **24** in die Pumpe ein. Der Vorfilter ist im Auslieferungszustand bereits in der Pumpe eingesetzt.
5. Setzen Sie den Vorfilterdeckel **11** auf das Pumpengehäuse auf.
6. Führen Sie den Schraubring über den Vorfilterdeckel.
7. Drehen Sie den Schraubring im Uhrzeigersinn bis dieser handfest sitzt.
8. Setzen Sie die O-Ring-Dichtung klein **19** in den Vorfilterdeckel ein.
9. Drehen Sie den Schlauchanschluss im Uhrzeigersinn in den Vorfilterdeckel handfest ein.
10. Legen Sie die O-Ring-Dichtung mittel **18** in die Ausnehmung des Pumpen-Auslaufs **25**.
11. Drehen Sie einen Schlauch-Adapter **12** im Uhrzeigersinn, in den Pumpen-Auslauf handfest ein. Bei der Comfort 50 Filteranlage ist der Schlauch-Adapter am Druckschlauch montiert.

*Die Pumpe ist betriebsbereit und kann an die Leitungen angeschlossen werden.*

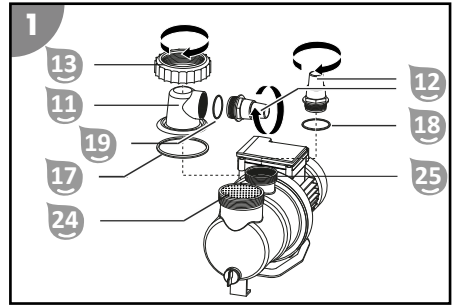

## Pumpe auf Grundplatte montieren

1. Stecken Sie die Gewindeschrauben des Befestigungssets für Filterpumpen **23** von unten in die Grundplatte **9** (in die beiden Löcher mit Sechskant-Aussparung).
2. Stellen Sie die Pumpe **10** auf die Grundplatte **9**, sodass die Schraubgewinde durch die Fixieröffnungen im Pumpensockel ragen.
3. Führen Sie jeweils die Beilagscheibe und anschließend die Fächerscheibe über das Schraubgewinde.
4. Setzen Sie jeweils eine Flügelschraube auf und ziehen Sie diese fest.

*Die Pumpe ist auf die Grundplatte montiert.*

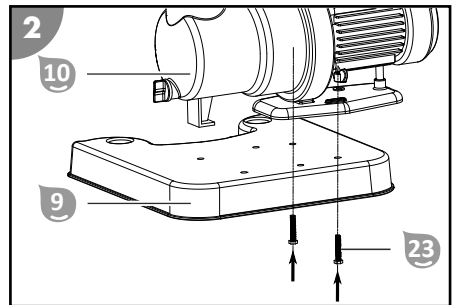

5. Verbinden Sie Grundplatte **9** mit dem Filterkessel **6**.

*Die Grundplatte ist mit dem Filterkessel verbunden.*

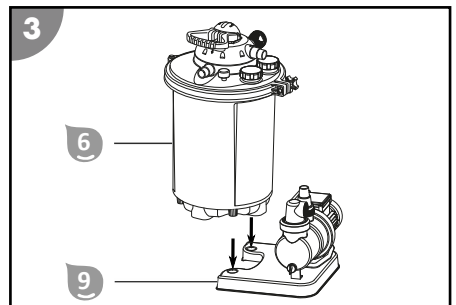

## Filterkessel vorbereiten

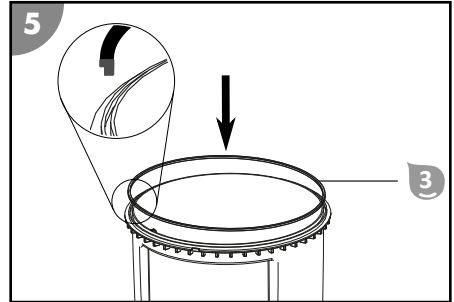
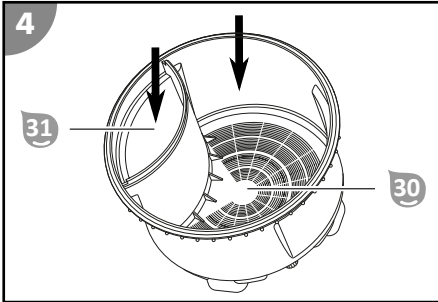

1. Befüllen Sie den Filterkessel **31** zu ca. 1/3 mit Wasser.
2. Befüllen Sie die Filterkammer **30** mit Filtermedium.  
Die dafür benötigten Mengen entnehmen Sie bitte dem Kapitel Technische Daten.  
Achten Sie darauf, dass kein Filtermedium in die Reinwasserkammer **31** gelangt.
3. Säubern Sie die Nut von etwaigen Fremdkörpern und Verunreinigungen und setzen Sie die Kesseldichtung **3** ein.
4. Richten Sie den Ventilkopf **1** mit seiner Einkerbung am Außenrand auf die Justiernase des Filterkessels aus.
5. Setzen Sie den Ventilkopf auf den Filterkessel auf.
6. Führen Sie den Spannring **2** um die Verbindungsstelle von Ventilkopf und Filterkessel.  
Achten Sie darauf, dass das Gelenk des Spannrings an der Verbindungsstelle mit der preilförmigen Markierung "ALIGN" am Ventilkopf **1** liegt.
7. Setzen Sie den Spannringbolzen **4** in die Sechskant-Aufnahme des Spannrings ein.
8. Führen Sie den Spannringbolzen durch das Loch der Gegenseite des Spannrings.
9. Setzen Sie die Griffmutter **5** auf das Gewinde und drehen diese im Uhrzeigersinn fest.  
*Der Filterkessel ist vorbereitet.*

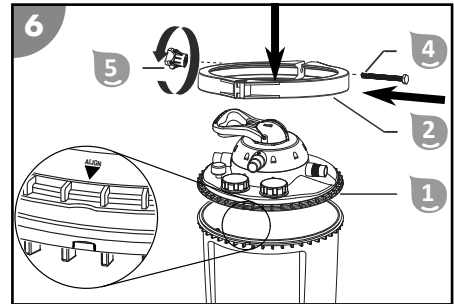

## Leitungsanschlüsse montieren



Einige Schläuche, wie z.B. der Druckschlauch, sind sehr steif. Legen Sie diese vor Montage in die Sonne, damit sie durch die Wärme flexibler werden.



Ziehen Sie alle Schraubverbindungen lediglich handfest an. Übermäßiges Anziehen der Schraubverbindungen beschädigt die Dichtungen und Kunststoffteile.

Verwenden Sie für die beschriebenen Anschlüsse geeignete Schwimmbadschläuche Ø 32 / 38 mm. Für andere Schwimmbadschläuche (z. B. INTEX mit Gewindeanschluss) sind zusätzliche Adapter erforderlich. Passende Adapter finden Sie in unserem Webshop unter: [www.steinbach-group.com](http://www.steinbach-group.com)

**Gehen Sie wie folgt vor, um einen Schwimmbadschlauch auf die Pumpe oder den Filterkessel zu stecken:**

1. Führen Sie eine Schlauchschelle über den Schlauch.
2. Stecken Sie den Schlauch auf den Schlauchanschluss.
3. Fixieren Sie die Schlauchschelle am Schlauchanschluss mit einem Kreuzschlitzschraubendreher PH1.

*Der gesteckte Schwimmbadschlauch ist montiert.*

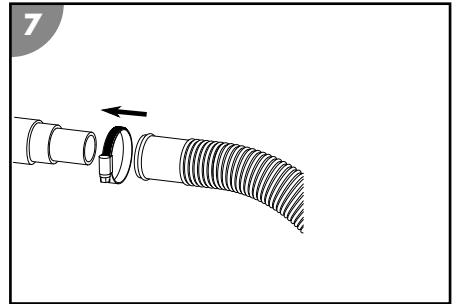

**Gehen Sie wie folgt vor, um einen Schwimmbadschlauch auf den Schlauch-Adapter der Pumpe oder des Filterkessels zu stecken:**

1. Schrauben Sie den Schlauch-Adapter in das Anschlussgewinde.
2. Führen Sie eine Schlauchschelle über den Schlauch.
3. Stecken Sie den Schlauch auf den Schlauch-Adapter.
4. Fixieren Sie die Schlauchschelle am Schlauch-Adapter mit einem Kreuzschlitzschraubendreher PH1.

*Der gesteckte Schwimmbadschlauch ist am Schlauch-Adapter montiert.*

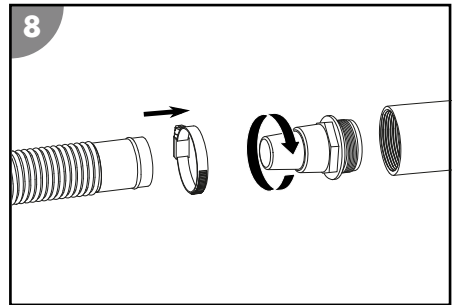

**Gehen Sie wie folgt vor, um einen INTEX-Schwimmbadschlauch (nicht im Lieferumfang) auf die Pumpe oder den Filterkessel zu schrauben:**

1. Schrauben Sie den Adapter für INTEX Pools oder den Adapter Retourleitung für INTEX Pools in das Anschlussgewinde.
2. Schrauben Sie den Schlauch auf den Adapter.

*Der INTEX-Schwimmbadschlauch ist verschraubt.*

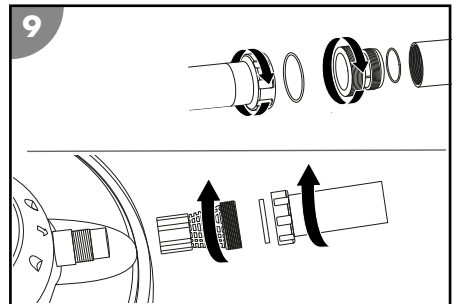

## Leitungen anschließen

Bereiten Sie folgendes Material vor:

- Druckleitung 
- Retour-, Rückspül- und Saugleitung (nicht im Lieferumfang enthalten)
- Montagematerial für die Leitungen

Gehen Sie wie folgt vor, um die Leitungen (siehe Abbildung A) an die Pumpe und den Filterkessel, anzuschließen:

1. Verlegen Sie die Retour- und Saugleitung vom Pool zu der Filteranlage.
2. Verlegen Sie die Rückspüleleitung vom Kanalanschluss zu der Filteranlage.  
Beachten Sie die Bezeichnungen direkt bei den Leitungsanschlüssen des Ventilkopfes.

*Die Leitungen sind angeschlossen.*

## Filteranlage vorbereiten

1. Drücken und halten Sie den Ventilhebel **35** am Ventilkopf **1** nach unten.
2. Drehen Sie den Ventilhebel auf die Position "RÜCKSPÜLEN" und lassen ihn los.
3. Lassen Sie den Filterkessel **6** mit Wasser volllaufen, bis dieses aus der Rückspüleleitung "WASTE" **34** herausläuft.
4. Überprüfen Sie die Filteranlage sowie Anschlüsse auf Undichtigkeiten.
5. Führen Sie den Rückspülvorgang aus (siehe Kapitel Rückspülvorgang).

## Bedienung

### **WARNUNG!**

#### **Lebensgefahr durch Betrieb der Wasseraufbereitungsanlage während des Badens!**

Haare oder Kleidungsstücke können an der Ansaugöffnung des Pools angesaugt werden und im Extremfall Personen unter Wasser fangen und am Auftauchen hindern.

- Betreiben Sie niemals Geräte der Wasseraufbereitungsanlage, während sich Personen im Pool befinden.
- Verhindern Sie jeden Zugang zum Pool, solange Geräte der Wasseraufbereitungsanlage in Betrieb sind.

### **VORSICHT!**

#### **Verletzungsgefahr!**

Ein beschädigtes Gerät oder beschädigtes Zubehör kann zu Verletzungen führen.

- Prüfen Sie das Gerät und das Zubehör (siehe Kapitel Prüfung).

### **HINWEIS!**

Flockungsmittel im Badewasser können zum Verklumpen der Active Balls führen und deren Reinigungswirkung stark beeinträchtigen.

- Verwenden Sie keine Flockungsmittel zur Wasseraufbereitung, wenn Sie Active Balls als Filtermedium einsetzen.

## Betriebsart wählen

Schalten Sie die Pumpe **10** durch Ziehen des Netzsteckers aus.

Drücken und halten Sie den Ventilhebel **35** am Ventilkopf **1** nach unten. Drehen Sie den Ventilhebel auf die gewünschte Position und lassen ihn los.

## Pumpenbetrieb

1. Stellen Sie sicher, dass alle Schläuche und Rohre korrekt angeschlossen sind und der Wasserstand des Beckens mindestens 2,5 bis 5 cm oberhalb der Öffnung der Saugleitung liegt.
2. Prüfen Sie die Ventilstellung Ihrer Filteranlage bevor Sie die Pumpe aktivieren.
3. Verbinden Sie den Netzstecker der Pumpe mit der Stromversorgung.

*Die Anzeige der Laufzeit blinkt (bei eingesetzter Batterie wird die zuletzt gewählte Laufzeit angezeigt).*

4. Drücken Sie die Taste Timer **37** mehrmals, bis die LED der gewünschten Laufzeit aufleuchtet.
5. Schalten Sie die Pumpe **10** durch Drücken der Taste ON/OFF am Timer **37** ein.  
Ab diesem Zeitpunkt läuft die Pumpe und deaktiviert sich automatisch nach der gewählte Laufzeit. Der Timer aktiviert die Pumpe jeden Tag, zur gleichen Uhrzeit, für dieselbe Laufzeit erneut (Einmal alle 24 Stunden).

*Die Pumpe läuft.*

- Prüfen Sie den Pumpenlauf auf ungewöhnliche Geräusche.  
Falls Luft im System ist, entlüften Sie die Anlage erneut.
- Drücken Sie Taste ON/OFF am Timer **37**, um den Pumpenbetrieb manuell zu beenden, Durch manuelles Beenden wird der Timer deaktiviert.  
*Die Pumpe ist ausgeschaltet.*

## Pflegehinweise

Algen, Bakterien und andere Mikroorganismen können durch die Filteranlage nicht gefiltert werden.

- Verwenden Sie zu deren Verhinderung und Entfernung spezielle Wasserpflegemittel, um hygienisch einwandfreies Wasser zu gewährleisten.
- Lassen Sie sich von einem Fachkundigen beraten und beachten Sie die Dosiermengen.

## Wartung

### Rückspülvorgang

Der Rückspülvorgang regeneriert den Filter bzw. den Filtersand. Vor der Erstinbetriebnahme und in regelmässigen Abständen im Betrieb muss der Filtersand durch Rückspülen gereinigt werden.



Bei der Verwendung von Steinbach Filter Balls darf keine Rückspülung durchgeführt werden. Sollte die Filterleistung nachlassen, empfehlen wir das Waschen der Filter Balls per Hand. Im Bedarfsfall sind die Filter Balls auszutauschen.

- Schalten Sie die Pumpe **10** durch Drücken der Taste ON/OFF am Timer **37** aus.
- Schließen Sie die Rückspüleleitung an (siehe Kapitel Rückspüleleitung anschließen).
- Drücken und halten Sie den Ventilhebel **35** am Ventilkopf **1** nach unten.
- Drehen Sie den Ventilhebel auf die Position "RÜCKSPÜLEN" und lassen ihn los.

*Der Hebel rastet an der Position "Rückspülen" ein.*

- Schalten Sie die Pumpe **10** durch Drücken der Taste ON/OFF am Timer **37** ein.
- Führen Sie den Rückspülvorgang solange durch, bis sauberes Wasser aus der Rückspüleleitung austritt (max. 2 Minuten).
- Schalten Sie die Pumpe **10** durch Drücken der Taste ON/OFF am Timer **37** aus.
- Drücken und halten Sie den Ventilhebel **35** am Ventilkopf **1** nach unten.
- Drehen Sie den Ventilhebel auf die Position "NACHSPÜLEN" und lassen ihn los.

*Der Hebel rastet an der Position "Nachspülen" ein.*

- Schalten Sie die Pumpe **10** durch Drücken der Taste ON/OFF am Timer **37** ein.
- Lassen Sie die Pumpe 20-30 Sekunden laufen, um restliche Rückstände im Ventilkopf zu entfernen.
- Schalten Sie die Pumpe **10** durch Drücken der Taste ON/OFF am Timer **37** aus.  
Der Ventilkopf steht noch auf Position "Nachspülen", achten Sie darauf den Ventilkopf vor erneutem Aktivieren der Pumpe in die gewünschte Position, z.B. "Filtern" zu stellen.

*Der Rückspülvorgang ist abgeschlossen.*

### Filtermedium wechseln



Das eingesetzte Filtermedium (Quarzfiltersand oder Steinbach Filter Balls) sollte, in Abhängigkeit von der Betriebsdauer und des Verschmutzungsgrades des Gerätes, alle 2-3 Jahre gewechselt werden.

- Schalten Sie die Pumpe **10** durch Ziehen des Netzsteckers aus.
- Schließen Sie die Absperrventile oder blockieren Sie den Wasserfluss zu den Verbindungsschläuchen des Pools.
- Schrauben Sie den Entleerungsauslass **27** aus dem Boden des Filterkessels **6**.
- Lassen Sie das Wasser aus dem Filterkessel **6** vollständig über den Entleerungsauslass ab.

5. Schrauben Sie den Entleerungsauslass in den Filterkessel.
6. Demontieren Sie den Spannungring **2**, indem Sie die Griffmutter **5** gegen den Uhrzeigersinn abschrauben.
7. Legen Sie den Spannungring und dessen Schrauben beiseite.
8. Drehen Sie den Filterkessel langsam über Kopf und entleeren den Quarzfiltersand oder die Filterballs.
9. Entnehmen Sie die Trennwand **7**.
10. Entnehmen Sie das Filtersieb **8**.
11. Spülen Sie Trennwand und Filtersieb gründlich unter fließendem Wasser ab.
12. Spülen Sie den Filterkessel mit klarem Wasser aus.
13. Setzen Sie das Filtersieb ein.
14. Setzen Sie die Trennwand ein.
15. Führen Sie die Schritte im Kapitel Filterkessel vorbereiten durch.

*Das Filtermedium ist gewechselt.*

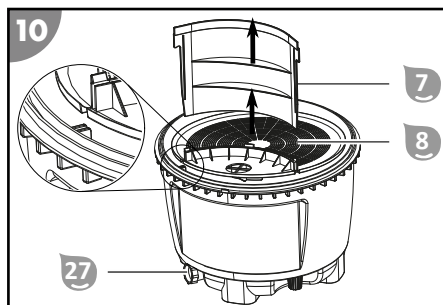

## Batterie des Timers austauschen

1. Stellen Sie sicher, dass das Netzkabel der Pumpe vom Stromnetz getrennt ist.
2. Entfernen Sie mit einem Kreuzschlitzschraubendreher PH1 die Schrauben der Abdeckung des Timers und nehmen Sie die Abdeckung ab.
3. Drücken Sie leicht auf eine der Kanten der Batterie, damit sich diese löst. Entnehmen Sie die Batterie.
4. Ersetzen Sie die Batterie, siehe Kapitel "Technische Daten".
5. Schrauben Sie die Abdeckung wieder fest.

*Die Batterie des Timers ist ausgetauscht.*

## Reinigung

Reinigen Sie das Gerät ausschließlich mit handelsüblichem Badezimmerreiniger, klarem Leitungswasser und einem fusselfreiem Tuch. Aggressive Reinigungsmittel können das Gerät beschädigen. Trocknen Sie das Gerät mit einem fusselfreien Tuch.

## Prüfung

Prüfen Sie folgendes vor jedem Gebrauch:

- Sind Schäden am Gerät erkennbar?
- Sind Schäden an den Bedienelementen erkennbar?
- Ist das Zubehör in einwandfreiem Zustand?
- Sind alle Leitungen in einwandfreiem Zustand?
- Ist der Zulauf nicht blockiert?
- Sind die Lüftungsschlitze frei und sauber?

Nehmen Sie ein beschädigtes Gerät oder Zubehör nicht in Betrieb. Lassen Sie es durch den Hersteller oder seinen Kundendienst oder eine qualifizierte Fachkraft überprüfen und reparieren.

# Lagerung

## Einwintern



Lagern Sie die Filteranlage an einem trockenen und frostfreien Ort ( $\geq +5\text{ °C}$ ) ohne direkte Sonneneinstrahlung.  
Lagern Sie das getrocknete Filtermedium immer getrennt vom Filterkessel über den Winter.

1. Schalten Sie die Pumpe **10** durch Ziehen des Netzsteckers aus.
  2. Schließen Sie die Absperrventile oder blockieren Sie den Wasserfluss zu den Verbindungsschläuchen des Pools.
  3. Demontieren Sie die Verbindungsleitungen zum Pool und entleeren Sie die Schläuche.
  4. Heben Sie die Pumpe an und entleeren diese über die beiden Anschlüsse.
  5. Entleeren Sie das Filtermedium (siehe Filtermedium wechseln).  
Sollten Sie Filter Balls in Verwendung haben, so waschen Sie diese per Handwäsche und lassen sie vollständig trocknen. Sollten Sie Sand im Einsatz haben, leeren Sie diesen in ein geeignetes Gefäß (z.B. Eimer) und lagern diesen trocken ein.
  6. Spülen Sie die Filteranlage mit Leitungswasser ab.
  7. Lassen Sie die Filteranlage vollständig trocknen.
  8. Drücken und halten Sie den Ventilhebel **35** am Ventilkopf **1** nach unten.
  9. Drehen Sie den Ventilhebel auf die Position "WINTER" und lassen ihn los.
- Das Gerät kann eingewintert werden.*

# Fehlersuche

Problem	Mögliche Ursache	Problembesehung
Der Druck am Manometer steigt über 1 bar.	Der Quarzfiltersand ist verschmutzt.	Führen Sie einen Rückspülvorgang aus (siehe Kapitel Rückspülvorgang).
	Die Filter Balls sind verschmutzt.	Entnehmen und waschen Sie die Filter Balls per Handwäsche. Tauschen Sie die Filter Balls im Bedarfsfall aus.
Luftblasen kommen aus der Einströmdüse.	Die Pumpe saugt Luft.	Kontrollieren Sie alle Schläuche und Dichtungen auf Dichtheit. Ziehen Sie die Schlauchschellen nach.
		Kontrollieren Sie den Wasserstand im Pool und füllen Sie gegebenenfalls Wasser nach, bis die Wasseroberfläche den Anschluss der Saugleitung vollständig überragt.
Die Pumpe bekommt zu wenig Wasser bzw. der Systemdruck ist zu gering.	Der Wasserstand des Pools ist zu niedrig.	Erhöhen Sie den Wasserstand des Pools.
	Der Vorfilterkorb (wenn vorhanden) ist verlegt / verstopft.	Entleeren Sie den Vorfilterkorb.
	Die Saugleitung ist verlegt / verstopft.	Reinigen Sie die Druckleitung.
Die Pumpe läuft nicht an.	Die Pumpe hat keinen Strom.	Verbinden Sie den Netzstecker der Pumpe mit der Stromversorgung. Kontrollieren Sie, ob ggf. der FI-Schutzschalter ausgelöst hat.
	Die Pumpe ist defekt.	Wenden Sie sich an den Kundenservice.
Die Pumpe läuft nicht.	Der Timer ist eingestellt.	Drücken Sie die Taste Timer. Ist die Pumpe ausgeschaltet, kann die Laufzeit eingestellt werden. Schalten Sie die Pumpe ein.
	Die externe Zeitschaltuhr ist eingestellt.	Kontrollieren Sie die Laufzeiten der externen Zeitschaltuhr.
Es befindet sich Filtermedium im Pool	Der Quarzfiltersand wurde nachgefüllt.	Führen Sie einen Rückspülvorgang aus, bis das Wasser klar ist. Siehe Kapitel Rückspülvorgang.
	Defekte Filtersiebe im Filterkessel.	Prüfen Sie die Filtersiebe auf Beschädigung und ersetzen Sie diese im Bedarfsfall.

Falls sich die Störung nicht beheben lässt, kontaktieren Sie den auf der letzten Seite angegebenen Kundendienst.

# Technische Daten

## Comfort 50

Modell: Comfort 50  
Artikelnummer: 040200  
Kesselgröße: Ø 415 mm / ca. 25 L  
Anschlussgröße: Ø 32/38 mm  
Ausführung: 7-Wege-Ventil mit Manometer

Umwälzleistung: max. 6.600 L/h

Poolgröße (Wasserinhalt): max. 33.000 L  
Wassertemperatur: 10°C - 35°C  
Anforderungen  
Filtermedium:  
Steinbach Filter-Balls: ca. 400 g  
Quarzfiltersand: ca. 15 kg;  
0,7-1,2 mm;  
DIN EN 12904

Pumpe-Modell: SPS 75-1T  
Pumpe-Artikelnummer: 040916  
Pumpe-Montage: auf Grundplatte  
Pumpe-Funktionsprinzip: selbst-saugend  
Pumpe-Timer: integrierter Timer

Batterie für Timer: Knopfzelle CR2032;  
Lithium 3V  
Vorfilter: vorhanden  
Stromversorgung: 220-240 V~ 50 Hz  
Leistung: max. 450 W

Fördermenge: max. 8.500 L/h  
Förderhöhe: max. 9,0 m

## Comfort 75

Modell: Comfort 75  
Artikelnummer: 040100  
Kesselgröße: Ø 415 mm / ca. 50 L  
Anschlussgröße: Ø 32/38 mm  
Ausführung: 7-Wege-Ventil mit Manometer

Umwälzleistung: max. 7.800 L/h

Poolgröße (Wasserinhalt): max. 40.000 L  
Wassertemperatur: 10°C - 35°C  
Anforderungen  
Filtermedium:  
Steinbach Filter-Balls: ca. 700 g  
Quarzfiltersand: ca. 25 kg;  
0,7-1,2 mm;  
DIN EN 12904

Pumpe-Modell : SPS 100-1T  
Pumpe-Artikelnummer: 040917  
Pumpe-Montage: auf Grundplatte  
Pumpe-Funktionsprinzip: selbst-saugend  
Pumpe-Timer: integrierter Timer

Batterie für Timer: Knopfzelle CR2032;  
Lithium 3V  
Vorfilter: vorhanden  
Stromversorgung: 220-240 V~, 50 Hz  
Leistung: max. 550 W

Fördermenge: max. 9.400 L/h  
Förderhöhe: max. 10,0 m

# Ersatzteile

## Comfort 50

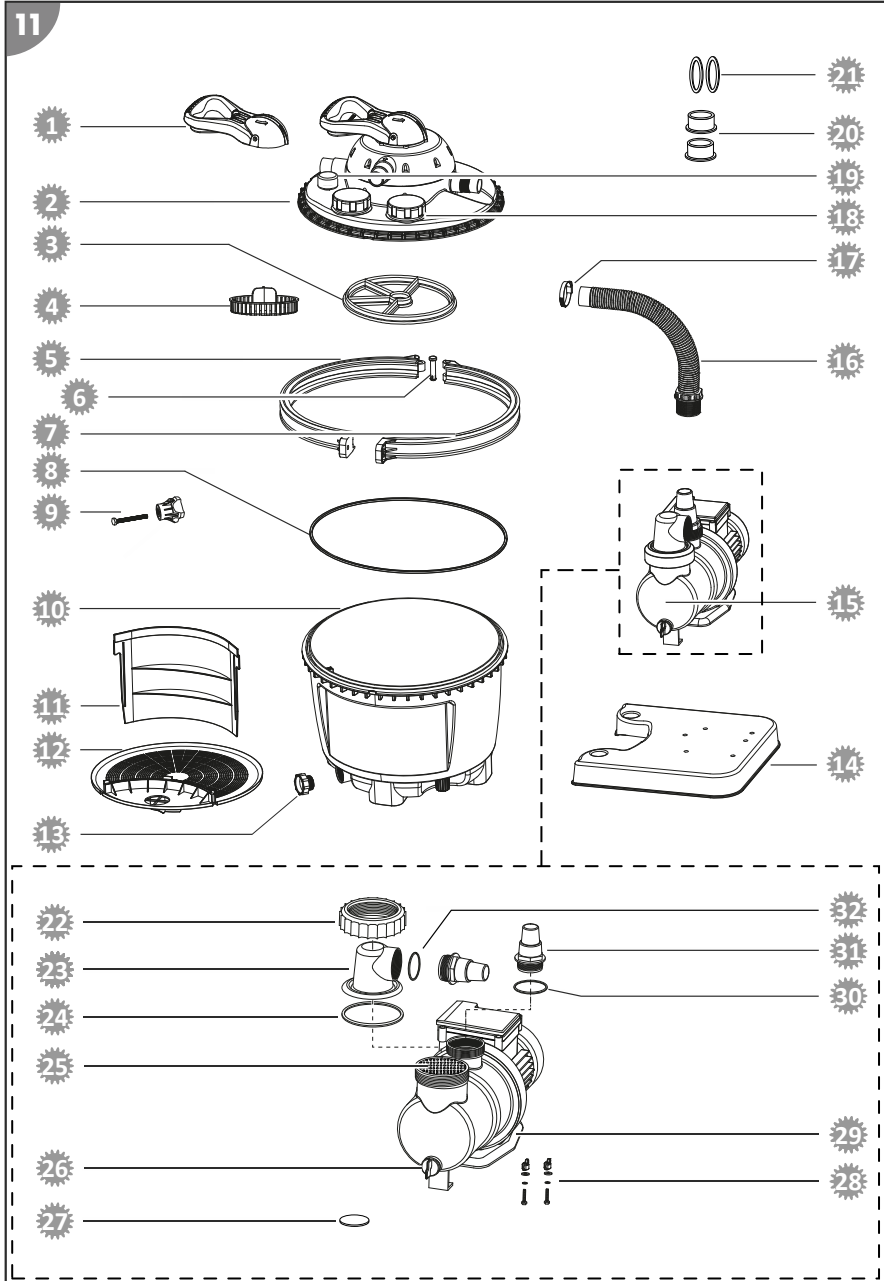

- 1 040818 - Ventilhebel
- 2 040820 - Wege-Ventil, blau
- 3 040828 - Sterndichtung für das Wege-Ventil
- 4 040816 - Teller
- 5 040813 - Spannring rechts
- 6 040811 - Bolzen
- 7 040812 - Spannring links
- 8 040814 - Dichtung Filterbehälter
- 9 040810 - Griffmutter
- 10 040804 - Filterkessel
- 11 040806 - Trennwand
- 12 040801 - Filtersieb
- 13 040802 - Entleerungsschraube Filterkessel, blau
- 14 040800 - Grundplatte
- 15 040916 - Filterpumpe SPS 75-1T
- 16 040936 - Verbindungsschlauch L=25cm Ø38mm
- 17 040946 - Schlauchklemme Ø 30 - 50 mm
- 18 040906 - Schraubdeckel mit Dichtung
- 19 040909 - Manometer 1/8" für Comfort Serie
- 20 040834 - Schlauchreduzierung
- 21 0409331 - Flachdichtung für Zu und Ablaufschlauch (2x)
- 22 040924 - Schraubring
- 23 040911 - Vorfilterdeckel transparent
- 24 040930 - O-Ring-Dichtung groß (Ø 79 mm)
- 25 040927 - Vorfilter
- 26 040953 - Ablassschraube inkl. Dichtung
- 27 040915 - Batterie Lithium 3V CR2032 für Timer
- 28 040978 - Befestigungsset für Filterpumpen
- 29 040950 - Bodenplatte
- 30 040928 - O-Ring-Dichtung mittel (Ø 54 mm)
- 31 040841 - Schlauch-Adapter
- 32 040926 - O-Ring-Dichtung klein (Ø 45 mm)

# Comfort 75

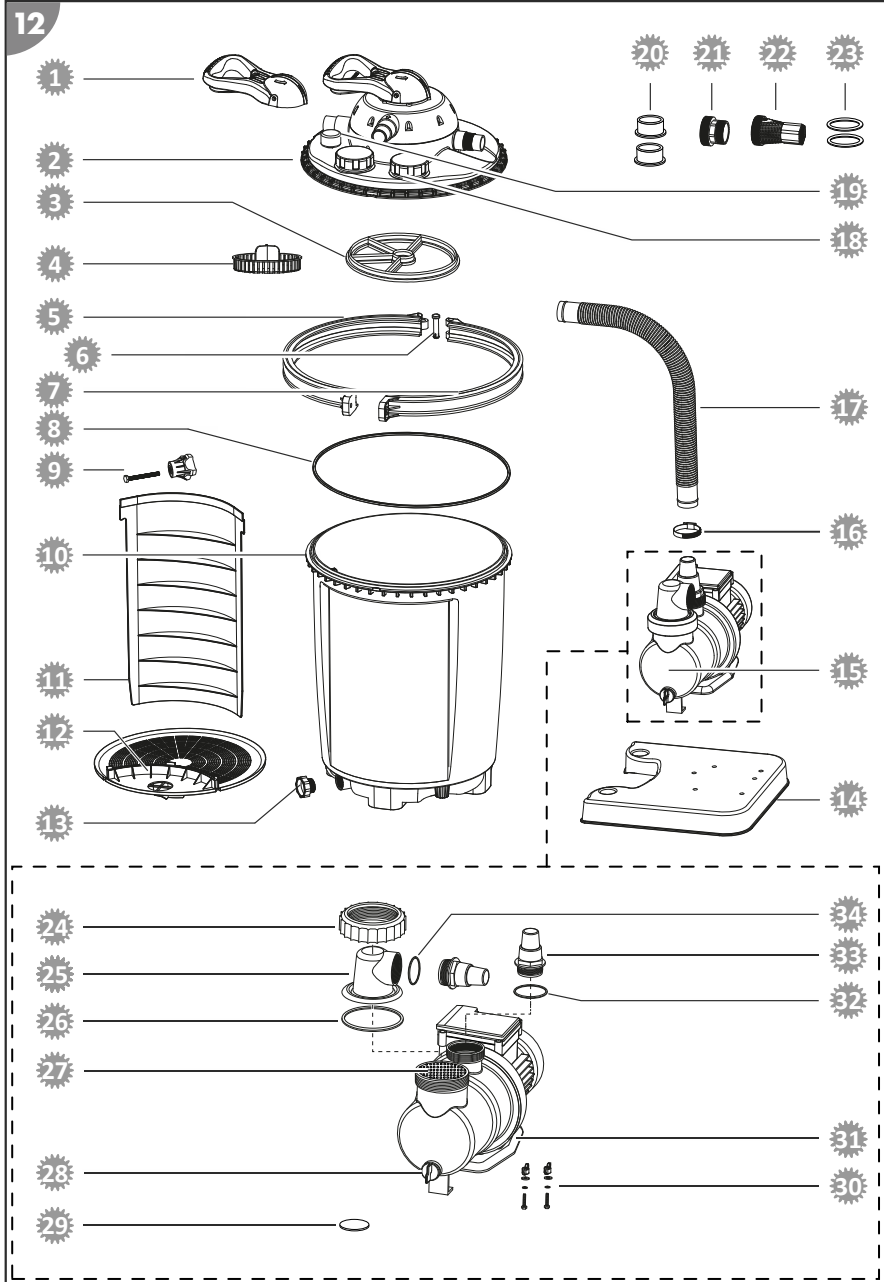

- 1 040818 - Ventilhebel
- 2 040820 - Wege-Ventil, blau
- 3 040828 - Sterndichtung für das Wege-Ventil
- 4 040816 - Teller
- 5 040813 - Spannring rechts
- 6 040811 - Bolzen
- 7 040812 - Spannring links
- 8 040814 - Dichtung Filterbehälter
- 9 040810 - Griffmutter
- 10 040803 - Filterkessel
- 11 040805 - Trennwand
- 12 040801 - Filtersieb
- 13 040802 - Entleerungsschraube Filterkessel, blau
- 14 040800 - Grundplatte
- 15 040917 - Filterpumpe SPS 100-1T
- 16 040946 - Schlauchklemme Ø 30 - 50 mm
- 17 040923 - Verbindungsschlauch L=48cm Ø38mm
- 18 040906 - Schraubdeckel mit Dichtung
- 19 040909 - Manometer 1/8" für Comfort Serie
- 20 040834 - Schlauchreduzierung
- 21 040933 - Adapter für INTEX Pools
- 22 040934 - Adapter Retourleitung für INTEX Pools
- 23 0409331 - Flachdichtung für Zu und Ablaufschlauch (2x)
- 24 040924 - Schraubring
- 25 040911 - Vorfilterdeckel transparent
- 26 040930 - O-Ring-Dichtung groß (Ø 79 mm)
- 27 040927 - Vorfilter
- 28 040953 - Ablassschraube inkl. Dichtung
- 29 040915 - Batterie Lithium 3V CR2032 für Timer
- 30 040978 - Befestigungsset für Filterpumpen
- 31 040950 - Bodenplatte
- 32 040928 - O-Ring-Dichtung mittel (Ø 54 mm)
- 33 040841 - Schlauch-Adapter
- 34 040926 - O-Ring-Dichtung klein (Ø 45 mm)

## Entsorgung

### Verpackung entsorgen



Entsorgen Sie die Verpackung sortenrein. Geben Sie Pappe und Karton zum Altpapier, Folien in die Wertstoffsammlung.

### Altgerät entsorgen

Anwendbar in der Europäischen Union und anderen europäischen Staaten mit Systemen zur getrennten Sammlung von Wertstoffen.



### **Altgeräte dürfen nicht in den Hausmüll!**

Sollte das Gerät einmal nicht mehr benutzt werden können, so ist jeder Verbraucher **gesetzlich verpflichtet, Altgeräte getrennt vom Hausmüll**, z. B. bei einer Sammelstelle seiner Gemeinde/seines Stadtteils, abzugeben. Damit wird gewährleistet, dass Altgeräte fachgerecht verwertet und negative Auswirkungen auf die Umwelt vermieden werden. Deswegen sind Elektrogeräte mit obenstehendem Symbol gekennzeichnet.



### **Batterien und Akkus dürfen nicht in den Hausmüll!**

Als Verbraucher sind Sie gesetzlich verpflichtet, alle Batterien und Akkus, egal, ob sie Schadstoffe\* enthalten oder nicht, bei einer Sammelstelle in Ihrer Gemeinde/ Ihrem Stadtteil oder im Handel abzugeben, damit sie einer umweltschonenden Entsorgung zugeführt werden können.

\* gekennzeichnet mit: Cd = Cadmium, Hg = Quecksilber, Pb = Blei, Li = Lithium

## Package contents

- 1 Valve head
- 2 Locking ring
- 3 Filter vessel gasket
- 4 Locking ring bolt
- 5 Wing nut
- 6 Filter vessel
- 7 Divider
- 8 Screen
- 9 Base plate
- 10 Pump
- 11 Prefilter cover
- 12 Hose adapter (2x)
- 13 Threaded ring
- 14 Pressure hose
- 15 Hose reducer (2x)
- 16 Hose clamp (2x)
- 17 O-ring seal, large (Ø 79 mm)
- 18 O-ring seal, medium (Ø 54 mm)
- 19 O-ring seal, small (Ø 45 mm)
- 20 Flat gasket for inlet and outlet hose (2x)
- 21 Adapter INTEX suction line (Art. 040933)
- 22 Adapter INTEX return line (Art. 040934)
- 23 Fastening kit for filter pumps (2x)
  - Teflon tape (not shown)
  - Instruction manual (not shown)

## Components

- 24 Prefilter
- 25 Connection pump/pressure line
- 26 Manometer
- 27 Drainage opening
- 28 Drain screw
- 29 Suction line
- 30 Filter chamber
- 31 Clean water chamber
- 32 Connection return line
- 33 Connection pressure line
- 34 Connection backflush line
- 35 Valve lever
- 36 Sight glass (screw top)
- 37 Timer

## Optionally available accessories

- 38 Adapter for INTEX pools  
2" x 1 1/2" AG (suction line)  
item no. 040933
- 39 Adapter for INTEX pool  
2" AG x 1" IG (return line)  
item no. 040934
- 40 UV disinfection system  
(for screwing into the valve head)  
item no. 040511

# Contents

<b>Overview</b> .....	<b>2</b>
<b>Package contents</b> .....	<b>26</b>
<b>General Information</b> .....	<b>28</b>
<b>Explanation of Symbols</b> .....	<b>28</b>
<b>Safety</b> .....	<b>28</b>
General safety instructions.....	29
<b>Unpacking and checking the package contents</b> .....	<b>30</b>
<b>Preparation</b> .....	<b>30</b>
Choosing the location.....	30
Filter shaft.....	31
<b>Description of the filter system</b> .....	<b>31</b>
Modes of the filter system.....	31
Function principle of the timer.....	32
Filtering time.....	32
<b>Before First Use</b> .....	<b>32</b>
Check the following before start-up.....	33
Initial start-up of the timer.....	33
Preparing the pump.....	33
Mounting the pump on the base plate.....	33
Preparing the filter vessel.....	34
Fitting the line connections.....	34
Connecting the lines.....	35
Preparing the filter system.....	36
<b>Operation</b> .....	<b>36</b>
Selecting the mode.....	36
Pump operation.....	36
Care instructions.....	37
<b>Maintenance</b> .....	<b>37</b>
Backflushing.....	37
Exchanging the filter medium.....	37
Replacing the timer battery.....	38
<b>Cleaning</b> .....	<b>38</b>
<b>Test</b> .....	<b>38</b>
<b>Storage</b> .....	<b>39</b>
Winter storage.....	39
<b>Troubleshooting</b> .....	<b>40</b>
<b>Technical data</b> .....	<b>41</b>
<b>Spare parts</b> .....	<b>42</b>
<b>Disposal</b> .....	<b>45</b>

# General Information

## Read and keep the operating instructions



These operating instructions are a part of this filter system (in the following also called "device"). It contains important information about start-up and operation.

Read the operating instructions and especially the safety instructions carefully before using the device. Non-observance of these operating instructions can lead to severe injuries or damage to the device.

Keep the operating instructions for further use. If you pass on the device to a third party, you must pass on these operating instructions as well.

## Intended use

This device has been designed exclusively for cleaning pool water. It can be used in salt water as long as the salt content of the water is less than 0.5% (salt electrolysis). It removes visible dirt and is suited for all standard pools with a hose connection of  $\varnothing$  32/38 mm.

The filter medium in the filter tank filters dirt particles out of the flowing water and serves as permanent dirt and floating debris filter for your pool water. The cleaned water flows back into the pool via the 7-way valve and the return line.

Use exclusively quartz filter sand that meets the DIN EN 12904 directive as filter medium. Alternatively, use Steinbach Filter Balls. Please refer to the section "Technical data" for the required quantities.

This product is exclusively intended for private use and not suited for the commercial sector. Only use the device as described in these operating instructions. Any other use is considered inappropriate and may lead to material damage or even injury. The device is not a toy.

The manufacturer or retailer will not assume any liability for damage caused by inappropriate or incorrect use.

## Explanation of Symbols

The following symbols are used in these operating instructions, on the device or on the packaging.



Here you will find useful additional information.



Risk of damage!  
Do not open the packaging with sharp or pointed objects, such as cutters.

## Safety

The following signal words are used in these operating instructions.



This signal symbol/word denotes a hazard with an average risk level that could lead to death or severe injury if it is not avoided.



This signal symbol/word denotes a hazard with a low risk level that could lead to mild or moderate injury if it is not avoided.



This signal word provides a warning about potential material damage.

## General safety instructions



### Risk of electric shock!

Faulty electric installation or excess mains voltage can cause an electric shock.

- Only connect the power cable if the mains voltage of the socket matches that on the type plate.
- Only connect the power cable to an easily accessible socket so that you can quickly disconnect it in the case of a fault.
- Operate the device only at an outlet with a protective contact and a fuse with max. 16A.
- The device must be powered via a residual current device with a rated residual current of at most 30 mA.
- Do not operate the device if it has visible damage or if the power cable/the power plug is defective.
- Do not open the device; leave repairs to an expert. Contact the service address on the back of the instruction manual for this purpose. All liability and warranty claims will be void in the case of arbitrary repairs, improper connection or wrong operation.
- Never touch the power cable with wet hands.
- Never pull the power cable out of the socket by the cable; always hold it by the plug.
- Never use the power cable as a carrier handle.
- Keep the device and the power cable away from naked flames and hot surfaces.
- Do not place any objects on the power cable.
- Do not bury the power cable.
- Route the power cable such that no one can trip over it.
- Do not kink the power cable and do not place it over sharp edges.
- Only use extension lines, if required, that are also suitable for outdoor use. Using an extension line that is suited for outdoor use reduces the risk of electric shock.
- Do not use the device during a thunderstorm. Switch it off and pull the power cable out of the socket.
- Always switch off the device and disconnect it from the power supply if you are not using the device, when cleaning it or in the case of a fault.
- Only components that meet the original device data must be used for repair. There are electric and mechanical components in this device that are indispensable for hazard protection.
- Only use spare parts and accessory parts supplied or recommended by the manufacturer. All warranty claims will be void when using third-party components.

### Safety instructions for persons



### **Danger to children and persons with reduced physical, sensory or mental capacities (such as partially disabled persons/older persons with reduced physical and mental capacities) or persons lacking experience and knowledge (such as older children).**

Improper handling of the device can lead to severe injury or damage to the device.

- Only allow others to access the device after they have read and comprehended the entire manual or have been instructed about the intended use and the associated risks.
- Never let persons with reduced physical, sensory or mental capacities (such as children or drunk people) or a lack of experience and knowledge unsupervised near the device.
- Never allow children and persons with limited physical, sensory or mental capacities or persons lacking the respective experience and knowledge to operate the device.
- Do not let children clean or service the device.
- Children are not allowed to play with the device or with the power cable.

- Install the filter system at a sufficient distance to the pool wall so that it cannot be used as an aid for entering the pool.

 **WARNING!**

**Risk of injury through insufficient qualification!**

Insufficient experience or skills for handling the required tools and insufficient knowledge of regional or normative regulations for the required work can lead to severe injuries or material damage.

- Assign all work whose risks you cannot estimate due to insufficient personal experience to a qualified expert.
- Do not operate the device when impaired (e.g. under the influence of drugs, alcohol or medication).

**NOTICE!**

Improper handling of the device can damage the device.

- Select a location for the device that is protected from the weather.
- Install the filter system at a sufficient distance to the pool wall so that it cannot be used as an aid for entering the pool.
- Ensure sufficient air exchange to prevent overheating of the motor.
- Do not let the device run dry (without water).
- Only use the supplied pump that matches your device.
- Before switching anything on the valve head, turn the filter pump off.
- Never place the device or parts of it in the pool.
- Never use flocculants in your pool water. They can cause the filter balls to clump together.

## Unpacking and checking the package contents

 **WARNING!**

**Packaging materials pose a risk of suffocation!**

Catching your head in the packaging foil or swallowing other packaging materials can cause death. There is a higher risk for children and mentally challenged persons who cannot estimate the hazard potential due to lack of knowledge and experience.

- Prevent children and mentally challenged persons from playing with the packaging materials.

## Preparation

### Choosing the location

The following requirements must be met or considered:

- Position the filter system between the suction connection and the injection nozzle with sufficient distance to the pool wall so that the filter system cannot be used to climb into the pool
- Position the pump below the water level
- Maximum 3 m distance to the pool
- Stable, sturdy and horizontal surface, for example a concrete slab

## Filter shaft



A filter shaft is required if the pool is partially or entirely installed in the ground so you can place the pump of the filter system below the pool's water level.

- Make sure that the filter shaft cannot be flooded and that ambient and rainwater can drain away easily.

*You can do so by installing a gravel layer at the bottom of the shaft. An optional immersion pump with a float switch that is connected to a canal or drain additionally protects your filter system from rising water inside the shaft.*

- Ensure sufficient natural ventilation of the shaft to prevent condensation.
- Design the size of the filter shaft so that you can carry out work on the filter system.

## Description of the filter system

### Modes of the filter system

Your filter system has several modes. They are indicated by numbers on the valve head.

1. Filter
2. Rinse
3. Circulate
4. Backflush
5. Closed
6. Drain
7. Winter

The individual modes are described below.

#### **FILTER**

Use this mode as the basic setting of your filter system.

The sucked-in pool water flows into the filter vessel through the top and flows through the filter medium. Dirt is filtered out in the process and the water is returned to the pool afterwards.

#### **RINSE**

Let the pump run for 20 to 30 seconds in this mode right after backwashing, refilling the quartz filter sand or after initial start-up.

The water is guided into the top part of the filter vessel and the valve head is rinsed. The water drains via the dirt line. The valve head is cleaned this way.

#### **RECIRCULATE**

Run this mode after treating the water with chemicals.

The water is guided directly from the valve head to the pool without flowing through the filter. The filter medium does not come into contact with the applied chemicals this way.

#### **BACKWASH**

**Do not backwash when using Steinbach Filter Balls.** If the filter throughput decreases, we recommend washing the filter balls by hand. If necessary, exchange the filter balls.

Let the pump run in this mode for at most 2 minutes if starting it up for the first time or if new quartz filter sand was filled in, or if the manometer shows 0.3 to 0.6 bar above the normal operating pressure to clean the filter and the quartz filter sand.

The water is guided into the bottom part of the filter vessel and flows through the entire filter. Collected dirt is detached and flushed out via the backwash line.

## CLOSED

### NOTICE!

- Never switch on the pump in this mode!

Use this mode to clean the prefilter (if available) or checking the system for leaks and sealing the affected spots.

The water flow in the pump and in the filter is blocked. Make sure that feed and drain hoses are filled with water and might have to be closed off with shut-off valves or plugs.

## WASTE

### NOTICE!

- The pool can only be drained up to the minimum water level at the height of the suction line. Make sure to switch the pump off once this level is reached to prevent the pump from running dry.

Use this mode to clean the pool in the case of heavy soiling.

The water is guided past the filter and discharged directly via the backwash line.

## WINTER

### NOTICE!

- Never switch on the pump in this mode!

Use this mode to store the filter system in the winter.

The valve lever is in an intermediate position which relieves the inner valve components.

## Function principle of the timer

With the integrated timer, you can start and stop the pump automatically once a day for the set time. To set several intervals within a 24-hour period, you need an external timer.

The timer has a battery (see section "Technical data"). The start time and the running time are saved in case the power supply is interrupted or fails altogether.

## Filtering time

The pool's water content should be circulated at least twice in a 24 h period. In case of heavier frequency, the pool water should be circulated 3 to 5 times per day.

## Before First Use

### WARNING!

#### **Risk of death when operating the water treatment system during bathing.**

Hair or clothing might get sucked into the suction openings of the pool and in extreme cases trap persons under water and prevent them from surfacing again.

- Never operate water treatment system devices while persons are in the pool.
- Prevent any access to the pool for as long as water treatment system devices are in use.

### NOTICE!

Clarifying agents in the pool water can lead to clumping of the Active Balls and severely impair their cleaning effect.

- Do not use any clarifying agents for water treatment when using Active Balls as filter medium.

## Check the following before start-up

- The device is out of the pool and the power cable is disconnected from the mains

## Initial start-up of the timer

The timer is going to function flawlessly even if you do not perform the steps described below. However, should the power supply be interrupted, the saved filter running times will be lost.

1. Make sure that the pump's power cable is disconnected from the power supply.
2. With a Phillips screwdriver PH1, remove the screws of the timer cover and take the cover off.
3. Pull out the strip of plastic from underneath the battery.
4. Screw the cover back on.

*The timer's memory backup function is activated.*

## Preparing the pump

At the time of delivery, the pump is only partially assembled.



Only hand-tighten all screw connections. Excessive tightening of the screw connections damages gaskets and plastic components. Do not use any tools. You can use Teflon tape to seal screw connections with minor leakage.

1. Loosen the threaded ring **13** on the prefilter cover **11** by turning it counterclockwise.
2. Lift the prefilter cover **11** with the threaded ring off the pump housing.
3. Insert the large O-ring seal **17** into the groove on the pump housing.
4. Insert the prefilter **24** into the pump.  
The prefilter is already inserted into the pump at the factory.
5. Place the prefilter cover **11** on the pump housing.
6. Guide the threaded ring over the prefilter cover.
7. Turn the threaded ring clockwise until it is hand-tight.
8. Insert the small O-ring seal **19** into the prefilter cover.
9. Screw the hose connection clockwise into the prefilter cover until it is hand-tight.
10. Place the medium O-ring seal **18** into the recess of the pump outlet **25**.
11. Screw a hose adapter **12** clockwise into the pump outlet until hand-tight.

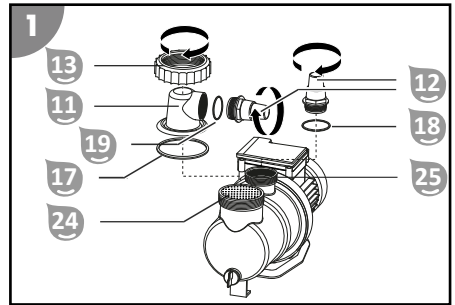

The Comfort 50 filter system has the hose adapter assembled on the pressure hose.  
*The pump is ready for operation. You can now connect it to the lines.*

## Mounting the pump on the base plate

1. Push the threaded screws of the fastening kit for filter pumps **23** from below into the base plate **9** (into the two hexagon sockets).
2. Place the pump **10** on the base plate **9** so that the threads protrude through the fastening opening in the pump base.
3. Push the washer and then the serrated lock washer over the screw thread.
4. Put on one winged screw each and tighten it.

*The pump is mounted on the base plate.*

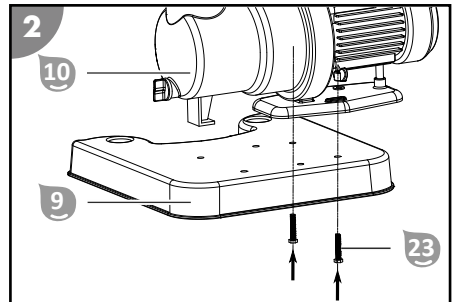

- Connect the base plate **9** to the filter vessel **6**.

The base plate is connected to the filter vessel.

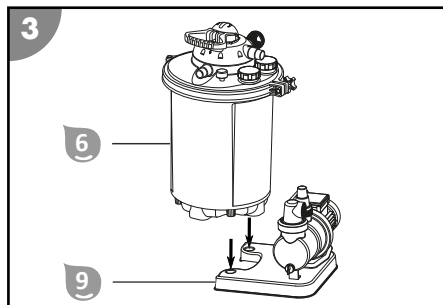

## Preparing the filter vessel

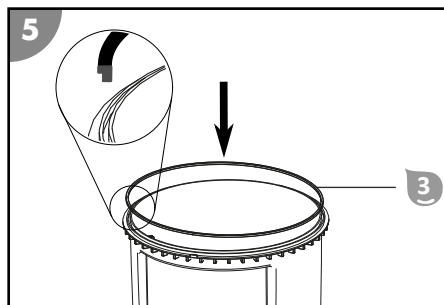
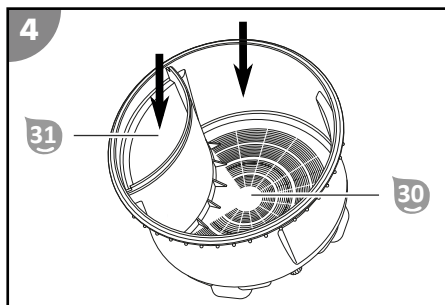

- Fill the filter vessel **31** approximately 1/3 with water.
- Fill the filter chamber **30** with filter medium.  
Please refer to the section "Technical data" for the required quantities.  
Make sure that no filter medium gets into the clean water chamber **31**.
- Clean any foreign objects and dirt from the groove and insert the vessel seal **3**.
- Align the notch on the outer edge of the valve head **1** with the adjustment lug of the filter vessel.
- Place the valve head on the filter vessel.
- Place the locking ring **2** around the valve head and filter vessel connecting point.  
Make sure that the joint of the locking ring is located at the connection point with the arrow marking "ALIGN" on the valve head **1**.
- Insert the locking ring bolt **4** into the hexagon socket of the locking ring.
- Pass the locking ring bolt through the hole on the opposite side of the clamping ring.
- Place the wing nut **5** onto the thread and turn it clockwise to tighten it.

The filter vessel is prepared.

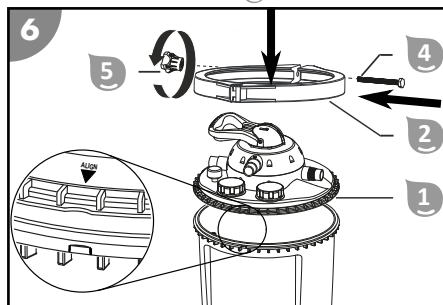

## Fitting the line connections



Some hoses, such as the pressure hose, are very stiff. Place them in the sun before use so that the heat makes them more flexible.



Only hand-tighten all screw connections. Excessive tightening of the screw connections damages gaskets and plastic components.

Use suitable pool hoses  $\varnothing$  32 / 38 mm for the described connections. Other pool hoses (such as INTEX with threaded connection) require additional adapters. For the matching adapters, visit our web shop at: [www.steinbach-group.com](http://www.steinbach-group.com)

### To connect a swimming pool hose to the pump or filter vessel, proceed as follows:

1. Guide a hose clamp over the hose.
2. Push the hose onto the hose connection.
3. Fix the hose clamp on the hose connection using a Phillips screwdriver PH1.

*The swimming pool hose is connected.*

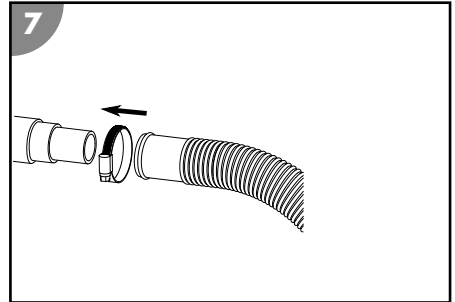

### To connect a swimming pool hose to the hose adapter of the pump or filter vessel, proceed as follows:

1. Screw the hose adapter into the connection thread.
2. Guide a hose clamp over the hose.
3. Push the hose onto the hose adapter.
4. Fix the hose clamp on the hose adapter using a PH 1 Phillips screwdriver.

*The swimming pool hose is connected to the hose adapter.*

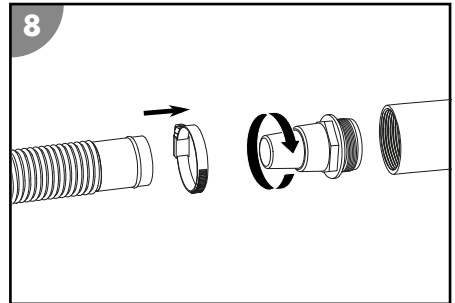

### To screw an INTEX swimming pool hose (not included in the package contents) onto the pump or filter vessel, proceed as follows:

1. Screw the adapter for INTEX pools or the return line adapter for INTEX pools into the connection thread.
2. Screw the hose onto the adapter.

*The INTEX swimming pool hose is connected.*

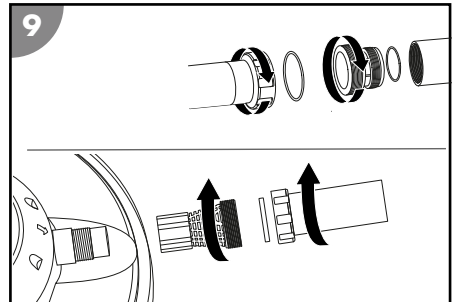

## Connecting the lines

Prepare the following components:

- Pressure line **14**
- Return, backflush and suction line (not included in the package contents)
- Assembly materials for the lines

To connect the lines to the pump and filter vessel (see Figure A), proceed as follows:

1. Route the return and suction line from the pool to the filter system.

2. Route the backflush line from the duct connection to the filter system.  
Observe the markings right at the line connections of the valve head.

*The lines are connected.*

## Preparing the filter system

1. Press and hold down the valve lever **35** on the valve head **1**.
2. Set the valve lever to the "RÜCKSPÜLEN" (BACKFLUSH) position and release it.
3. Allow the filter vessel **6** to fill with water until the water runs out of the "WASTE" **34** backflush line.
4. Check the filter system and the connections for leaks.
5. Backflush the system (see section "Backflushing").

## Operation

### **WARNING!**

#### **Risk of death when operating the water treatment system during bathing.**

Hair or clothing might get sucked into the suction openings of the pool and in extreme cases trap persons under water and prevent them from surfacing again.

- Never operate water treatment system devices while persons are in the pool.
- Prevent any access to the pool for as long as water treatment system devices are in use.

### **CAUTION!**

#### **Risk of injury!**

A damaged device or damaged accessories may cause injuries.

- Check the device and the accessories (see section "Testing").

### **NOTICE!**

Clarifying agents in the pool water can lead to clumping of the Active Balls and severely impair their cleaning effect.

- Do not use any clarifying agents for water treatment when using Active Balls as filter medium.

## Selecting the mode

Switch the pump **10** off by pulling the power plug.

Press and hold down the valve lever **35** on the valve head **1**. Turn the valve lever to the desired position and let go.

## Pump operation

1. Make sure that all hoses and pipes are correctly connected and that the water level in the pool is at least 1 to 2" (2.5 to 5 cm) above the opening of the suction line.
2. Check the valve setting of your filter system before you activate the pump.
3. Connect the pump's power plug to the power supply.

*The running time display blinks (if a battery is inserted, the last selected running time is displayed).*

4. Press the timer button **37** several times until the LED of the desired running time is lit.
5. Switch on the pump **10** by pressing the ON/OFF button on the timer **37**.  
The pump starts running at this time and deactivates itself automatically once the selected running time has expired. The timer activates the pump every day at the same time for the same running time (once every 24 hours).

*The pump is running.*

6. Check the pump for unusual noises.  
If there is air in the system, bleed it again.
7. Press the ON/OFF button on the timer **37** to manually stop the pump operation.  
Manual stopping the pump deactivates the timer.  
*The pump is switched off.*

## Care instructions

The filter system cannot filter out algae, bacteria and other microorganisms.

- Use special water care substances to prevent and remove these to ensure hygienically clean water.
- Consult an expert and observe the dosage.

## Maintenance

### Backflushing

Backflushing regenerates the filter and the filter sand. The filter sand must be cleaned prior to the initial start-up and in regular intervals while in use.



Do not backwash when using Steinbach Filter Balls. If the filter throughput decreases, we recommend washing the filter balls by hand. If necessary, exchange the filter balls.

1. Switch off the pump **10** by pressing the ON/OFF button on the timer **37**.
2. Connect the backwash line (see section "Connecting the backwash line").
3. Press and hold down the valve lever **35** on the valve head **1**.
4. Set the valve lever to the "RÜCKSPÜLEN" (BACKFLUSH) position and release it.

*The level engages at the "Rückspülen" (Backflush) position.*

5. Switch on the pump **10** by pressing the ON/OFF button on the timer **37**.
6. Backwash the system until clean water emerges from the backwash line (max. 2 minutes).
7. Switch off the pump **10** by pressing the ON/OFF button on the timer **37**.
8. Press and hold down the valve lever **35** on the valve head **1**.
9. Set the valve lever to the "NACHSPÜLEN" (RINSE) position and release it.

*The level engages at the "Nachspülen" (Rinse) position.*

10. Switch on the pump **10** by pressing the ON/OFF button on the timer **37**.
11. Let the pump run for 20 to 30 seconds to remove any residue in the valve head.
12. Switch off the pump **10** by pressing the ON/OFF button on the timer **37**.  
The valve head is still in the "Nachspülen" (Rinse). Make sure that to set the valve head to the desired position, e. g., "Filtern" (Filter), after reactivating the pump.

*The backwashing is completed.*

### Exchanging the filter medium



The filter medium used (quartz filter sand or Steinbach filter balls) should be exchanged every 2 to 3 years, depending on the operating period and the amount of dirt on the device.

1. Switch the pump **10** off by pulling the power plug.
2. Close the shut-off valves or block the water flow to the pool's connecting hoses.
3. Screw in the drainage opening **27** so that it comes out of the base of the filter vessel **6**.
4. Completely drain the water from the filter vessel **6** via the drainage opening.
5. Screw the drainage opening into the filter vessel.
6. Remove the locking ring **2** by unscrewing the wing nut **5** counterclockwise.
7. Put aside the locking ring and its screws.

8. Slowly turn the filter vessel on its head and remove the quartz filter sand or the filter balls.
9. Remove the divider **7**.
10. Remove the screen **8**.
11. Thoroughly rinse the divider and the screen under running water.
12. Rinse the filter vessel with clean water.
13. Insert the screen.
14. Insert the divider.
15. Carry out the steps described in the "Preparing the filter vessel" section.

*The filter medium is exchanged.*

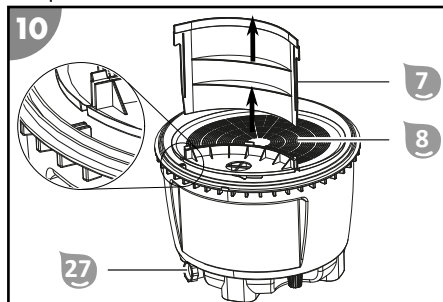

## Replacing the timer battery

1. Make sure that the pump's power cable is disconnected from the power supply.
2. Undo the screws of the timer cover with a Phillips screwdriver PH1 and remove the cover.
3. Lightly push down on one edge of the battery to loosen it. Remove the battery.
4. Replace the battery (see section "Technical data").
5. Screw the cover back on.

*The timer battery is exchanged.*

## Cleaning

Only clean the device with a standard bathroom cleaner, clear tap water and a lint-free cloth. Aggressive cleaning agents can damage the device. Dry the device with a lint-free cloth.

## Test

Check the following before each use:

- Is there visible damage on the device?
- Is there visible damage on the control elements?
- Are the accessories in perfect condition?
- Are all lines in perfect condition?
- Is the feed unblocked?
- Are the ventilation slots clear and clean?

Do not start up a damaged device or damaged accessories. Have them checked by the manufacturer or its customer service or a qualified service technician.

# Storage

## Winter storage



Store the filter system in a dry and frost-free place ( $\geq +5\text{ }^{\circ}\text{C}$ ) away from direct sunlight. Always store the dried filter medium separately from the filter vessel over the winter.

1. Switch the pump **10** off by pulling the power plug.
2. Close the shut-off valves or block the water flow to the pool's connecting hoses.
3. Uninstall the connecting lines to the pool and drain the hoses.
4. Lift the pump and drain it via the two connections.
5. Drain the filter medium (see "Exchanging the filter medium").  
If you are using filter balls, wash them by hand and let them dry completely. If you are using sand, pour the sand into a suitable container (e.g. bucket) and store this in a dry place.
6. Rinse the filter system with tap water.
7. Let the filter system dry completely.
8. Press and hold down the valve lever **35** on the valve head **1**.
9. Turn the valve lever to the "WINTER" position and let go.

*The device can be stored over the winter.*

# Troubleshooting

Problem	Possible cause	Remedy
The pressure on the manometer exceeds 1 bar.	The quartz filter sand is dirty.	Backflush the system (see section "Backflushing").
	The filter balls are dirty.	Remove and wash the filter balls by hand. Exchange the filter balls if necessary.
Air bubbles escape from the injection nozzle.	The pump is sucking in air.	Check all hoses and gaskets for leaks. Retighten the hose clamps.
		Check the water level in the pool and fill in more water if necessary until the pool water covers the suction line connection completely.
The pump is not getting enough water or the system pressure is too low.	The water level in the pool is too low.	Raise the water level in the pool.
	The prefilter basket (if present) is clogged.	Empty the prefilter basket.
	The suction line is out of place or clogged.	Clean the pressure line.
The pump does not start up.	The pump has no power.	Connect the pump's power plug to the power supply. Check whether the fuse has tripped.
	The pump is defective.	Contact customer service.
The pump is not running.	The timer is set.	Press the timer button. The running time can be set when the pump is switched off. Turn on the pump.
	The external timer is set.	Check the running times on the external timer.
There is filter medium in the pool	Quartz filter sand was topped up.	Backflush the system until the water runs clear. See section "Backflushing".
	Defective screens in the filter vessel.	Check the screens for damage and replace if necessary.

If the problem cannot be solved, contact the customer service listed on the last page.

# Technical data

## Comfort 50

Model:	Comfort 50	Pump model:	SPS 75-1T
Item number:	040200	Pump item number:	040916
Vessel volume:	Ø 415 mm / approx. 25 l	Pump installation:	on base plate
Connection diameter:	Ø 32/38 mm (1.3/1.5 in)	Pump function principle:	self-priming
Design:	7-way valve with manometer	Pump timer:	integrated timer
Circulation rate:	max. 6,600 l/h (29.1 GPM)	Battery for timer:	button cell CR2032; Lithium 3V available
Pool volume (water content):	max. 33,000 l (8,700 gal)	Prefilter:	
Water temperature:	10 °C to 35 °C (50 °F to 95 °F)	Power supply:	220-240 V~, 50 Hz
Requirements on filter medium:		Output:	max. 450 W
Steinbach filter balls:	approx. 400 g	Flow rate:	max. 8,500 l/h (36.3 GPM)
Quartz filter sand:	approx. 15 kg; 0.7-1.2 mm; DIN EN 12904	Delivery head:	max. 9.0 m (29.5 ft.)

## Comfort 75

Model:	Comfort 75	Pump model:	SPS 100-1T
Item number:	040100	Pump item number:	040917
Vessel volume:	Ø 415 mm / approx. 50 l	Pump installation:	on base plate
Connection diameter:	Ø 32/38 mm (1.3/1.5 in)	Pump function principle:	self-priming
Design:	7-way valve with manometer	Pump timer:	integrated timer
Circulation rate:	max. 7,800 l/h (34.3 GPM)	Battery for timer:	button cell CR2032; Lithium 3V available
Pool volume (water content):	max. 40,000 l (10,000 gal)	Prefilter:	
Water temperature:	10 °C to 35 °C (50 °F to 95 °F)	Power supply:	220-240 V~, 50 Hz
Requirements on filter medium:		Output:	max. 550 W
Steinbach filter balls:	approx. 700 g	Flow rate:	max. 9,400 l/h (36.3 GPM)
Quartz filter sand:	approx. 25 kg; 0.7-1.2 mm; DIN EN 12904	Delivery head:	10.0 m (32 ft.)

# Spare parts

## Comfort 50

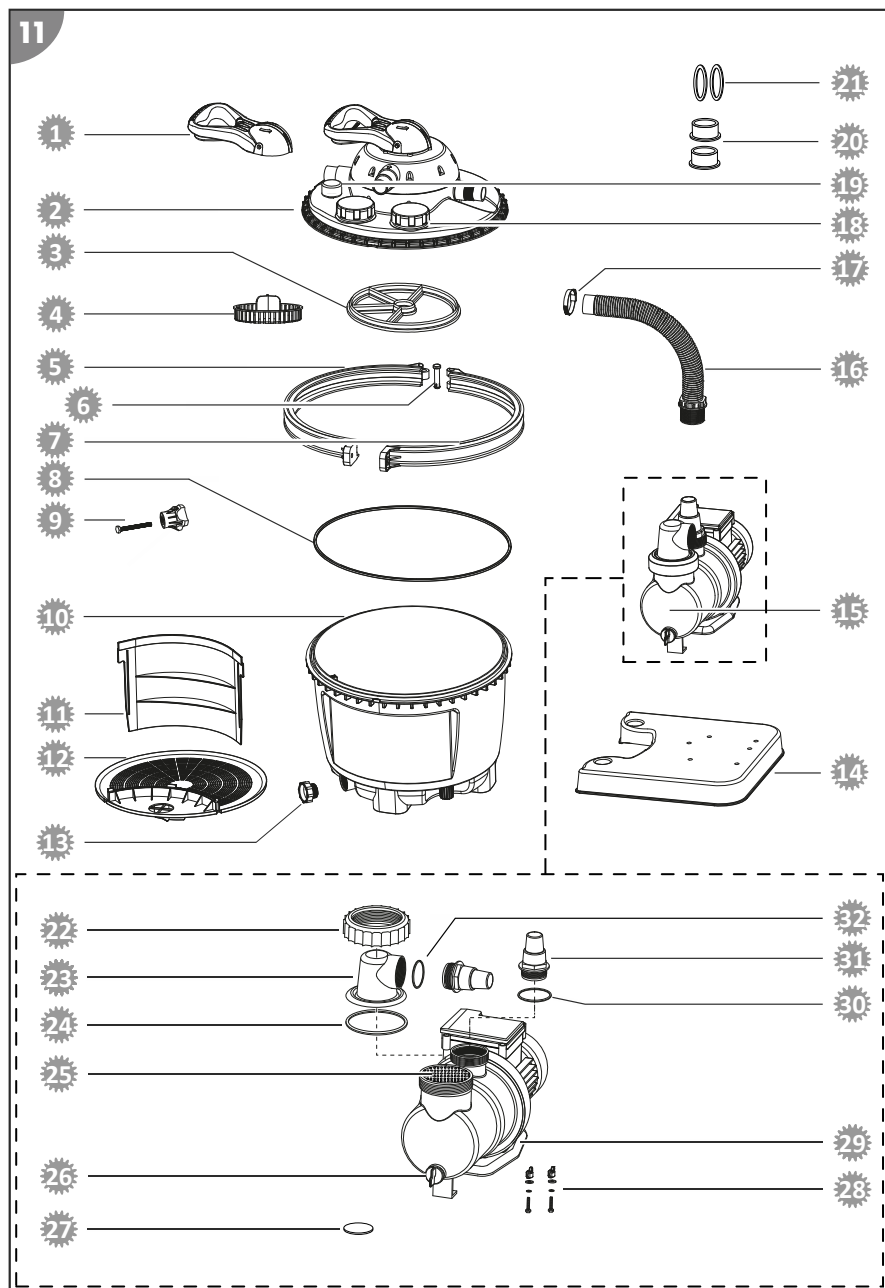

- |           |  |           |  |
|-----------|--|-----------|--|
| <b>1</b>  | 040818 - valve lever                                     | <b>20</b> | 040834 - hose reducer                                |
| <b>2</b>  | 040820 - directional control valve, blue                 | <b>21</b> | 0409331 - flat gasket for inlet and outlet hose (2x) |
| <b>3</b>  | 040828 - spider gasket for the directional control valve | <b>22</b> | 040924 - threaded ring                               |
| <b>4</b>  | 040816 - plate   | <b>23</b> | 040911 - transparent prefilter cover                 |
| <b>5</b>  | 040813 - right locking ring                              | <b>24</b> | 040930 - O-ring seal, large (Ø 79 mm)                |
| <b>6</b>  | 040811 - pin   | <b>25</b> | 040927 - prefilter                                   |
| <b>7</b>  | 040812 - left locking ring                               | <b>26</b> | 040953 - drain screw incl. seal                      |
| <b>8</b>  | 040814 - filter container seal                           | <b>27</b> | 040915 - 3 V CR2032 lithium battery for timer        |
| <b>9</b>  | 040810 - wing nut  | <b>28</b> | 040978 - fastening kit for filter pumps              |
| <b>10</b> | 040804 - filter vessel                                   | <b>29</b> | 040950 - base plate                                  |
| <b>11</b> | 040806 - divider   | <b>30</b> | 040928 - O-ring seal, medium (Ø 54 mm)               |
| <b>12</b> | 040801 - screen  | <b>31</b> | 040841 - hose adapter                                |
| <b>13</b> | 040802 - drain screw for filter vessel, blue             | <b>32</b> | 040926 - O-ring seal, small (Ø 45 mm)                |
| <b>14</b> | 040800 - base plate                                      |           |  |
| <b>15</b> | 040916 - filter pump SPS 75-1T                           |           |  |
| <b>16</b> | 040936 - connection hose L = 25 cm, Ø 38 mm              |           |  |
| <b>17</b> | 040946 - hose clamp Ø 30 – 50 mm                         |           |  |
| <b>18</b> | 040906 - screw cover with gasket                         |           |  |
| <b>19</b> | 040909 - manometer 1/8" for Comfort series               |           |  |

# Comfort 75

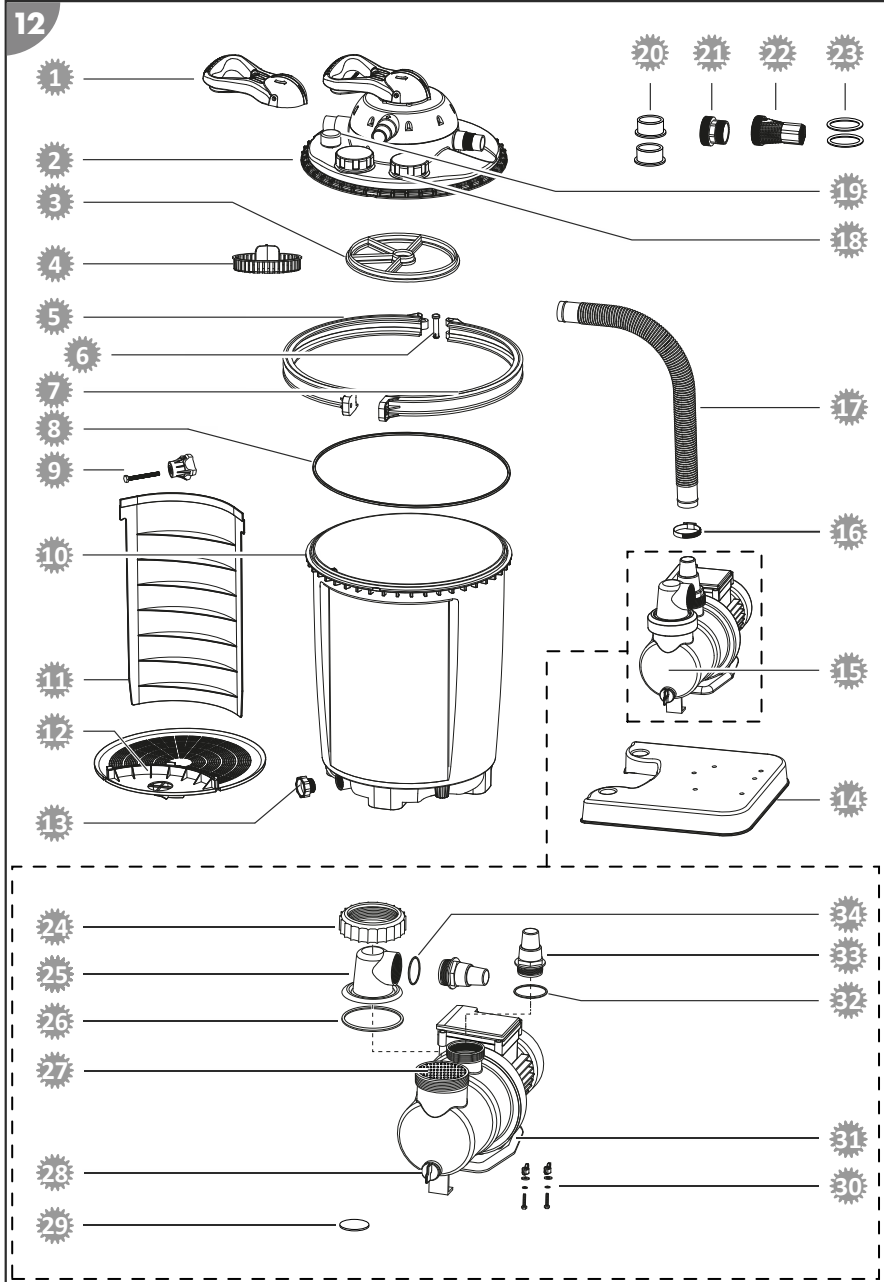

- 1 040818 - valve lever
- 2 040820 - directional control valve, blue
- 3 040828 - spider gasket for the directional control valve
- 4 040816 - plate
- 5 040813 - right locking ring
- 6 040811 - pin
- 7 040812 - left locking ring
- 8 040814 - filter container seal
- 9 040810 - wing nut
- 10 040803 - filter vessel
- 11 040805 - divider
- 12 040801 - screen
- 13 040802 - drain screw for filter vessel, blue
- 14 040800 - base plate
- 15 040917 - filter pump SPS 100-1T
- 16 040946 - hose clamp Ø 30 – 50 mm
- 17 040923 - connection hose L = 48 cm, Ø 38 mm
- 18 040906 - screw cover with gasket
- 19 040909 - manometer 1/8" for Comfort series
- 20 040834 - hose reducer
- 21 040933 - adapter for INTEX pools
- 22 040934 - return line adapter for INTEX pools
- 23 0409331 - flat gasket for inlet and outlet hose (2x)
- 24 040924 - threaded ring
- 25 040911 - transparent prefilter cover
- 26 040930 - O-ring seal, large (Ø 79 mm)
- 27 040927 - prefilter
- 28 040953 - drain screw incl. seal
- 29 040915 - 3 V CR2032 lithium battery for timer
- 30 040978 - fastening kit for filter pumps
- 31 040950 - base plate
- 32 040928 - O-ring seal, medium (Ø 54 mm)
- 33 040841 - hose adapter
- 34 040926 - O-ring seal, small (Ø 45 mm)

## Disposal

### Disposing of the packaging

Sort the packaging before you dispose of it. Dispose of paperboard and cardboard with the recycled paper service and wrappings with the appropriate collection service.

### Disposing of used appliances

Applicable in the European Union and other European countries with separate collection systems for recyclable materials.



#### **Used appliances do not belong in the household waste!**

If the device can no longer be used, each consumer **is obligated by law to drop off used appliances separate from the household waste** at a municipal collection point. This ensures that used appliances are recycled properly and negative effects on the environment are avoided. Therefore electrical appliances are marked with the above symbol.



**Batteries and rechargeable batteries must not be disposed of in the household waste!**

You, the consumer, are obligated by law to deposit all batteries and rechargeable batteries, regardless of whether they contain hazardous substances\* or not, at a collection point in your community/your district or at a retailer so that these can be disposed of in an environmentally-friendly fashion.

\* marked with: Cd = cadmium, Hg = mercury, Pb = lead, Li = lithium

# Contenu

- 1 Tête de vanne
- 2 Bague de serrage
- 3 Joint de cuve de filtration
- 4 Boulon de bague de serrage
- 5 Écrou de serrage
- 6 Cuve de filtration
- 7 Paroi de séparation
- 8 Tamis filtrant
- 9 Plaque de support
- 10 Pompe
- 11 Couvercle du préfiltre
- 12 Adaptateur de tuyau (x2)
- 13 Anneau à visser
- 14 Tuyau de refoulement
- 15 Réducteur de tuyau (x2)
- 16 Collier de serrage (x2)
- 17 Grand joint torique (Ø 79 mm)
- 18 Joint torique moyen (Ø 54 mm)
- 19 Petit joint torique (Ø 45 mm)
- 20 Joint plat pour tuyau d'alimentation et d'évacuation (x2)
- 21 Adaptateur pour tuyau d'aspiration INTEX (réf. 040933)
- 22 Adaptateur pour tuyau de retour INTEX (réf. 040934)
- 23 Kit de fixation pour pompes de filtration (2x)  
Bande téflon (sans illustration)  
Notice d'utilisation (sans illustration)

## Éléments de l'appareil

- 24 Préfiltre
- 25 Raccord pour pompe/tuyau de refoulement
- 26 Manomètre
- 27 Sortie de vidange
- 28 Vis de vidange
- 29 Tuyau d'aspiration
- 30 Chambre de filtration
- 31 Réservoir d'eau pure
- 32 Raccord pour tuyau de retour
- 33 Raccord pour tuyau de refoulement
- 34 Raccord pour tuyau de lavage à contre-courant
- 35 Levier de vanne
- 36 Hublot (bouchon à vis)
- 37 Minuterie

## Accessoires disponibles en option

- 38 Adaptateur pour piscines INTEX 2" x 1 1/2" AG (tuyau d'aspiration)  
Réf. 040933
- 39 Adaptateur pour piscines INTEX 2" AG x 1" IG (tuyau de retour)  
Réf. 040934
- 40 Système de désinfection par UV (à visser dans la tête de vanne)  
Réf. 040511

# Répertoire

<b>Vue d'ensemble.....</b>	<b>2</b>
<b>Contenu.....</b>	<b>47</b>
<b>Généralités.....</b>	<b>49</b>
<b>Explication des symboles.....</b>	<b>49</b>
<b>Sécurité.....</b>	<b>49</b>
Consignes de sécurité générales.....	50
<b>Déballer le produit et contrôler le contenu.....</b>	<b>52</b>
<b>Préparation.....</b>	<b>52</b>
Choix de l'emplacement d'installation.....	52
Puits de filtration.....	52
<b>Descriptif du système de filtration.....</b>	<b>52</b>
Modes de fonctionnement du système de filtration.....	52
Fonctionnement de la minuterie.....	54
Durée de filtration.....	54
<b>Première mise en service.....</b>	<b>54</b>
Contrôle avant mise en service.....	54
Première mise en service de la minuterie.....	54
Préparer la pompe.....	54
Installer la pompe sur la plaque de support.....	55
Préparer la cuve de filtration.....	56
Installer les raccords de tuyau.....	56
Raccorder les tuyaux.....	57
Préparer le système de filtration.....	57
<b>Utilisation.....</b>	<b>58</b>
Sélectionner le mode de fonctionnement.....	58
Fonctionnement de la pompe.....	58
Conseils d'entretien.....	59
<b>Entretien.....</b>	<b>59</b>
Processus de lavage à contre-courant.....	59
Remplacer le produit filtrant.....	59
Remplacer la pile de la minuterie.....	60
<b>Nettoyage.....</b>	<b>60</b>
<b>Contrôle.....</b>	<b>60</b>
<b>Rangement.....</b>	<b>61</b>
Hivernage.....	61
<b>Dépannage.....</b>	<b>62</b>
<b>Données techniques.....</b>	<b>63</b>
<b>Pièces de rechange.....</b>	<b>64</b>
<b>Élimination.....</b>	<b>67</b>

# Généralités

## Lire et conserver la notice d'utilisation



Cette notice d'utilisation fait partie intégrante de ce système de filtration (également dénommé « appareil » ci-après). Elle comporte des informations importantes pour la mise en service et l'utilisation.

Lisez attentivement la notice d'utilisation, en particulier les consignes de sécurité, avant d'utiliser l'appareil. Le non-respect de cette notice d'utilisation peut entraîner des blessures graves ou des détériorations de l'appareil.

Conservez cette notice d'utilisation afin de pouvoir vous y reporter ultérieurement. Si vous transmettez l'appareil à un tiers, remettez-lui absolument cette notice d'utilisation.

## Utilisation conforme à l'utilisation prévue

Cet appareil est exclusivement conçu pour le nettoyage de l'eau de piscine. Il est adapté à l'eau salée pour autant que la teneur en sel de l'eau soit inférieure à 0,5 % (électrolyse au sel). Il élimine les impuretés visibles et peut être utilisé avec tous les modèles de piscine courants disposant d'un raccord de tuyau d'un diamètre de 32/38 mm.

Le média filtrant contenu dans la cuve de filtration filtre les particules de saleté présentes dans l'eau qui circule et sert ainsi de filtre à impuretés et à débris flottants durable pour l'eau de votre piscine. L'eau nettoyée traverse la vanne 7 voies puis retourne dans la piscine via le tuyau de retour.

Utilisez exclusivement du sable de quartz de filtration conforme à la norme EN 12904 comme média filtrant. Vous pouvez également utiliser les balles filtrantes Steinbach. Les quantités à utiliser sont indiquées dans le chapitre Caractéristiques techniques.

Il est exclusivement destiné à une utilisation privée et n'est pas adapté à une utilisation professionnelle. N'utilisez l'appareil que de la façon décrite dans cette notice d'utilisation. Toute autre utilisation sera considérée comme non conforme et risque d'entraîner des dommages matériels, voire physiques. L'appareil n'est pas un jouet pour les enfants.

Le fabricant ou le distributeur décline toute responsabilité pour les dommages résultant d'une utilisation non conforme ou incorrecte.

## Explication des symboles

Les symboles suivants sont utilisés dans cette notice d'utilisation, sur l'appareil ou sur l'emballage.



Vous trouverez ici des informations complémentaires utiles.



Risque d'endommagement!  
N'ouvrez pas l'emballage avec des objets pointus ou tranchants (par ex. un couteau).

## Sécurité

Les mots d'avertissement suivants sont utilisés dans cette notice d'utilisation.



Ce symbole/mot d'avertissement désigne un danger d'un niveau de risque moyen, qui, s'il n'est pas évité, peut entraîner la mort ou une blessure grave.



Ce symbole/mot d'avertissement désigne un danger d'un niveau de risque réduit, qui, s'il n'est pas évité, peut entraîner une blessure légère à modérée.



Ce mot d'avertissement avertit d'éventuels dommages matériels.

## Consignes de sécurité générales

### **AVERTISSEMENT!**

#### **Risque de décharge électrique!**

Une installation électrique incorrecte ou une tension réseau trop élevée peut entraîner une décharge électrique.

- Ne branchez le câble d'alimentation que lorsque la tension réseau de la prise de courant correspond à celle indiquée sur la plaque signalétique.
- Branchez le câble d'alimentation uniquement sur une prise de courant facilement accessible, afin de pouvoir le débrancher rapidement du réseau électrique en cas de dysfonctionnement.
- Ne faites fonctionner l'appareil que sur une prise de terre protégée par un fusible de 16 A maximum.
- L'appareil est doté d'un disjoncteur différentiel d'une sensibilité de 30 mA maximum.
- N'utilisez pas l'appareil s'il présente des dommages visibles ou si le câble d'alimentation et/ou la fiche secteur sont défectueux.
- N'ouvrez pas l'appareil, mais confiez les réparations à un spécialiste. Adressez-vous pour cela à l'adresse du service après-vente figurant au dos de la notice. En cas de réparations exécutées soi-même, de raccordement non conforme ou d'utilisation incorrecte, tout droit à la garantie ou dédommagement devient caduc.
- Ne touchez jamais le câble d'alimentation avec les mains humides.
- Pour débrancher le câble d'alimentation de la prise de courant, ne tirez jamais sur le câble lui-même, mais tenez-le par la fiche.
- N'utilisez jamais le câble de raccordement pour transporter l'appareil.
- Tenez l'appareil et le câble de raccordement éloignés des flammes nues et des surfaces brûlantes.
- Ne placez aucun objet sur le câble de raccordement.
- N'enterrez pas le câble d'alimentation.
- Disposez le câble de raccordement de manière à ce qu'il ne puisse pas causer de trébuchements.
- Ne pliez pas le câble de raccordement et ne le posez pas sur des bords saillants.
- Si nécessaire, n'utilisez que des rallonges également conçues pour l'extérieur. L'usage d'une rallonge conçue pour l'extérieur diminue le risque de décharge électrique.
- N'utilisez pas l'appareil pendant un orage. Eteignez-le et débranchez le câble d'alimentation de la prise de courant.
- Lorsque vous n'utilisez pas l'appareil, lorsque vous le nettoyez ou lorsqu'un dysfonctionnement apparaît, éteignez toujours l'appareil et débranchez-le du réseau électrique.
- Seules des pièces correspondant aux données initiales de l'appareil peuvent être utilisées pour les réparations. Des pièces mécaniques et électriques indispensables à la protection contre des sources de danger se trouvent dans cet appareil.
- N'utilisez que des accessoires et des pièces de rechange fournis ou recommandés par le fabricant. L'utilisation de pièces autres que les pièces d'origine rend caduc tout droit à garantie.

 **AVERTISSEMENT!**

**Dangers pour les enfants et personnes ayant des capacités physiques, sensorielles ou mentales réduites (par ex. des personnes avec un handicap partiel, des personnes âgées ou aux capacités physiques et mentales réduites), ou ayant un manque d'expérience et de connaissances (par ex. des enfants d'un certain âge).**

La manipulation non conforme de l'appareil peut provoquer des blessures graves ou des dommages sur celui-ci.

- N'autorisez pas d'autres personnes à accéder à l'appareil, avant qu'elles n'aient entièrement lu et compris en substance cette notice ou qu'elles n'aient été informées de l'utilisation prévue et des risques associés.
- Ne laissez jamais des personnes ayant des capacités physiques, sensorielles ou mentales réduites (par ex. des enfants ou des personnes en état d'ivresse) ou disposant de peu d'expérience et de connaissances (par ex. des enfants) s'approcher de l'appareil sans surveillance.
- Ne laissez jamais des enfants ou des personnes ayant des capacités physiques, sensorielles ou mentales réduites ou disposant de peu d'expérience et de connaissances utiliser l'appareil.
- Ne laissez pas les enfants se charger du nettoyage et de l'entretien utilisateur.
- Les enfants ne doivent pas jouer avec l'appareil ni avec le cordon d'alimentation.
- Installez le système de filtration suffisamment loin de la paroi de la piscine afin que celui-ci ne puisse pas être utilisé comme une aide pour entrer dans la piscine.

 **AVERTISSEMENT!**

**Risque de blessure en raison d'une qualification insuffisante!**

Un manque d'expérience ou de compétence quant au maniement des outils nécessaires et une méconnaissance des réglementations régionales ou des dispositions normatives concernant les travaux manuels requis peuvent entraîner des blessures graves ou des dommages matériels.

- Confiez les travaux dont vous ne pouvez pas évaluer les risques en raison d'un manque d'expérience personnelle à un technicien qualifié.
- Ne faites pas fonctionner l'appareil si vous vous trouvez dans un état altéré (par ex. sous l'influence de drogues, de l'alcool ou de médicaments).

**AVIS!**

Une manipulation non conforme de l'appareil peut entraîner des détériorations de l'appareil.

- Pour installer l'appareil, choisissez un emplacement protégé des intempéries.
- Installez le système de filtration suffisamment loin de la paroi de la piscine afin que celui-ci ne puisse pas être utilisé comme une aide pour entrer dans la piscine.
- Assurez une circulation d'air suffisante pour éviter toute surchauffe du moteur.
- Ne laissez pas l'appareil fonctionner à sec (sans eau).
- N'utilisez que la pompe fournie et adaptée à votre appareil.
- La pompe de filtration doit être arrêtée avant chaque opération de commutation au niveau de la tête de vanne.
- Ne placez jamais l'appareil ou des pièces de celui-ci dans la piscine.
- N'utilisez en aucun cas des floculants dans l'eau de votre piscine. En présence de floculants, les balles filtrantes peuvent s'agglutiner légèrement.

# Déballer le produit et contrôler le contenu



## Risque d'étouffement avec le matériel d'emballage!

L'enveloppement de la tête dans du film d'emballage ou l'ingestion d'autres matériaux d'emballage peut entraîner la mort par asphyxie. Il existe par conséquent un risque accru, en particulier pour les enfants et les personnes handicapées mentales qui, de par leur manque de connaissances et d'expérience, ne sont pas en mesure d'évaluer les risques.

- Assurez-vous que les enfants et les personnes handicapées mentales ne jouent pas avec le matériel d'emballage.

## Préparation

### Choix de l'emplacement d'installation

Il convient de respecter ou de prendre en compte les exigences suivantes:

- Le système de filtration doit être placé entre l'orifice d'aspiration et la buse d'entrée, à une distance suffisante de la paroi de la piscine afin qu'il ne puisse pas servir de marche pour entrer dans la piscine.
- La pompe doit être placée en dessous du niveau de l'eau.
- Respectez une distance maximale de trois mètres par rapport à la piscine.
- L'appareil doit être posé sur un support stable, solide et horizontal, par ex. une dalle en béton lavé.

### Puits de filtration



Lorsque la piscine est enterrée ou semi-enterrée, un puits de filtration est nécessaire afin de pouvoir placer la pompe du système de filtration en dessous du niveau de l'eau de la piscine.

- Assurez-vous que le puits de filtration ne peut pas être inondé et que l'eau environnante et l'eau de pluie s'infiltrent bien.

*Pour cela, installez un matériau approprié (couche de gravier) au fond du puits. L'utilisation de manière facultative d'une pompe submersible munie d'interrupteurs à flotteur et raccordée à un caniveau ou à un système d'évacuation constitue une protection supplémentaire contre l'élévation du niveau d'eau à l'intérieur du puits.*

- Prévoyez une aération suffisante et naturelle du puits afin d'empêcher toute condensation.
- La taille du puits doit être suffisamment grande pour permettre la réalisation de travaux sur le système de filtration.

## Descriptif du système de filtration

### Modes de fonctionnement du système de filtration

Votre système de filtration dispose de plusieurs modes de fonctionnement. Ils sont indiqués par des chiffres sur la tête de vanne.

1. Filtrer
2. Post-rinçage
3. Circulation
4. Lavage à contre-courant
5. Fermé
6. Purger
7. Hiver

Les différents modes de fonctionnement sont présentés ci-dessous.

## FILTRATION

Utilisez ce mode de fonctionnement comme réglage de base de votre système de filtration.

L'eau de piscine aspirée pénètre par le haut dans la cuve de filtration et traverse le média filtrant. Les impuretés sont alors filtrées puis l'eau ainsi nettoyée retourne dans la piscine.

## FILTRE-EGOUT

Exécutez ce mode de fonctionnement pendant 20 à 30 secondes immédiatement après le lavage à contre-courant, le remplissage de sable de quartz de filtration ou la première mise en service.

L'eau est acheminée dans la partie supérieure de la cuve de filtration et la tête de vanne est rincée. L'eau est alors évacuée via le tuyau d'évacuation des saletés. La tête de vanne est ainsi nettoyée.

## CIRCULATION

Utilisez ce mode de fonctionnement après avoir effectué un traitement chimique de l'eau.

L'eau est acheminée directement de la tête de vanne vers la piscine, sans traverser le filtre. De cette façon, le média filtrant n'entre pas en contact avec les produits chimiques utilisés.

## LAVAGE

**N'exécutez pas de lavage à contre-courant lors de l'utilisation de balles filtrantes Steinbach.** Si la performance de filtration diminue, nous vous recommandons de laver les balles filtrantes à la main. Si nécessaire, procédez au remplacement des balles filtrantes.

Exécutez ce mode de fonctionnement pendant 2 minutes maximum pour nettoyer le filtre ou le sable de quartz de filtration lorsque vous réalisez une première mise en service, lorsque vous avez rajouté du sable de quartz de filtration ou lorsque la pression indiquée par le manomètre est supérieure de 0,3 à 0,6 bar à la pression de fonctionnement normale.

L'eau est acheminée dans la partie inférieure de la cuve de filtration et traverse ainsi tout le filtre. La saleté accumulée est ainsi éliminée et évacuée via le tuyau de lavage à contre-courant.

## FERME (FERMÉ)

### AVIS!

- Ne mettez jamais la pompe en marche dans ce mode de fonctionnement!

Utilisez ce mode de fonctionnement pour nettoyer le préfiltre (le cas échéant) ou pour vérifier l'étanchéité du système et colmater les zones non étanches.

La circulation de l'eau dans la pompe et le filtre est bloquée. Notez que les tuyaux d'alimentation et d'évacuation sont remplis d'eau et doivent être fermés à l'aide des vannes d'arrêt ou des bouchons, le cas échéant.

## EGOUT

### AVIS!

- La piscine ne peut être vidée que jusqu'au niveau d'eau minimal, soit à la hauteur du tuyau d'aspiration. Veillez à arrêter la pompe dès que ce niveau est atteint afin d'éviter qu'elle fonctionne à sec.

Utilisez ce mode de fonctionnement afin de vider la piscine lorsque celle-ci est très sale.

L'eau contourne le filtre et est directement évacuée via le tuyau de lavage à contre-courant.

## WINTER (HIVERNAGE)

### AVIS!

- Ne mettez jamais la pompe en marche dans ce mode de fonctionnement!

Utilisez ce mode de fonctionnement pour mettre le système de filtration en hivernage.

Le levier de vanne se trouve dans une position intermédiaire, ce qui libère les composants internes de la vanne de toute contrainte.

## Fonctionnement de la minuterie

Grâce à la minuterie intégrée, la pompe peut être démarrée et arrêtée automatiquement une fois par jour pour la durée sélectionnée. Il est possible de programmer plusieurs intervalles en 24 heures à l'aide d'une minuterie externe.

La minuterie est dotée d'une pile (voir le chapitre «Caractéristiques techniques»). Si l'alimentation électrique est déconnectée ou s'il y a une coupure de courant, l'heure de démarrage et la durée de fonctionnement restent enregistrées.

## Durée de filtration

Le volume d'eau de la piscine doit être mis en circulation au moins 2 fois en l'espace de 24 h. En cas de forte sollicitation de la piscine, il convient de le mettre en circulation 3 à 5 fois par jour.

## Première mise en service

### AVERTISSEMENT!

#### **Danger de mort en cas de fonctionnement du système de traitement de l'eau pendant la baignade!**

Des cheveux ou des vêtements peuvent être aspirés par l'orifice d'aspiration de la piscine et dans certains cas extrêmes, cela peut coincer des personnes sous l'eau et les empêcher de remonter à la surface.

- N'utilisez jamais les appareils de système de traitement des eaux pendant qu'une personne se trouve dans la piscine.
- Tant que les appareils de système de traitement des eaux sont en fonctionnement, interdisez l'accès à la piscine.

### AVIS!

La présence de floculants dans l'eau de la piscine peut provoquer l'agglutination des Active Balls et gravement compromettre leur effet nettoyant.

- N'utilisez pas de floculants pour le traitement de l'eau lorsque vous employez les Active Balls comme produit filtrant.

## Contrôle avant mise en service

- L'appareil est hors de la piscine et le câble d'alimentation est débranché du réseau électrique

## Première mise en service de la minuterie

Si les étapes suivantes ne sont pas effectuées, la minuterie fonctionne quand même correctement. Mais en cas de coupure de courant, les durées de filtration enregistrées seront supprimées.

1. Assurez-vous que le câble d'alimentation de la pompe est débranché du réseau électrique.
2. À l'aide d'un tournevis cruciforme PH1, retirez les vis du couvercle de la minuterie et enlevez-le.
3. Tirez sur les bandes de plastique visibles sous la pile.
4. Revissez correctement le couvercle.

*La fonction de sauvegarde de sécurité de la minuterie est activée.*

## Préparer la pompe

À la livraison, la pompe n'est pas entièrement montée.



Serrez tous les raccords vissés uniquement à la main. Le fait de trop serrer les raccords vissés peut endommager les joints et les parties en plastique. N'utilisez aucun outil. Les raccords vissés fuyant légèrement peuvent être étanchéifiés à l'aide de bande téflon.

1. Desserrez l'anneau à visser **13** situé sur le couvercle du préfiltre **11** en le tournant dans le sens inverse des aiguilles d'une montre.
2. Retirez le couvercle du préfiltre **11** avec l'anneau à visser du coffret de la pompe.
3. Installez le grand joint torique **17** dans la rainure située sur le coffret de la pompe.
4. Placez le préfiltre **24** dans la pompe.  
Le préfiltre est déjà installé dans la pompe à la livraison.

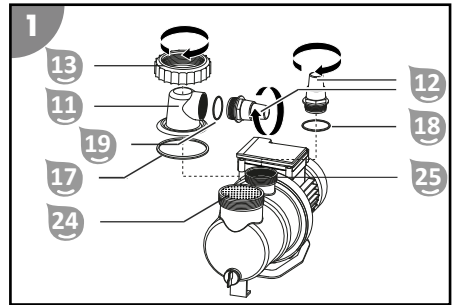

5. Remplacez le couvercle du préfiltre **11** sur le coffret de la pompe.
6. Placez l'anneau à visser sur le couvercle du préfiltre.
7. Tournez l'anneau à visser à la main dans le sens des aiguilles d'une montre jusqu'à ce que celui-ci soit serré.
8. Installez le petit joint torique **19** dans le couvercle du préfiltre.
9. Serrez à la main le raccord de tuyau dans le sens des aiguilles d'une montre dans le couvercle du préfiltre.
10. Installez le joint torique moyen **18** dans l'encoche de l'écoulement de la pompe **25**.
11. Vissez à la main un adaptateur de tuyau **12** dans l'écoulement de la pompe en le tournant dans le sens des aiguilles d'une montre.

Sur le système de filtration Comfort 50, l'adaptateur de tuyau est monté sur le tuyau de refoulement.

*La pompe est prête à fonctionner et peut être raccordée aux tuyaux.*

## Installer la pompe sur la plaque de support

1. Insérez les vis filetées du kit de fixation pour pompes de filtration **23** par le bas dans la plaque de support **9** (dans les deux trous avec encoché à six pans).
2. Placez la pompe **10** sur la plaque de support **9** de telle façon que les filetages dépassent par les ouvertures de fixation situées dans le socle de la pompe.
3. Placez chaque fois la rondelle plate puis la rondelle à éventail sur le filetage.
4. Installez chaque fois une vis à oreilles et vissez-la.

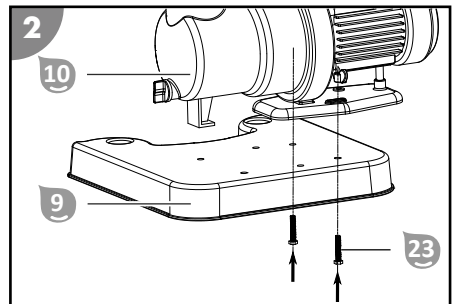

*La pompe est installée sur la plaque de support.*

5. Raccordez la plaque de support **9** à la cuve de filtration **6**.

*La plaque de support est raccordée à la cuve de filtration.*

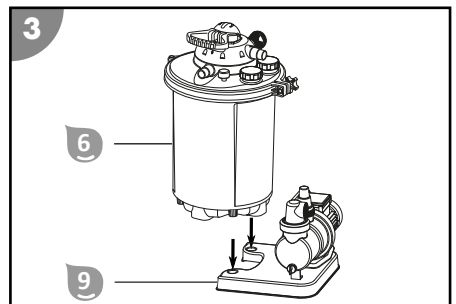

## Préparer la cuve de filtration

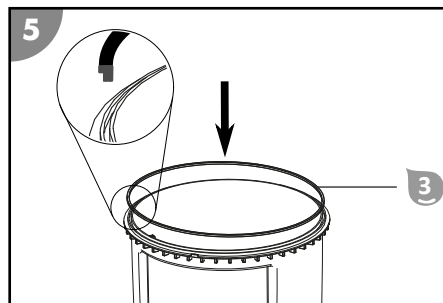
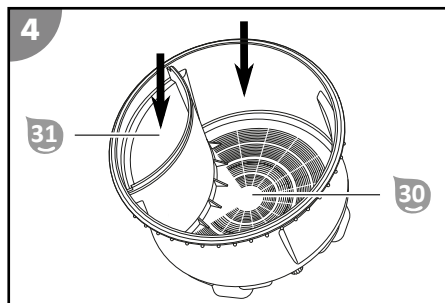

1. Remplissez environ 1/3 de la cuve de filtration 31 d'eau.
  2. Remplissez la chambre de filtration 30 de produit filtrant. Les quantités à utiliser sont indiquées dans le chapitre Caractéristiques techniques. Veillez à ce qu'aucun produit filtrant ne parvienne dans le réservoir d'eau pure 31.
  3. Nettoyez la rainure afin d'enlever les éventuels corps étrangers et impuretés, et installez le joint de cuve 3.
  4. Placez bien la tête de vanne 1 en alignant son encoche sur le bord extérieur avec la patte d'ajustement de la cuve de filtration.
  5. Placez la tête de vanne sur la cuve de filtration.
  6. Placez la bague de serrage 2 autour de la zone de raccordement de la tête de vanne et de la cuve de filtration. Veillez à ce que la jointure de la bague de serrage repose sur la zone de raccordement portant le marquage en forme de flèche «ALIGN» sur la tête de vanne 1.
  7. Placez le boulon de bague de serrage 4 dans le support hexagonal de la bague de serrage.
  8. Faites passer le boulon de bague de serrage dans le trou du côté opposé de la bague de serrage.
  9. Placez l'écrou de serrage 5 sur le filetage et serrez-le dans le sens des aiguilles d'une montre.
- La cuve de filtration est prête.

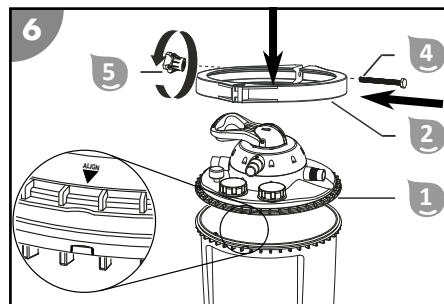

## Installer les raccords de tuyau



Certains tuyaux, comme par ex. le tuyau de refoulement, sont très rigides. Avant leur installation, exposez-les au soleil afin que la chaleur les assouplisse.



Serrez tous les raccords vissés uniquement à la main. Le fait de trop serrer les raccords vissés peut endommager les joints et les parties en plastique.

Utilisez des tuyaux de piscine d'un diamètre de 32/38 mm, adaptés aux raccords décrits. Pour les autres tuyaux de piscine (par ex. INTEX avec raccord fileté), des adaptateurs supplémentaires sont nécessaires. Vous trouverez des adaptateurs appropriés dans notre boutique en ligne à l'adresse suivante: [www.steinbach-group.com](http://www.steinbach-group.com)

### Procédez comme suit pour enficher un tuyau de piscine sur la pompe ou la cuve de filtration:

1. Faites glisser un collier de serrage sur le tuyau.
2. Enfichez le tuyau sur le raccord de tuyau.
3. Fixez le collier de serrage sur le raccord de tuyau à l'aide d'un tournevis cruciforme PH1.

*Le tuyau de piscine à enficher est installé.*

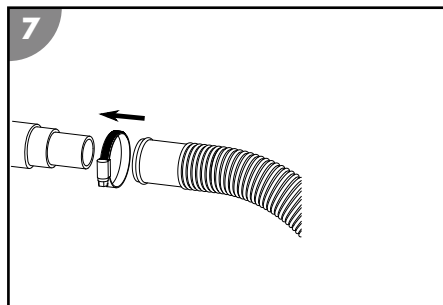

### Procédez comme suit pour enficher un tuyau de piscine sur l'adaptateur de tuyau de la pompe ou de la cuve de filtration:

1. Vissez l'adaptateur de tuyau dans le filetage du raccord.
2. Faites glisser un collier de serrage sur le tuyau.
3. Enfichez le tuyau sur l'adaptateur de tuyau.
4. Fixez le collier de serrage sur l'adaptateur de tuyau à l'aide d'un tournevis cruciforme PH1.

*Le tuyau de piscine à enficher est installé sur l'adaptateur de tuyau.*

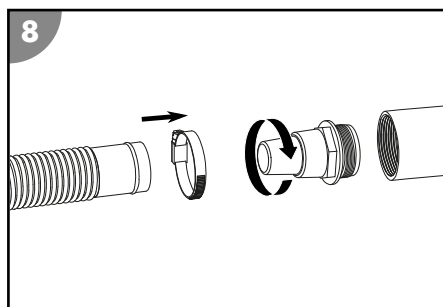

### Procédez comme suit pour visser un tuyau de piscine INTEX (non fourni) sur la pompe ou la cuve de filtration:

1. Vissez l'adaptateur pour piscines INTEX ou l'adaptateur pour tuyau de retour pour piscines INTEX dans le filetage du raccord.
2. Vissez le tuyau sur l'adaptateur.

*Le tuyau de piscine INTEX est vissé.*

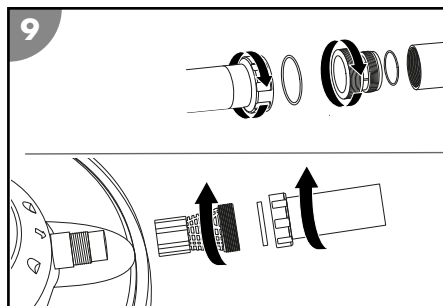

## Raccorder les tuyaux

Préparez le matériel suivant:

- Tuyau de refoulement **14**
- Tuyau de retour, de lavage à contre-courant et d'aspiration (non fournis)
- Matériel de montage des tuyaux

Procédez comme suit pour raccorder les tuyaux (voir l'illustration A) à la pompe et à la cuve de filtration:

1. Posez le tuyau de retour et d'aspiration entre la piscine et le système de filtration.
2. Posez le tuyau de lavage à contre-courant entre le raccord d'évacuation des eaux usées et le système de filtration.

Tenez compte des désignations figurant sur les raccords de tuyau de la tête de vanne.

*Les tuyaux sont raccordés.*

## Préparer le système de filtration

1. Appuyez sur le levier de vanne **35** situé sur la tête de vanne **1** et maintenez-le vers le bas.

2. Tournez le levier de vanne sur la position «RÜCKSPÜLEN» (LAVAGE À CONTRE-COURANT), puis relâchez-le.
3. Laissez la cuve de filtration **5** se remplir complètement d'eau jusqu'à ce que de l'eau s'écoule du tuyau de lavage à contre-courant «WASTE» (EAUX USEES) **34**.
4. Vérifiez l'absence de fuites au niveau du système de filtration et des raccords.
5. Exécutez le processus de lavage à contre-courant (voir le chapitre Processus de lavage à contre-courant).

## Utilisation

### AVERTISSEMENT!

#### **Danger de mort en cas de fonctionnement du système de traitement de l'eau pendant la baignade!**

Des cheveux ou des vêtements peuvent être aspirés par l'orifice d'aspiration de la piscine et dans certains cas extrêmes, cela peut coincer des personnes sous l'eau et les empêcher de remonter à la surface.

- N'utilisez jamais les appareils de système de traitement des eaux pendant qu'une personne se trouve dans la piscine.
- Tant que les appareils de système de traitement des eaux sont en fonctionnement, interdisez l'accès à la piscine.

### ATTENTION!

#### **Risque de blessure!**

Un appareil ou des accessoires endommagés peuvent provoquer des blessures.

- Contrôlez l'appareil et ses accessoires (voir le chapitre «Contrôle»).

### AVIS!

La présence de floculants dans l'eau de la piscine peut provoquer l'agglutination des Active Balls et gravement compromettre leur effet nettoyant.

- N'utilisez pas de floculants pour le traitement de l'eau lorsque vous employez les Active Balls comme produit filtrant.

## Sélectionner le mode de fonctionnement

Arrêtez la pompe **19** en débranchant la fiche secteur.

Appuyez sur le levier de vanne **35** situé sur la tête de vanne **1** et maintenez-le vers le bas. Tournez le levier de vanne sur la position souhaitée et relâchez-le.

## Fonctionnement de la pompe

1. Assurez-vous que tous les tuyaux et tubes sont correctement raccordés et que le niveau d'eau de la piscine se situe à un minimum de 2,5 à 5 cm au-dessus de l'orifice du tuyau d'aspiration.
2. Vérifiez la position de la vanne de votre système de filtration avant d'activer la pompe.
3. Branchez la fiche secteur de la pompe à l'alimentation électrique.

*Le témoin de la durée de fonctionnement clignote (si une pile est installée, c'est la dernière durée de fonctionnement choisie qui s'affiche).*

4. Appuyez plusieurs fois sur la touche Timer **37** jusqu'à ce que la LED de la durée de fonctionnement souhaitée s'allume.
5. Mettez la pompe **19** en marche en appuyant sur la touche ON/OFF de la minuterie **37**.  
À partir de ce moment, la pompe fonctionne, puis se désactive automatiquement dès que la durée de fonctionnement choisie est écoulée. La minuterie active la pompe quotidiennement à la même heure pour la même durée de fonctionnement (Une fois toutes les 24 heures).

*La pompe fonctionne.*

- Vérifiez l'absence de bruits inhabituels pendant que la pompe fonctionne.  
Si de l'air est présent dans le système, purgez de nouveau l'installation.
- Appuyez sur la touche ON/OFF de la minuterie **37** pour arrêter manuellement le fonctionnement de la pompe.  
L'arrêt manuel désactive la minuterie.  
*La pompe est éteinte.*

## Conseils d'entretien

Les algues, les bactéries ainsi que les autres microorganismes ne peuvent pas être filtrés par le système de filtration.

- Pour prévenir leur apparition et les éliminer, utilisez des produits de traitement de l'eau spéciaux qui garantiront une eau parfaitement hygiénique.
- Demandez conseil à un expert et respectez les doses prescrites.

## Entretien

### Processus de lavage à contre-courant

Le processus de lavage à contre-courant régénère le filtre ou le sable de filtration. Avant la première mise en service, puis à intervalles réguliers pendant l'utilisation, le sable de filtration doit être nettoyé en réalisant un lavage à contre-courant.



N'exécutez pas de lavage à contre-courant lors de l'utilisation de balles filtrantes Steinbach. Si la performance de filtration diminue, nous vous recommandons de laver les balles filtrantes à la main. Si nécessaire, procédez au remplacement des balles filtrantes.

- Éteignez la pompe **10** en appuyant sur la touche ON/OFF de la minuterie **37**.
- Raccordez le tuyau de lavage à contre-courant (voir le chapitre Raccorder le tuyau de lavage à contre-courant).
- Appuyez sur le levier de vanne **35** situé sur la tête de vanne **1** et maintenez-le vers le bas.
- Tournez le levier de vanne sur la position «RÜCKSPÜLEN» (LAVAGE À CONTRE-COURANT) puis relâchez-le.

*Le levier s'encliquette dans la position «Rückspülen» (Lavage à contre-courant).*

- Mettez la pompe **10** en marche en appuyant sur la touche ON/OFF de la minuterie **37**.
- Exécutez le processus de lavage à contre-courant jusqu'à ce que de l'eau propre sorte du tuyau de lavage à contre-courant (2 minutes maximum).
- Éteignez la pompe **10** en appuyant sur la touche ON/OFF de la minuterie **37**.
- Appuyez sur le levier de vanne **35** situé sur la tête de vanne **1** et maintenez-le vers le bas.
- Tournez le levier de vanne sur la position «NACHSPÜLEN» (RINÇAGE) et relâchez-le.

*Le levier s'encliquette dans la position «Nachspülen» (Rinçage).*

- Mettez la pompe **10** en marche en appuyant sur la touche ON/OFF de la minuterie **37**.
- Faites fonctionner la pompe pendant 20 à 30 secondes afin d'éliminer les résidus restant dans la tête de vanne.
- Éteignez la pompe **10** en appuyant sur la touche ON/OFF de la minuterie **37**.  
La tête de vanne est encore en position «Nachspülen» (Rinçage), veillez à ce que la tête de vanne soit réglée sur la bonne position avant de réactiver la pompe, par ex. «Filtern» (Filtration).

*Le processus de lavage à contre-courant est terminé.*

### Remplacer le produit filtrant



Le produit filtrant utilisé (sable de quartz de filtration ou balles filtrantes Steinbach) doit être remplacé tous les 2 à 3 ans en fonction de la durée de fonctionnement et du degré de salissure de l'appareil.

- Arrêtez la pompe **10** en débranchant la fiche secteur.

2. Fermez les vannes d'arrêt ou bloquez la circulation de l'eau vers les tuyaux de raccordement de la piscine.
3. Dévissez la sortie de vidange 27 au fond de la cuve de filtration 6.
4. Laissez s'écouler toute l'eau de la cuve de filtration 6 par la sortie de vidange.
5. Revissez la sortie de vidange dans la cuve de filtration.
6. Démontez la bague de serrage 2 en dévissant l'écrou de serrage 5 dans le sens inverse des aiguilles d'une montre.
7. Mettez de côté la bague de serrage et ses vis.
8. Retournez lentement la cuve de filtration et videz le sable de quartz de filtration ou les balles filtrantes.
9. Retirez la paroi de séparation 7.
10. Retirez le tamis filtrant 8.
11. Rincez soigneusement la paroi de séparation et le tamis filtrant à l'eau courante.
12. Rincez la cuve de filtration à l'eau claire.
13. Installez le tamis filtrant.
14. Installez la paroi de séparation.
15. Exécutez les étapes du chapitre Préparer la cuve de filtration.

*Le produit filtrant est remplacé.*

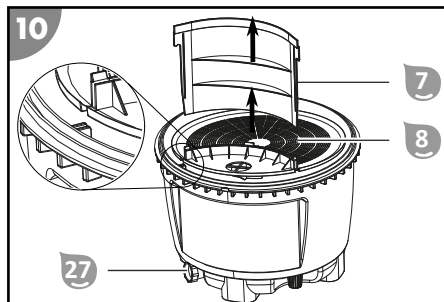

## Remplacer la pile de la minuterie

1. Assurez-vous que le câble d'alimentation de la pompe est débranché du réseau électrique.
2. À l'aide d'un tournevis cruciforme PH1, retirez les vis du couvercle de la minuterie et enlevez-le.
3. Appuyez légèrement sur l'un des bords de la pile pour qu'elle sorte. Retirez la pile.
4. Remplacez la pile, voir le chapitre «Caractéristiques techniques».
5. Revissez correctement le couvercle.

*La pile de la minuterie est remplacée.*

## Nettoyage

Nettoyez l'appareil uniquement avec un nettoyant classique pour salle de bains, de l'eau claire du robinet et un chiffon non pelucheux. Les produits nettoyants agressifs peuvent endommager l'appareil. Séchez l'appareil avec un chiffon non pelucheux.

## Contrôle

Avant chaque utilisation, contrôlez les points suivants:

- Des dommages sont-ils visibles sur l'appareil?
- Des dommages sont-ils visibles sur les éléments de commande?
- Les accessoires sont-ils en parfait état?
- Tous les tuyaux sont-ils en parfait état?
- L'alimentation n'est-elle pas bloquée?
- Les fentes de ventilation sont-elles dégagées et propres?

Ne mettez pas en service un appareil ou un accessoire endommagé. Faites-le contrôler et réparer par le fabricant ou son service client ou par un technicien qualifié.

# Rangement

## Hivernage



Stockez le système de filtration dans un endroit sec à l'abri du gel ( $\geq +5$  °C) et du rayonnement direct du soleil.  
Stockez toujours le produit filtrant sec séparément de la cuve de filtration pendant l'hiver.

1. Arrêtez la pompe **10** en débranchant la fiche secteur.
  2. Fermez les vannes d'arrêt ou bloquez la circulation de l'eau vers les tuyaux de raccordement de la piscine.
  3. Démontez les tuyaux de raccordement à la piscine et vidangez-les.
  4. Soulevez la pompe et vidangez-la par les deux raccords.
  5. Videz le produit filtrant (voir le chapitre Remplacer le produit filtrant).  
Si vous utilisez des balles filtrantes, lavez-les à la main et laissez-les sécher complètement. Si vous utilisez du sable, videz-le dans un récipient approprié (par ex. un seau) et stockez-le dans un endroit sec.
  6. Rincez le système de filtration à l'eau du robinet.
  7. Laissez le système de filtration sécher complètement.
  8. Appuyez sur le levier de vanne **35** situé sur la tête de vanne **1** et maintenez-le vers le bas.
  9. Tournez le levier de vanne sur la position «WINTER» (HIVERNAGE) et relâchez-le.
- L'appareil peut être mis en hivernage.*

# Dépannage

Problème	Cause possible	Solution
La pression indiquée par le manomètre dépasse 1 bar.	Le sable de quartz de filtration est sale.	Exécutez un lavage à contre-courant (voir le chapitre «Processus de lavage à contre-courant»).
	Les balles filtrantes sont sales.	Retirez les balles filtrantes et lavez-les à la main. Si nécessaire, remplacez les balles filtrantes.
Des bulles d'air sortent de la buse d'entrée.	La pompe aspire de l'air.	Vérifiez l'étanchéité de tous les tuyaux et joints. Resserrez les colliers de serrage.
		Contrôlez le niveau d'eau dans la piscine et ajoutez-en si nécessaire jusqu'à ce que le raccord du tuyau d'aspiration soit complètement immergé.
La pompe reçoit une quantité d'eau trop faible ou la pression du système est trop faible.	Le niveau d'eau dans la piscine est trop bas.	Augmentez le niveau d'eau de la piscine.
	Le panier du préfiltre (si installé) est obstrué.	Videz le panier du préfiltre.
	Le tuyau d'aspiration est obstrué.	Nettoyez le tuyau de refoulement.
La pompe ne fonctionne pas.	La pompe n'est pas alimentée en courant.	Branchez la fiche secteur de la pompe à l'alimentation électrique. Vérifiez si le disjoncteur différentiel ne s'est pas déclenché.
	La pompe est défectueuse.	Contactez le service client.
La pompe ne fonctionne pas.	La minuterie est réglée.	Appuyez sur la touche Timer (Minuterie). La durée de fonctionnement peut être réglée si la pompe est éteinte. Mettez la pompe en marche.
	La minuterie externe est réglée.	Contrôlez les durées de fonctionnement de la minuterie externe.
Du produit filtrant se trouve dans la piscine	Du sable de quartz de filtration a été rajouté.	Exécutez un processus de lavage à contre-courant jusqu'à ce que l'eau redevienne claire. Voir le chapitre Processus de lavage à contre-courant.
	Tamis filtrant défectueux dans la cuve de filtration.	Vérifiez l'absence de dommages sur le tamis filtrant et remplacez-le si nécessaire.

Au cas où il ne serait pas possible de réparer le défaut, contactez le service après-vente figurant en dernière page.

# Données techniques

## Comfort 50

Modèle: Comfort 50  
Référence: 040200  
Dimensions de la cuve: Ø 415 mm / env. 25 l  
Dimensions du raccord: Ø 32/38 mm

Version: vanne à 7 voies avec manomètre  
Débit de circulation: 6'600 l/h max.

Taille de la piscine (volume 33'000 l max. d'eau):  
Température de l'eau: 10 °C – 35 °C  
Exigences relatives au produit filtrant:  
Balles filtrantes Steinbach: env. 400 g  
Sable de quartz de filtration: env. 15 kg;  
0.7-1.2 mm;  
DIN EN 12904

## Comfort 75

Modèle: Comfort 75  
Référence: 040100  
Dimensions de la cuve: Ø 415 mm / env. 50 l  
Dimensions du raccord: Ø 32/38 mm

Version: vanne à 7 voies avec manomètre  
Débit de circulation: 7'800 l/h max.

Taille de la piscine (volume 40'000 l max. d'eau):  
Température de l'eau: 10 °C – 35 °C  
Exigences relatives au produit filtrant:  
Balles filtrantes Steinbach: env. 700 g  
Sable de quartz de filtration: env. 25 kg;  
0.7-1.2 mm;  
DIN EN 12904

Modèle de la pompe: SPS 75-1T  
Référence de la pompe: 040916  
Montage de la pompe: sur plaque de support  
Principe de fonctionnement: auto-amorçante de la pompe:  
Minuterie de la pompe: minuterie intégrée

Pile pour la minuterie: pile bouton CR2032; au lithium 3 V  
Préfiltre: installé

Alimentation électrique: 220-240 V~, 50 Hz  
Puissance: 450 W max.

Débit de refoulement: 8'500 l/h max.  
Hauteur de refoulement: 9.0 m max.

Modèle de la pompe: SPS 100-1T  
Référence de la pompe: 040917  
Montage de la pompe: sur plaque de support  
Principe de fonctionnement: auto-amorçante de la pompe:  
Minuterie de la pompe: minuterie intégrée

Pile pour la minuterie: pile bouton CR2032; au lithium 3 V  
Préfiltre: installé

Alimentation électrique: 220-240 V~, 50 Hz  
Puissance: 550 W max.

Débit de refoulement: 9'400 l/h max.  
Hauteur de refoulement: 10.0 m max.

# Pièces de rechange

Comfort 50

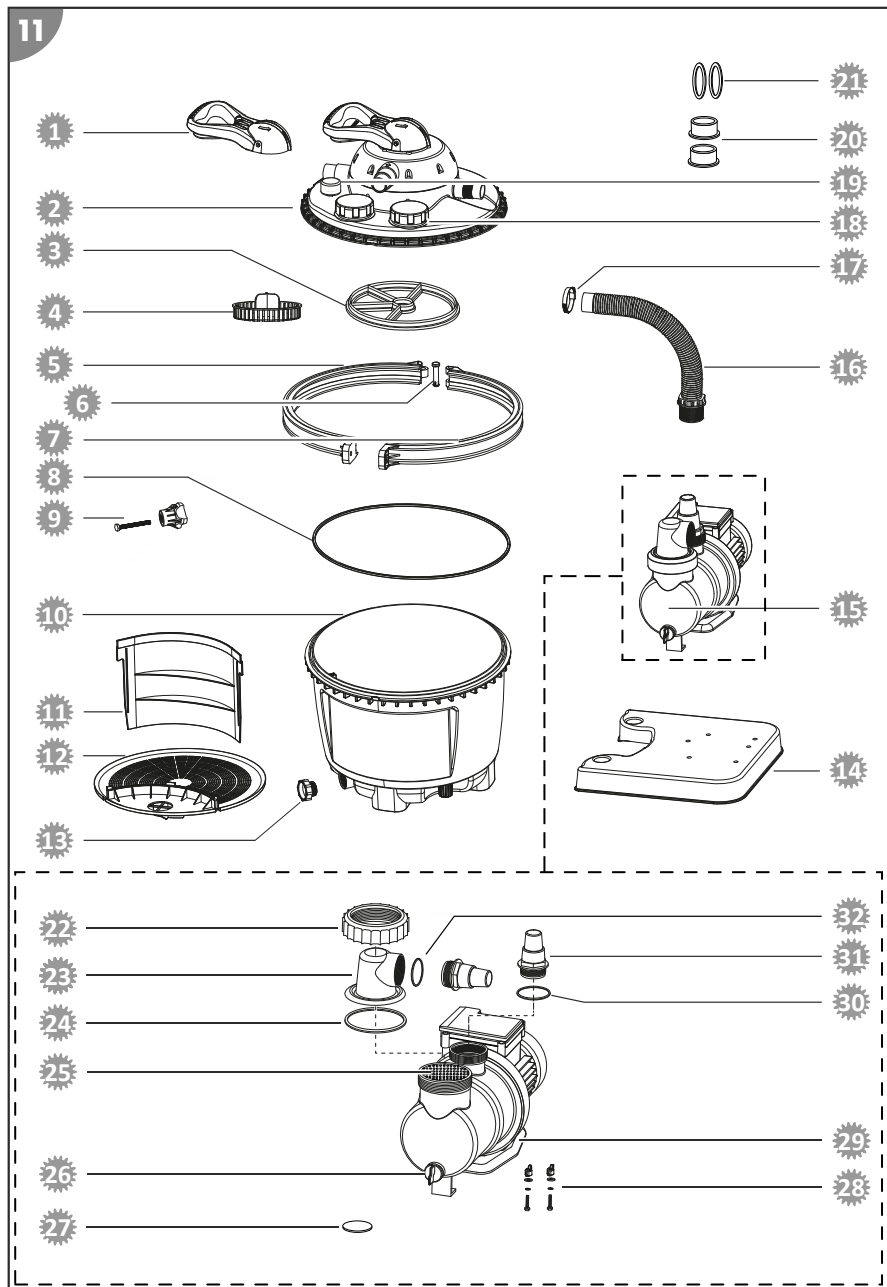

- 1 040818 - Levier de vanne
- 2 040820 - Vanne multivoies, bleue
- 3 040828 - Joint en étoile pour vanne multivoies
- 4 040816 - Plateau
- 5 040813 - Bague de serrage droite
- 6 040811 - Boulon
- 7 040812 - Bague de serrage gauche
- 8 040814 - Joint du réservoir de filtre
- 9 040810 - Écrou de serrage
- 10 040804 - Cuve de filtration
- 11 040806 - Paroi de séparation
- 12 040801 - Tamis filtrant
- 13 040802 - Vis de purge de la cuve de filtration, bleue
- 14 040800 - Plaque de support
- 15 040916 - Pompe de filtration SPS 75-1T
- 16 040936 - Tuyau de raccordement  
L=25 cm Ø 38 mm
- 17 040946 - Collier de serrage Ø 30 - 50 mm
- 18 040906 - Bouchon à vis avec joint
- 19 040909 - Manomètre 1/8" pour la gamme Comfort
- 20 040834 - Réducteur de tuyau
- 21 0409331 - Joint plat pour tuyau d'alimentation et d'évacuation (x2)
- 22 040924 - anneau à visser
- 23 040911 - couvercle de préfiltre transparent
- 24 040930 - grand joint torique (Ø 79 mm)
- 25 040927 - préfiltre
- 26 040953 - vis de vidange avec joint
- 27 040915 - pile au lithium 3 V CR2032 pour la minuterie
- 28 040978 - kit de fixation pour pompes de filtration
- 29 040950 - plaque de fond
- 30 040928 - joint torique moyen (Ø 54 mm)
- 31 040841 - adaptateur de tuyau
- 32 040926 - petit joint torique (Ø 45 mm)

# Comfort 75

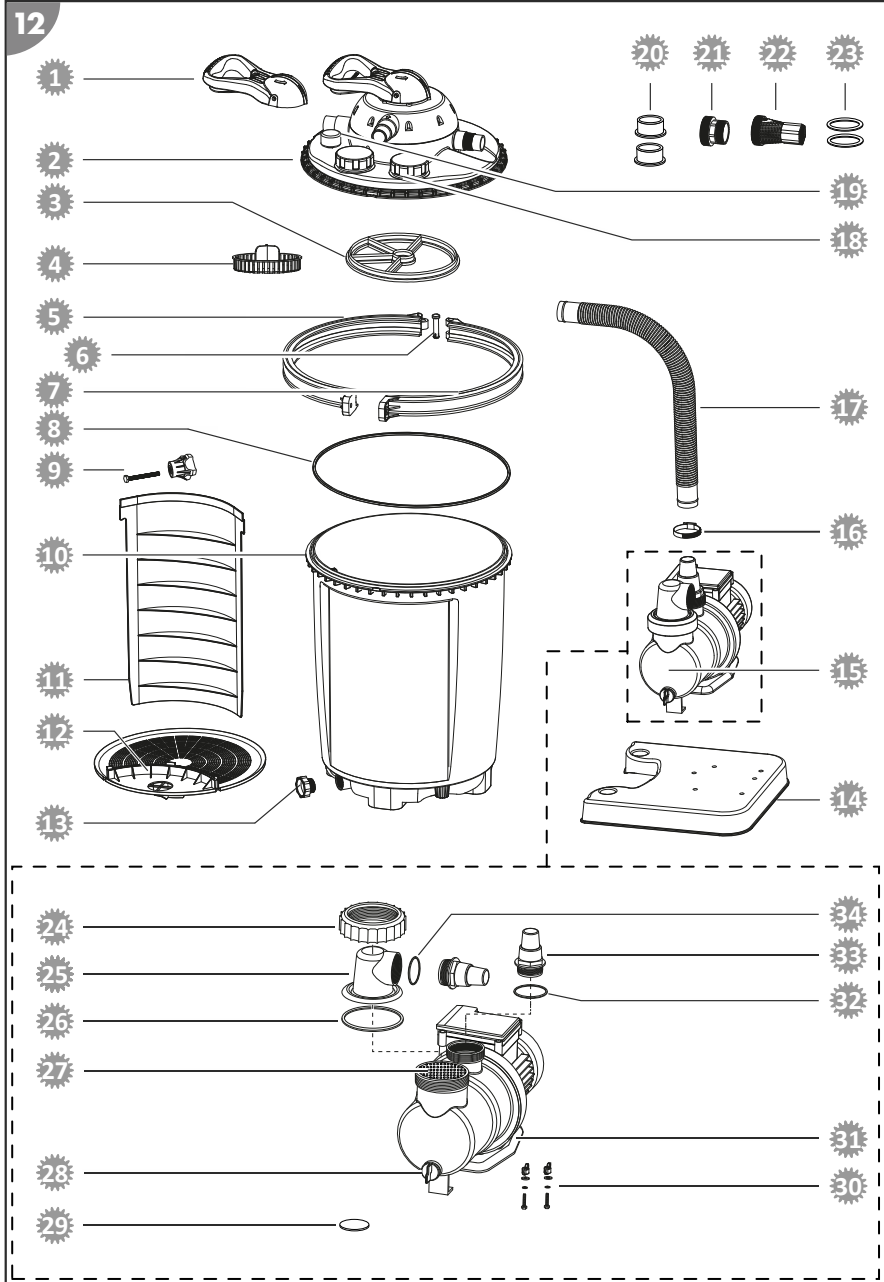

- 1 040818 - Levier de vanne
- 2 040820 - Vanne multivoies, bleue
- 3 040828 - Joint en étoile pour vanne multivoies
- 4 040816 - Plateau
- 5 040813 - Bague de serrage droite
- 6 040811 - Boulon
- 7 040812 - Bague de serrage gauche
- 8 040814 - Joint du réservoir de filtre
- 9 040810 - Écrou de serrage
- 10 040803 - Cuve de filtration
- 11 040805 - Paroi de séparation
- 12 040801 - Tamis filtrant
- 13 040802 - Vis de purge de la cuve de filtration, bleue
- 14 040800 - Plaque de support
- 15 040917 - Pompe de filtration SPS 100-1T
- 16 040946 - Collier de serrage Ø 30 - 50 mm
- 17 040923 - Tuyau de raccordement L=48 cm Ø 38 mm
- 18 040906 - Bouchon à vis avec joint
- 19 040909 - Manomètre 1/8" pour la gamme Comfort
- 20 040834 - Réducteur de tuyau
- 21 040933 - Adaptateur pour piscines INTEX
- 22 040934 - Adaptateur pour tuyau de retour pour piscines INTEX
- 23 0409331 - Joint plat pour tuyau d'alimentation et d'évacuation (x2)
- 24 040924 - anneau à visser
- 25 040911 - couvercle de préfiltre transparent
- 26 040930 - grand joint torique (Ø 79 mm)
- 27 040927 - préfiltre
- 28 040953 - vis de vidange avec joint
- 29 040915 - pile au lithium 3 V CR2032 pour la minuterie
- 30 040978 - kit de fixation pour pompes de filtration
- 31 040950 - plaque de fond
- 32 040928 - joint torique moyen (Ø 54 mm)
- 33 040841 - adaptateur de tuyau
- 34 040926 - petit joint torique (Ø 45 mm)

## Élimination

### Élimination de l'emballage



Éliminez l'emballage selon les sortes. Mettez le carton dans la collecte de vieux papier, les films dans la collecte de recyclage.

### Mise au rebut de l'appareil usagé

Applicable dans l'Union européenne et dans d'autres pays européens avec des systèmes de collecte séparée selon les matières à recycler.



### **Ne pas jeter les appareils usagés avec les déchets ménagers!**

Si un appareil ne peut plus être utilisé, le consommateur **est dans l'obligation légale de mettre au rebut l'appareil usagé séparément des déchets ménagers**, par ex. dans un point de collecte de sa commune/son quartier. Cela permet de recycler les appareils usagés de manière conforme et d'éviter les effets néfastes sur l'environnement. C'est pourquoi les appareils électriques portent le symbole ci-dessus.



### **Les piles et accus ne vont pas dans les déchets ménagers!**

En tant que consommateur, vous êtes tenu légalement à déposer toutes les piles et accus, qu'ils contiennent des polluants\* ou non, à un lieu de collecte de votre commune/votre quartier ou dans le commerce, de sorte qu'ils puissent être éliminés dans le respect de l'environnement.

\* marqué par: Cd = cadmium, Hg = mercure, Pb = plomb, Li = lithium

## Dotazione

- 1 Testa della valvola
- 2 Anello elastico
- 3 Guarnizione tamburo del filtro
- 4 Bullone anello elastico
- 5 Dado zigrinato
- 6 Tamburo del filtro
- 7 Parete divisoria
- 8 Setaccio filtro
- 9 Piastra di base
- 10 Pompa
- 11 Coperchio prefiltro
- 12 Adattatore per tubo (2x)
- 13 Ghiera
- 14 Tubo di mandata
- 15 Riduttore tubo (2x)
- 16 Fascetta stringitubo (2x)
- 17 Guarnizione o-ring grande (Ø 79 mm)
- 18 Guarnizione o-ring media (Ø 54 mm)
- 19 Guarnizione o-ring piccola (Ø 45 mm)
- 20 Guarnizione piatta per tubo di mandata e di scarico (2x)
- 21 Adattatore condotta di aspirazione INTEX (Art. 040933)
- 22 Adattatore condotta di ritorno INTEX (Art. 040934)
- 23 Kit di montaggio per la pompa per filtro (2x)  
Nastro in teflon (senza figura)  
Istruzioni per l'uso (senza figura)

## Parti del dispositivo

- 24 Prefiltro
- 25 Attacco pompa/condotta di mandata
- 26 Manometro
- 27 Uscita di scarico
- 28 Vite di scarico
- 29 Condotta di aspirazione
- 30 Camera del filtro
- 31 Camera acqua pulita
- 32 Attacco condotta di ritorno
- 33 Attacco condotta di mandata
- 34 Attacco condotta di controlavaggio
- 35 Leva della valvola
- 36 Oblò (coperchio a vite)
- 37 Timer

## Accessori opzionali disponibili

- 38 Adattatore per piscina INTEX  
2" x 1 1/2" AG (condotta di aspirazione)  
Art. 040933
- 39 Adattatore per piscina INTEX  
2" AG x 1" IG (condotta di ritorno)  
Art. 040934
- 40 Sistema di disinfezione UV  
(avvitabile sulla testa della valvola)  
Art. 040511

# Sommario

<b>Panoramica prodotto</b> .....	<b>2</b>
<b>Dotazione</b> .....	<b>69</b>
<b>Informazioni generali</b> .....	<b>71</b>
<b>Spiegazione dei simboli</b> .....	<b>71</b>
<b>Sicurezza</b> .....	<b>71</b>
Avvertenze di sicurezza generali.....	72
<b>Disimballaggio e controllo della dotazione</b> .....	<b>74</b>
<b>Preparazione</b> .....	<b>74</b>
Scelta dell'ubicazione.....	74
Pozzetto del filtro.....	74
<b>Descrizione dell'impianto filtro</b> .....	<b>74</b>
Modalità di funzionamento dell'impianto filtro.....	74
Modalità di funzione del timer.....	76
Durata filtro.....	76
<b>Prima messa in servizio</b> .....	<b>76</b>
Controlli prima della messa in funzione.....	76
Prima messa in servizio del timer.....	76
Preparazione della pompa.....	76
Montaggio della pompa sulla piastra di base.....	77
Preparazione del tamburo del filtro.....	78
Montaggio delle connessioni tubazioni.....	78
Allacciamento delle condutture.....	79
Preparazione dell'impianto filtro.....	79
<b>Utilizzo</b> .....	<b>80</b>
Selezione della modalità di funzionamento.....	80
Funzionamento della pompa.....	80
Istruzioni per la cura.....	81
<b>Manutenzione</b> .....	<b>81</b>
Procedura di controlavaggio.....	81
Sostituzione del filtrante.....	81
Sostituzione della batteria del timer.....	82
<b>Pulizia</b> .....	<b>82</b>
<b>Verifica</b> .....	<b>82</b>
<b>Stoccaggio</b> .....	<b>83</b>
Conservazione per l'inverno.....	83
<b>Risoluzione dei problemi</b> .....	<b>84</b>
<b>Dati tecnici</b> .....	<b>85</b>
<b>Pezzi di ricambio</b> .....	<b>86</b>
<b>Smaltimento</b> .....	<b>89</b>

# Informazioni generali

## Leggere e conservare il manuale d'uso



Questo manuale d'uso fa parte dell'impianto filtro (a seguito il "dispositivo"). Esso contiene importanti informazioni sulla messa in funzione e sull'uso.

Prima di usare il dispositivo, leggere attentamente il manuale d'uso, in particolare, le avvertenze di sicurezza. La mancata osservanza delle istruzioni presenti nel manuale d'uso possono provocare gravi lesioni o danni al dispositivo.

Conservare il manuale d'uso per ulteriore consultazione. In caso di cessione a terzi del dispositivo, deve essere obbligatoriamente fornito anche il presente manuale d'uso.

## Uso previsto

Questo dispositivo è concepito esclusivamente per la depurazione dell'acqua della piscina. Può essere usato anche con l'acqua salata, se il suo contenuto salino è inferiore allo 0,5% (elettrolisi salina). Esso elimina lo sporco visibile e si può utilizzare per le piscine convenzionali che hanno una connessione tubo pari a Ø 32/38 mm.

Il filtrante inserito nel serbatoio del filtro ha il compito di filtrare le particelle di sporco dal flusso dell'acqua e quindi opera come filtro fisso contro lo sporco e le particelle in sospensione presenti nella piscina. L'acqua depurata ritorna nella piscina attraverso la valvola a 7 vie e la condotta di ritorno.

Come filtrante utilizzare solo filtro a sabbia di quarzo conforme a DIN EN 12904. In alternativa, utilizzare le Filter Balls di Steinbach. Le quantità necessarie sono riportate nel capitolo Dati tecnici.

È destinato esclusivamente all'uso privato e non all'ambito professionale. Utilizzare il dispositivo solo in base alle descrizioni del presente manuale d'uso. Ogni altro tipo di utilizzo è da considerarsi come non conforme alla destinazione d'uso e può provocare danni materiali o lesioni alle persone. Il dispositivo non è un giocattolo per bambini.

Il fabbricante o il rivenditore declinano qualsiasi responsabilità per danni derivanti dall'uso errato o non conforme alla destinazione d'uso.

## Spiegazione dei simboli

I simboli del presente manuale d'uso vengono utilizzati sul dispositivo o sull'imballaggio.



Qui sono riportate ulteriori informazioni pratiche.



Pericolo di danneggiamento!  
Non aprire mai l'imballaggio con oggetti affilati o appuntiti (ad es. coltello).

## Sicurezza

Le seguenti parole segnale sono utilizzate in questo manuale d'uso.



**AVVERTIMENTO!**

Questo simbolo/questa parola di segnalazione descrive un pericolo di media entità che, se non viene evitato, può provocare gravi lesioni o morte.



**ATTENZIONE!**

Questo simbolo/questa parola di segnalazione descrive un pericolo di bassa entità che, se non viene evitato, può provocare lievi lesioni.

**AVVISO!**

Questa parola di segnalazione mette in guardia da possibili danni materiali.

## Avvertenze di sicurezza generali

### **AVVERTIMENTO!**

#### **Pericolo di scossa elettrica!**

L'installazione elettrica errata oppure la tensione di rete troppo alta possono causare una scossa elettrica.

- Collegare il cavo di alimentazione solo se la tensione di rete della presa corrisponde ai dati riportati sulla targhetta.
- Collegare il cavo di alimentazione esclusivamente ad una presa facilmente accessibile, in modo che, in caso di guasto, questa possa essere scollegata velocemente dalla rete elettrica.
- Collegare il dispositivo solo a una presa con contatto di sicurezza, protetto per almeno 16 A.
- Il dispositivo deve essere alimentato attraverso un interruttore differenziale (RCD) con corrente di dispersione non superiore a 30 mA.
- Non usare il dispositivo in caso di danni visibili o se il cavo di rete o la spina sono difettosi.
- Non aprire il dispositivo e in caso di riparazioni rivolgersi al personale specializzato. Contattare l'indirizzo dell'assistenza che è indicato sul retro del manuale. Si esclude categoricamente qualsiasi responsabilità e interventi in garanzia in caso di riparazioni eseguite autonomamente, collegamenti errati o uso non conforme alla destinazione d'uso del dispositivo.
- Non toccare mai il cavo di alimentazione con le mani umide.
- Per staccare la spina, non tirare mai il cavo di alimentazione dalla presa, bensì afferrare sempre la spina.
- Non utilizzare mai il cavo di collegamento come maniglia.
- Tenere il dispositivo e il cavo di alimentazione a debita distanza da fiamme vive e superfici calde.
- Non mettere alcun tipo di oggetto sul cavo di collegamento.
- Non posare mai il cavo di rete sotto terra.
- Installare il cavo di collegamento in modo tale che non vi si inciampi.
- Non piegare il cavo di collegamento e non metterlo su bordi taglienti.
- Se necessario, utilizzare solo condotte di prolunga compatibili con l'utilizzo esterno. L'utilizzo di una condotta di prolunga adatta all'uso all'esterno riduce il rischio di scosse elettriche.
- Non utilizzare mai il dispositivo durante un temporale. Spegnerlo e staccare il cavo di alimentazione dalla presa.
- Se non utilizzate il dispositivo, lo pulite o in caso di guasto, spegnerlo sempre e staccarlo dalla rete elettrica.
- Per le riparazioni devono essere usati solo componenti che corrispondono ai dati originali dell'apparecchio. Questo dispositivo contiene parti elettriche e meccaniche essenziali ai fini della protezione da fonti di pericolo.
- Utilizzare solo pezzi di ricambio e accessori forniti o consigliati dal fabbricante. Se venissero utilizzati dei componenti non originali, decadrebbe immediatamente il diritto di garanzia.

## Avvertenze di sicurezza generali per le persone

### **AVVERTIMENTO!**

**Pericolo per bambini e persone con mobilità fisica ridotta, deficit delle facoltà mentali ed emotive (ad es. soggetti parzialmente invalidi, anziani con capacità fisiche e mentali limitate) oppure prive di esperienza e delle necessarie competenze (ad es. bambini non neonati).**

L'uso scorretto del dispositivo può causare lesioni gravi o danni al dispositivo stesso.

- Permettere ad altre persone di utilizzare il dispositivo dopo che essi abbiano letto attentamente le istruzioni, le abbiano capite bene e abbiano compreso l'impiego corretto e quindi i possibili pericoli collegati.
- Non lasciare mai da sole persone con limitate capacità fisiche, sensoriali o mentali (ad es. bambini o persone sotto l'influsso di alcol) oppure con poca esperienza e conoscenza (ad es. bambini) nelle vicinanze del dispositivo.
- Non permettere di utilizzare il dispositivo ai bambini, alle persone con capacità fisiche, senso-percettive e mentali ridotte, e a chi non possiede esperienza e conoscenze sufficienti.
- È vietato far pulire e far eseguire la manutenzione utente ai bambini.
- Vietare ai bambini di giocare con il dispositivo o con il cavo di alimentazione.
- Posizionare l'impianto filtro a debita distanza dalla parete della vasca, in modo che questo non possa essere utilizzato come scaletta di accesso alla piscina.

### **AVVERTIMENTO!**

#### **Pericolo di lesioni a causa di mancanza di qualifiche!**

Poca esperienza o capacità nell'uso degli attrezzi necessari e poca conoscenza dei regolamenti regionali e legislativi per l'esecuzione di lavori artigianali possono causare gravi lesioni o danni materiali.

- Per tutti i lavori incaricare del personale specializzato, soprattutto per i lavori di cui non sia ha esperienza e per cui è difficile valutare i rischi.
- Non far funzionare il dispositivo se non si è in perfetta forma (ad es. sotto gli influssi di droghe, alcol o farmaci).

### **AVVISO!**

L'utilizzo inappropriato del dispositivo potrebbe causare il suo danneggiamento.

- Per il dispositivo, scegliere un'ubicazione protetta dalle intemperie.
- Posizionare l'impianto filtro a debita distanza dalla parete della vasca, in modo che questo non possa essere utilizzato come scaletta di accesso alla piscina.
- Predisporre un ricambio d'aria sufficiente per evitare il surriscaldamento del motore.
- Non lasciare mai che il dispositivo funzioni a secco (senza acqua).
- Utilizzare solo la pompa in dotazione al dispositivo.
- È importante spegnere la pompa per filtro prima di ogni operazione di commutazione della testa della valvola.
- Non immergere mai il dispositivo o i componenti nella piscina.
- Per l'acqua della piscina non utilizzare per nessun motivo un agente antivegetativo. L'agente antivegetativo può causare il leggero compattamento delle filter balls.

# Disimballaggio e controllo della dotazione



## Pericolo di soffocamento con il materiale d'imballaggio!

L'intrappolamento della testa nella pellicola d'imballaggio o l'ingestione di altre parti del materiale d'imballaggio, possono causare la morte per soffocamento. Soprattutto per i bambini come anche per le persone con limitate capacità cognitive, che non sono in grado di valutare correttamente la situazione a causa di poca conoscenza o esperienza, sussiste un elevato potenziale di pericolo.

- Fare attenzione che, sia i bambini che le persone con limitate capacità cognitive, non giochino con il materiale d'imballaggio.

## Preparazione

### Scelta dell'ubicazione

È necessario soddisfare o considerare le seguenti condizioni:

- La posizione dell'impianto filtro tra la connessione di aspirazione e l'ugello di immissione deve avere una distanza sufficiente dalla parete della vasca e quindi dall'impianto filtro in modo da evitare che possa essere utilizzato come scaletta per salire
- Posizione della pompa al di sotto dello specchio dell'acqua
- Distanza massima di tre metri dalla piscina
- Base stabile, solida e orizzontale, ad es. base in calcestruzzo

### Pozzetto del filtro



È necessario il pozzetto del filtro se la piscina si trova parzialmente o totalmente interrata. In questo modo la pompa dell'impianto filtro si troverà al di sotto dello specchio dell'acqua.

- Assicurarsi che il pozzetto del filtro non possa essere inondato e che sia protetto dall'acqua piovana.

*Per garantire ciò, stendere sul la base del pozzetto uno stato di brecciolino. Utilizzando un pompa a immersione opzionale con interruttore galleggiante collegata al collettore o allo scarico, è possibile proteggere ulteriormente l'impianto filtro dall'aumento di livello dell'acqua nel pozzetto.*

- Garantire un ricambio d'aria sufficiente e naturale nel pozzetto in modo da impedire la formazione di condensa.
- Eseguire il pozzetto del filtro in modo che sia possibile eseguire facilmente i lavori all'impianto filtro.

## Descrizione dell'impianto filtro

### Modalità di funzionamento dell'impianto filtro

L'impianto filtro presenta diverse modalità di funzionamento. Le modalità sono contrassegnate da numeri posti sulla testa della valvola.

1. Filtraggio
2. Post-lavaggio
3. Circolazione
4. Controlavaggio
5. Chiuso
6. Svuotare
7. Inverno

Di seguito vengono descritte le funzioni delle diverse modalità di funzionamento.

## FILTRAZIONE

Utilizzare questa modalità di funzionamento come impostazioni di base dell'impianto filtro.

L'acqua della piscina aspirata viene immessa nella parte superiore del tamburo del filtro e passa attraverso il filtrante. In questo modo le impurità vengono eliminate e l'acqua ritorna poi nella piscina.

## RISCIACOLO

Eseguire questa modalità di funzionamento immediatamente dopo il controlavaggio, in caso di riempimento del filtro a sabbia di quarzo o durante la prima messa in servizio per 20-30 secondi.

L'acqua viene immessa nella parte superiore del tamburo del filtro e lava la testa della valvola. L'acqua passa attraverso la condotta dello sporco. In questo modo la testa della valvola viene pulita.

## RECIRCOLO

Utilizzare questa modalità di funzionamento dopo un trattamento chimico dell'acqua.

L'acqua passa direttamente attraverso la testa della valvola senza passare per il filtro. In questo modo, il filtrante non viene a contatto con le sostanze chimiche utilizzate.

## CONTROLAVAGGIO

**Quando si utilizzano le Filter Balls di Steinbach è vietato eseguire il controlavaggio.** In caso di deterioramento della potenza del filtro, consigliamo di lavare a mano le Filter Balls. Se necessario, le Filter Balls devono essere sostituite.

Per filtrare o pulire la sabbia di quarzo, eseguire questa modalità di funzionamento per massimo 2 minuti, durante la prima messa in servizio, quando viene immessa nuova sabbia nel filtro a sabbia di quarzo o quando il manometro indica da 0,3 a 0,6 bar al di sopra della pressione di esercizio.

L'acqua viene immessa nella parte inferiore del tamburo del filtro e passa attraverso l'intero filtro. In questo modo, lo sporco accumulato viene eliminato attraverso la condotta di controlavaggio.

## CHIUSO

### AVVISO!

- Non spegnere mai la pompa in questa modalità di funzionamento!

Utilizzare questa modalità di funzionamento per pulire il pre-filtro (se presente) o per controllare ed eliminare eventuali perdite nel sistema.

Il flusso dell'acqua nella pompa e nel filtro è bloccato. Ricordare che i tubi flessibili di aspirazione e mandata sono pieni d'acqua e, quindi, devono essere chiusi con le valvole d'intercettazione o i tappi.

## SCARICO

### AVVISO!

- È possibile svuotare la piscina fino al livello minimo dell'acqua all'altezza della condotta di aspirazione. Fare attenzione a spegnere la pompa in modo da evitare che questi funzioni a secco.

Utilizzare questa modalità di funzionamento per svuotare la piscina quando questa è particolarmente sporca.

Il filtro viene bypassato e l'acqua viene guidata attraverso la condotta di controlavaggio.

## WINTER (Inverno)

### AVVISO!

- Non spegnere mai la pompa in questa modalità di funzionamento!

Utilizzare questa modalità di funzionamento per conservare l'impianto filtro durante l'inverno.

La leva della valvola si trova in una posizione intermedia in modo da non sollecitare i componenti della valvola stessa.

## Modalità di funzione del timer

Grazie al timer integrato la pompa può essere avviata e arresta automaticamente una volta al giorno per la durata preimpostata. Con un timer esterno è possibile impostare più intervalli nell'ambito delle 24 ore.

Il timer è dotato di una batteria (vedere il capitolo "Dati tecnici"). In caso di alimentazione distaccata o interruzione di corrente, l'ora di inizio o la durata di funzionamento rimangono memorizzati.

## Durata filtro

Il contenuto della piscina deve essere filtrato almeno 2 volte entro 24 ore. In caso di utilizzo intenso della piscina, il filtraggio deve essere eseguito dalle 3 alle 5 volte al giorno.

## Prima messa in servizio



### **Pericolo di morte a causa del funzionamento dell'impianto di trattamento dell'acqua quando qualcuno è nella piscina!**

Cappelli o pezzi di tessuto potrebbero essere aspirati dall'apertura di aspirazione della piscina e, in casi estremi, impedire la riemersione delle persone che si trovano sott'acqua.

- Non mettere mai in funzione i dispositivi dell'impianto di trattamento dell'acqua quando ci sono persone nella piscina.
- Vietare l'accesso alla piscina se i dispositivi dell'impianto di trattamento dell'acqua sono in funzione.

### **AVVISO!**

L'antiflocculante nell'acqua della piscina può far raggrumare le Active Balls, compromettendo sensibilmente l'effetto di pulizia.

- Per il trattamento dell'acqua non utilizzare alcun antiflocculante con le Active Balls come filtrante.

## Controlli prima della messa in funzione

- Il dispositivo è fuori dalla vasca e il cavo di rete è staccato dalla presa di corrente elettrica

## Prima messa in servizio del timer

Nel caso non ci si attenesse ai passi illustrati di qui di seguito, il timer funzionerà lo stesso. Nel caso di un'interruzione dell'alimentazione elettrica i dati relativi al ciclo di funzionamento del filtro verranno cancellati.

1. Assicurarsi che il cavo di rete della pompa sia distaccato dalla rete elettrica.
2. Con un cacciavite a stella PH1 rimuovere le viti del coperchio del timer e rimuovere il coperchio.
3. Estrarre la striscia in materiale plastico che si trova sotto alla batteria.
4. Riavvitare saldamente il coperchio.

*La funzione di memorizzazione del timer è attivata.*

## Preparazione della pompa

Al momento della consegna, la pompa è montata solo in parte.



Serrare tutti i collegamenti a vite a mano. Se i collegamenti a vite vengono serrati in modo eccessivo questi possono danneggiare le guarnizioni e le parti in materiale plastico. Non utilizzare alcun tipo di utensile.

I collegamenti a vite con lievi perdite possono essere chiusi a tenuta stagna utilizzando del nastro in teflon.

1. Allentare la ghiera **13** presente sul coperchio prefiltro **11** ruotandola in senso antiorario.
2. Sollevare dal corpo della pompa il coperchio prefiltro **11** con la ghiera.
3. Inserire la guarnizione o-ring grande **17** nella scanalatura del corpo della pompa.
4. Inserire il prefiltro **24** nella pompa.  
Al momento della consegna il prefiltro già inserito nella pompa.
5. Posizionare il coperchio prefiltro **11** sul corpo della pompa.
6. Posizionare la ghiera sul coperchio prefiltro.
7. Serrare la ghiera a mano, ruotandola in senso orario fino a che sia ben fissa.
8. Inserire la guarnizione o-ring piccola **19** nel coperchio prefiltro.
9. Serrare la connessione tubo sul coperchio prefiltro, avvitandola a mano in senso orario
10. Inserire la guarnizione o-ring media **18** nell'alloggiamento dell'uscita pompa **25**.
11. Ruotare a mano l'adattatore per tubo **12** in senso orario sull'uscita pompa.

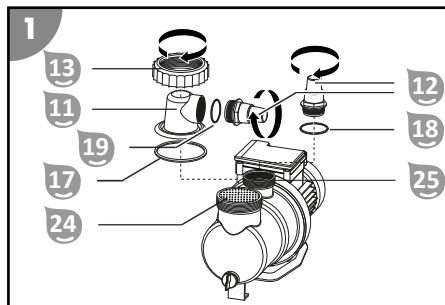

*La pompa è pronta per il funzionamento e può essere collegata alle condutture.*

## Montaggio della pompa sulla piastra di base

1. Inserire le viti del kit di montaggio per la pompa per filtro **23** nella piastra di base **9** da sotto (in entrambi i fori con svaso esagonale).
2. Posizionare la pompa **10** sulla piastra di base **9** in modo che il filetto della vite fuoriesca attraverso le aperture di fissaggio dello zoccolo della pompa.
3. Inserire i rispettivi dischi di tenuta e poi le rondelle attraverso il filetto della vite.
4. Posizionare le viti ad alette e poi serrarle.

*La pompa è montata sulla piastra di base.*

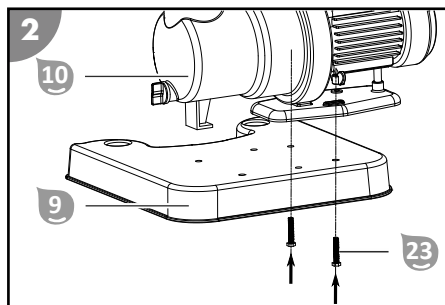

5. Collegare la piastra di base **9** con il tamburo del filtro **6**.

*La piastra di base è collegata con il tamburo del filtro.*

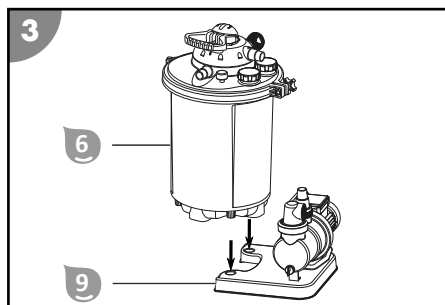

## Preparazione del tamburo del filtro

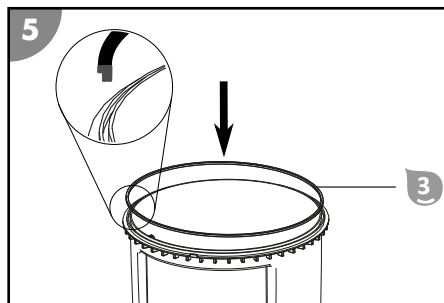
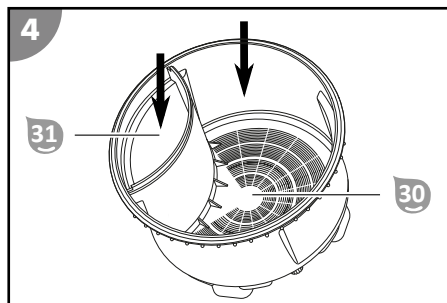

1. Riempire il tamburo del filtro **31** con acqua fino a ca. 1/3.
2. Riempire la camera del filtro **30** con il materiale filtrante.  
Le quantità necessarie sono riportate nel capitolo Dati tecnici.  
Fare attenzione che il filtrante non finisca nella camera acqua pulita **31**.
3. Pulire il dado da possibili corpi estranei e impurità e montare la guarnizione del tamburo **3**.
4. Inserire la testa della valvola **1** con la scanalatura posta sul bordo esterno sul beccuccio del tamburo del filtro.
5. Posizionare la testa della valvola sul tamburo del filtro.
6. Montare l'anello elastico **2** sul punto di collegamento tra la testa della valvola e il tamburo del filtro.  
Fare attenzione che lo snodo dell'anello elastico nel punto di collegamento con il contrassegno a freccia "ALIGN" poggi sulla testa della valvola **1**.
7. Inserire il bullone dell'anello elastico **4** nella scanalatura esagonale dell'anello elastico.
8. Inserire il bullone dell'anello elastico attraverso il foro del lato opposto dell'anello elastico.
9. Posizionare il dado zigrinato **5** sul filetto e ruotarlo in senso orario.

*Il tamburo del filtro è pronto.*

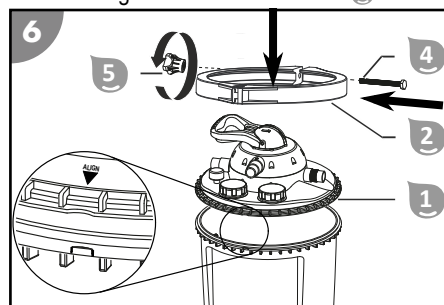

## Montaggio delle connessioni tubazioni



Alcuni tubi flessibili, ad es. il tubo di mandata, sono molto rigidi. Prima del montaggio, lasciare questi sotto il sole in modo che diventino più flessibili con il calore.



Serrare tutti i collegamenti a vite a mano. Se i collegamenti a vite vengono serrati in modo eccessivo questi possono danneggiare le guarnizioni e le parti in materiale plastico.

Per le connessioni descritte, utilizzare tubi flessibili per piscina idonei da Ø 32 / 38 mm. Per gli altri tubi flessibili per piscina (ad es. INTEX con raccordo filettato) è necessario un adattatore. Per l'adattatore più compatibile, visitare il nostro webshop: [www.steinbach-group.com](http://www.steinbach-group.com)

**Per inserire un tubo flessibile per piscina nella pompa o nel tamburo del filtro, procedere come segue:**

1. Inserire una fascetta stringitubo attorno al tubo flessibile.
2. Fissare il tubo flessibile alla connessione tubo.
3. Serrare la fascetta stringitubo sulla connessione tubo utilizzando un cacciavite a stella PH1.

*Il tubo flessibile per piscina inserito è montato.*

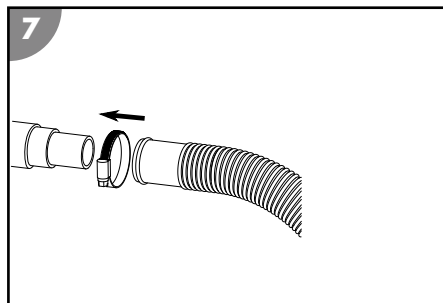

**Per inserire un tubo flessibile per piscina nell'adattatore tubo della pompa o del tamburo del filtro, procedere come segue:**

1. Avvitare l'adattatore tubo alla filettatura di collegamento.
2. Inserire una fascetta stringitubo attorno al tubo flessibile.
3. Fissare il tubo flessibile all'adattatore tubo.
4. Serrare la fascetta stringitubo sull'adattatore tubo utilizzando un cacciavite a stella PH1.

*Il tubo flessibile per piscina inserito è fissato all'adattatore tubo.*

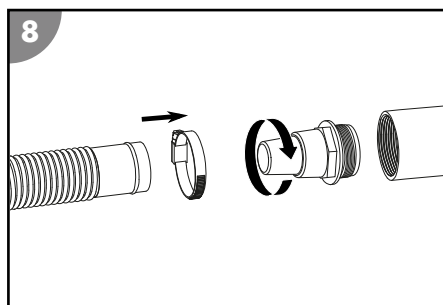

**Per avvitare un tubo flessibile per piscina INTEX (non in dotazione) alla pompa o al tamburo del filtro, procedere come segue:**

1. Avvitare alla filettatura di collegamento l'adattatore per piscina INTEX o l'adattatore condotta di ritorno per piscina INTEX.
2. Avvitare il tubo flessibile sull'adattatore.

*Il tubo flessibile per piscina INTEX è avvitato.*

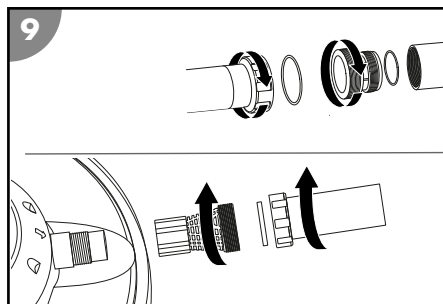

## Allacciamento delle condutture

Preparare il seguente materiale:

- Condotta di mandata **14**
- Condotta di ritorno, di controlavaggio e di aspirazione (non in dotazione)
- Materiale di montaggio per le condutture

Per collegare le condutture alla pompa (vedere figura A) alla pompa e al tamburo del filtro, procedere come segue:

1. Posare la condotta di aspirazione e di ritorno della piscina nell'impianto filtro.
2. Posare la condotta di controlavaggio dell'attacco dello scarico per l'impianto filtro.  
Fare attenzione ai contrassegni che si trovano direttamente sugli attacchi della condotta della testa della valvola.

*Le condutture sono allacciate.*

## Preparazione dell'impianto filtro

1. Spingere verso il basso e tenere in posizione la leva della valvola **35** della testa della valvola **1**.

2. Mettere la leva della valvola in posizione "CONTROLAVAGGIO" e rilasciarla.
3. Riempire il tamburo del filtro **6** con acqua fino a farla fuoriuscire dalla condotta di controlavaggio "WASTE" **34**.
4. Verificare la presenza di perdite nell'impianto filtro e negli attacchi.
5. Eseguire la procedura di controlavaggio (vedere il capitolo Procedura di controlavaggio).

## Utilizzo

### AVVERTIMENTO!

#### **Pericolo di morte a causa del funzionamento dell'impianto di trattamento dell'acqua quando qualcuno è nella piscina!**

- Cappelli o pezzi di tessuto potrebbero essere aspirati dall'apertura di aspirazione della piscina e, in casi estremi, impedire la riemersione delle persone che si trovano sott'acqua.
- Non mettere mai in funzione i dispositivi dell'impianto di trattamento dell'acqua quando ci sono persone nella piscina.
  - Vietare l'accesso alla piscina se i dispositivi dell'impianto di trattamento dell'acqua sono in funzione.

### ATTENZIONE!

#### **Pericolo di lesioni!**

- Un dispositivo o accessori danneggiati possono causare ferite.
- Verificare il dispositivo e gli accessori (vedere capitolo Verifica).

### AVVISO!

L'antiflocculante nell'acqua della piscina può far raggrumare le Active Balls, compromettendo sensibilmente l'effetto di pulizia.

- Per il trattamento dell'acqua non utilizzare alcun antiflocculante con le Active Balls come filtrante.

## Selezione della modalità di funzionamento

Spegnere la pompa **19** staccando la spina.

Spingere verso il basso e tenere in posizione la leva della valvola **35** della testa della valvola **1**.

Ruotare la leva della valvola, portarla nella posizione desiderata e poi rilasciarla.

## Funzionamento della pompa

1. Verificare che i tubi flessibili e i tubi siano stati collegati correttamente e che il livello dell'acqua della vasca si trovi ad almeno 2,5 - 5 cm al di sopra dell'apertura della condotta di aspirazione.
2. Prima di avviare la pompa, controllare la posizione della valvola dell'impianto filtro.
3. Collegare la spina della pompa con l'alimentazione.

*La spia durata di funzionamento lampeggia (con la batteria inserita viene visualizzato la durata di funzionamento selezionata per ultima).*

4. Premere ripetutamente il tasto timer **37** fino a che non si accende il LED durata di funzionamento desiderata.
5. Per accendere la pompa **19** premere il tasto ON/OFF del timer **37**.  
Da questo momento in poi si mette in funzione la pompa e si disattiva automaticamente dopo la durata selezionata. Il timer attiva la pompa ogni giorno alla stessa ora sempre per la stessa durata (una volta ogni 24 ore).

*La pompa è in funzione.*

6. Verificare che durante il funzionamento la pompa non emetta rumori anormali.  
Se è presente dell'aria nel sistema, sfiatare nuovamente l'impianto.

7. Premere il tasto ON/OFF del timer **37** per spegnere manualmente il funzionamento della pompa, Lo spegnimento manuale disattiva il timer.

*La pompa è spenta.*

## Istruzioni per la cura

Le alghe, i batteri e gli altri microrganismi non possono essere filtrati attraverso l'impianto filtro.

- Per impedire ed eliminare questi corpi estranei, utilizzare prodotti speciali per il trattamento dell'acqua che garantiscono la sua igiene.
- Consigliamo di rivolgersi a una persona qualificata e fare attenzione ai dosaggi.

## Manutenzione

### Procedura di controlavaggio

La procedura di controlavaggio rigenera il filtro e la sabbia del filtro. A intervalli regolari, rigenerare la sabbia del filtro tramite controlavaggio prima della prima messa in servizio.



Quando si utilizzano le Filter Balls di Steinbach è vietato eseguire il controlavaggio. In caso di deterioramento della potenza del filtro, consigliamo di lavare a mano le Filter Balls. Se necessario, le Filter Balls devono essere sostituite.

1. Per spegnere la pompa **10** premere il tasto ON/OFF del timer **37**.
2. Chiudere la condotta di controlavaggio (vedere il capitolo Collegamento della condotta di controlavaggio).
3. Spingere verso il basso e tenere in posizione la leva della valvola **35** della testa della valvola **1**.
4. Ruotare la leva della valvola in posizione "RÜCKSPÜLEN" (controlavaggio) e rilasciarla.  
*La leva si innesta nella posizione "controlavaggio".*
5. Per accendere la pompa **10** premere il tasto ON/OFF del timer **37**.
6. Eseguire la procedura di controlavaggio fino a quando dalla condotta di controlavaggio non fuoriesce acqua pulita (max. 2 minuti).
7. Per spegnere la pompa **10** premere il tasto ON/OFF del timer **37**.
8. Spingere verso il basso e tenere in posizione la leva della valvola **35** della testa della valvola **1**.
9. Ruotare la leva della valvola in posizione "NACHSPÜLEN" (post-lavaggio) e rilasciarla.  
*La leva si innesta nella posizione "Nachspülen" (post-lavaggio).*
10. Per accendere la pompa **10** premere il tasto ON/OFF del timer **37**.
11. Per rimuovere gli ultimi depositivi della testa della valvola, lasciare che la pompa rimanga in funzione per 20-30 secondi.
12. Per spegnere la pompa **10** premere il tasto ON/OFF del timer **37**.  
La testa della valvola si trova ancora nella posizione "Nachspülen" (post-lavaggio), fare attenzione che la testa della valvola si trovi nella posizione desiderata prima di mettere nuovamente in funzione la pompa, ad es. "Filtraggio".

*La procedura di controlavaggio è completata.*

### Sostituzione del filtrante



In base alla durata di funzionamento e al livello di sporco del dispositivo, il filtrante utilizzato (filtro a sabbia di quarzo o Filter Balls di Steinbach) deve essere sostituito ogni 2-3 anni.

1. Spegnere la pompa **10** staccando la spina.
2. Chiudere la valvola d'intercettazione o bloccare il flusso dell'acqua verso i tubi flessibili di collegamento della piscina.
3. Svitare l'uscita di scarico **27** dalla base del tamburo del filtro **6**.
4. Svuotare completamente il tamburo del filtro **6** facendo passare l'acqua attraverso l'uscita di scarico.

5. Avvitare l'uscita di scarico nel tamburo del filtro.
6. Smontare l'anello elastico **2**, svitando il dado zigrinato **5** in senso antiorario.
7. Mettere da parte l'anello elastico e le relative viti.
8. Ruotare lentamente sottosopra il tamburo del filtro in modo da svuotare il filtro a sabbia di quarzo o le Filter Balls.
9. Rimuovere la parete divisoria **7**.
10. Estrarre il setaccio filtro **8**.
11. Lavare accuratamente la parete divisoria e il setaccio filtro sotto acqua corrente.
12. Lavare il tamburo del filtro con acqua pulita.
13. Montare il setaccio filtro.
14. Inserire la parete divisoria.
15. Eseguire i passaggi descritti nel capitolo Preparazione del tamburo del filtro.

*Il filtrante è sostituito.*

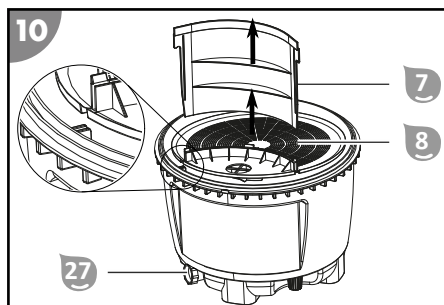

## Sostituzione della batteria del timer

1. Assicurarsi che il cavo di rete della pompa sia distaccato dalla rete elettrica.
2. Con un cacciavite a stella PH1 rimuovere le viti del coperchio del timer e rimuovere il coperchio.
3. Per staccarla premere leggermente su un bordo della batteria. Rimuovere la batteria.
4. Sostituire la batteria, vedere il capitolo "Dati tecnici".
5. Riavvitare saldamente il coperchio.

*La batteria del timer è stata sostituita.*

## Pulizia

Pulire il dispositivo solo con comuni detersivi per il bagno, acqua corrente e un panno che non rilascia pelucchi. I detersivi aggressivi possono danneggiare il dispositivo. Asciugare il dispositivo con un panno che non rilascia pelucchi.

## Verifica

Prima dell'uso, eseguire sempre i seguenti controlli:

- Vi sono danni visibili sul dispositivo?
- Vi sono danni visibili sugli elementi di comando?
- Gli accessori sono in perfetto stato?
- Tutte i cavi sono in perfetto stato?
- L'aspirazione non è bloccata?
- Le fessure di aerazione sono libere e pulite?

Non utilizzare mai un dispositivo o accessori danneggiati. Incaricare il fabbricante, il suo servizio clienti o una persona con equivalente qualifica professionale di ispezionare e riparare il dispositivo.

# Stoccaggio

## Conservazione per l'inverno



Conservare l'impianto filtro in un luogo asciutto e non esposto al gelo ( $\geq +5$  °C) o ai raggi diretti del sole.

Durante l'inverno, conservare il filtrante asciutto sempre separato dal tamburo del filtro.

1. Spegnerla la pompa **19** staccando la spina.
  2. Chiudere la valvola d'intercettazione o bloccare il flusso dell'acqua verso i tubi flessibili di collegamento della piscina.
  3. Smontare le condotte di collegamento per la piscina e svuotare i tubi flessibili.
  4. Sollevare la pompa e svuotare l'ugello attraverso entrambi gli attacchi.
  5. Svuotare il filtrante (vedere Sostituzione del filtrante).  
Se vengono utilizzate le Filter Balls, queste devono essere lavate a mano e poi lasciate ad asciugare completamente. In caso di utilizzo della sabbia, svuotarla in un apposito contenitore (ad es. un secchio) e conservarla asciutta.
  6. Lavare l'impianto filtro con acqua corrente.
  7. Fare asciugare completamente l'impianto filtro.
  8. Spingere verso il basso e tenere in posizione la leva della valvola **35** della testa della valvola **1**.
  9. Ruotare la leva della valvola in posizione "WINTER" (inverno) e rilasciarla.
- Il dispositivo può essere conservato per l'inverno.*

## Risoluzione dei problemi

Problema	Possibile causa	Soluzione del problema
La pressione del manometro supera 1 bar.	Il filtro a sabbia di quarzo è sporco.	Eseguire una procedura di controlavaggio (vedi il capitolo Procedura di controlavaggio).
	Le filter balls sono sporche.	Rimuovere e lavare a mano le filter balls. Se necessario, sostituire le filter balls.
Bolle d'aria fuoriescono dall'ugello di immissione.	La pompa aspira aria.	Verificare la tenuta di tutti i tubi flessibili e delle guarnizioni. Serrare ulteriormente le fascette stringitubo.
		Controllare il livello dell'acqua nella piscina e riempire se necessario in modo che la superficie dell'acqua copre completamente la condotta di aspirazione.
La pompa riceve poca acqua o la pressione di sistema è troppo bassa.	Il livello dell'acqua della piscina è troppo basso.	Aumentare il livello dell'acqua della piscina.
	Il cestello del pre-filtro (se presente) si è spostato / intasato.	Svuotare il cestello del pre-filtro.
	La condotta di aspirazione si è spostata / intasata.	Pulire la condotta di mandata.
La pompa non si accende.	La pompa non riceve alcuna corrente elettrica.	Collegare la spina della pompa con l'alimentazione. Controllare se è scattato il salvamotore FI.
	La pompa è guasta.	Rivolgersi al servizio di assistenza clienti.
La pompa non funziona.	Il timer è impostato.	Premere il tasto Timer. Se la pompa è spenta, è possibile impostare il tempo di funzionamento. Accendere la pompa.
	Il timer esterno è impostato.	Controllare i tempi di funzionamento del timer esterno.
Del materiale filtrante si trova nella piscina	La sabbia del filtro a sabbia di quarzo è stata rabboccata.	Eseguire una procedura di controlavaggio fino a quando l'acqua non sarà limpida. Vedi il capitolo Procedura di controlavaggio.
	Setaccio filtro danneggiato nel tamburo del filtro.	Controllare i setacci filtro e se necessario sostituirli.

Se l'anomalia dovesse persistere, contattare il servizio clienti indicato nell'ultima pagina.

# Dati tecnici

## Comfort 50

Modello:	Comfort 50	Modello della pompa:	SPS 75-1T
Codice articolo:	040200	Codice articolo della pompa:	040916
Dimensioni del tamburo:	Ø 415 mm / ca. 25 l	Montaggio della pompa:	su piastra di base
Dimensioni attacco:	Ø 32/38 mm	Principio di funzione della pompa:	autoaspirante
Esecuzione:	valvola a 7 vie con manometro	Timer della pompa:	timer integrato
Potenza di circolazione:	max. 6.600 l/h	Batteria per il timer:	Batteria a bottone CR2032; Litio 3 V disponibile
Dimensioni della piscina (volume d'acqua):	max. 33.000 l	Prefiltro:	
Temperatura dell'acqua:	10°C - 35°C	Alimentazione:	220-240 V~ 50 Hz
Requisiti per il filtrante:		Potenza:	max. 450 W
Filter Balls di Steinbach:	ca. 400 g	Portata:	max. 8.500 l/h
Filtro a sabbia di quarzo:	ca. 15 kg; 0,7-1,2 mm; DIN EN 12904	Prevalenza:	max. 9,0 m

## Comfort 75

Modello:	Comfort 75	Modello della pompa:	SPS 100-1T
Codice articolo:	040100	Codice articolo della pompa:	040917
Dimensioni del tamburo:	Ø 415 mm / ca. 50 l	Montaggio della pompa:	su piastra di base
Dimensioni attacco:	Ø 32/38 mm	Principio di funzione della pompa:	autoaspirante
Esecuzione:	valvola a 7 vie con manometro	Timer della pompa:	timer integrato
Potenza di circolazione:	max. 7.800 l/h	Batteria per il timer:	Batteria a bottone CR2032; Litio 3 V disponibile
Dimensioni della piscina (volume d'acqua):	max. 40.000 l	Prefiltro:	
Temperatura dell'acqua:	10°C - 35°C	Alimentazione:	220-240 V~, 50 Hz
Requisiti per il filtrante:		Potenza:	max. 550 W
Filter Balls di Steinbach:	ca. 700 g	Portata:	max. 9.400 l/h
Filtro a sabbia di quarzo:	ca. 25 kg; 0,7 - 1,2 mm; DIN EN 12904	Prevalenza:	max. 10,0 m

# Pezzi di ricambio

## Comfort 50

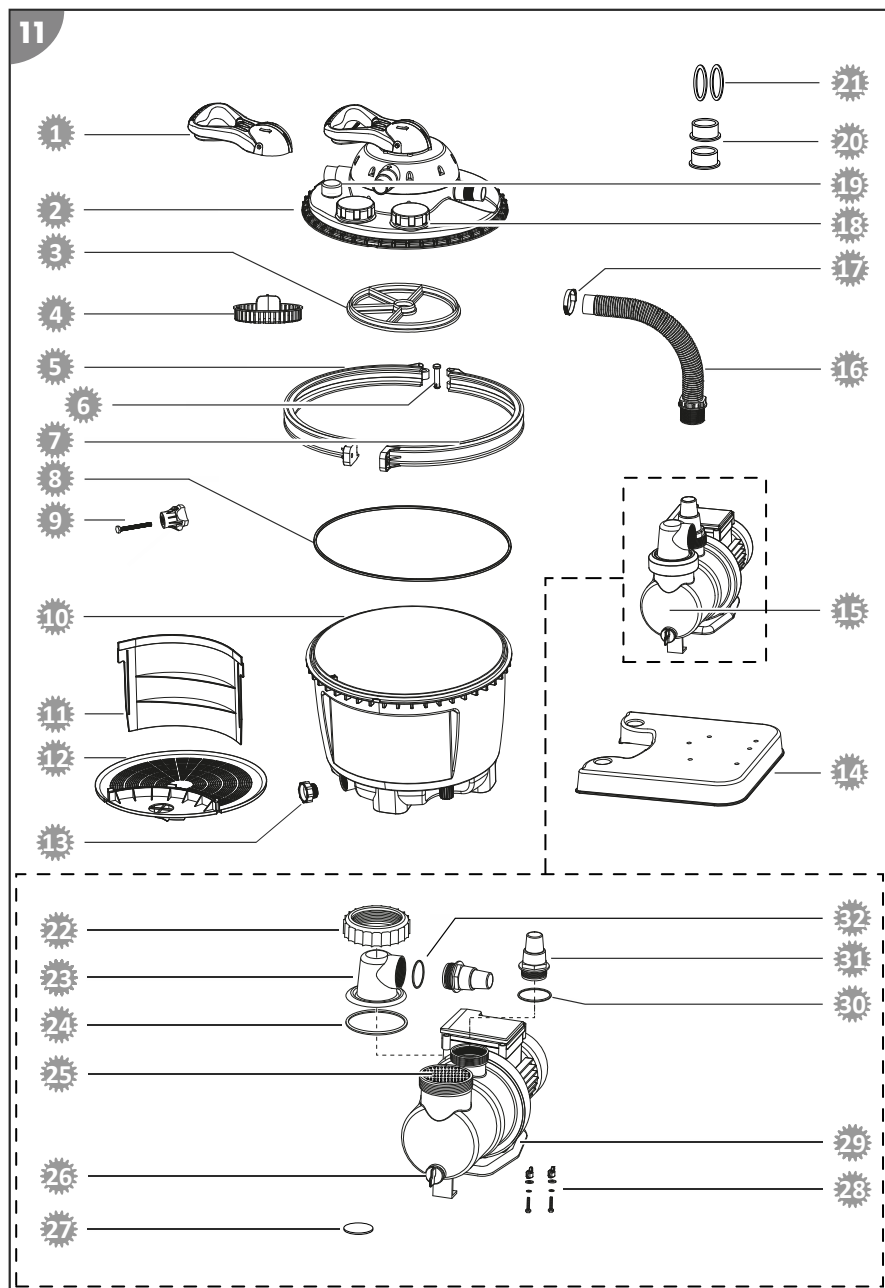

- |           |   |           |  |
|-----------|---|-----------|--|
| <b>1</b>  | 040818 - Leva della valvola                             | <b>20</b> | 040834 - Riduttore tubo  |
| <b>2</b>  | 040820 - Valvola a vie, blu                             | <b>21</b> | 0409331 - Guarnizione piatta per tubo di mandata e di scarico (2x) |
| <b>3</b>  | 040828 - Guarnizione a stella per valvola a vie         | <b>22</b> | 040924 - ghiera  |
| <b>4</b>  | 040816 - Disco  | <b>23</b> | 040911 - coperchio prefiltro trasparente                           |
| <b>5</b>  | 040813 - Anello elastico a destra                       | <b>24</b> | 040930 - guarnizione o-ring grande (Ø 79 mm)                       |
| <b>6</b>  | 040811 - Bulloni  | <b>25</b> | 040927 - prefiltro   |
| <b>7</b>  | 040812 - Anello elastico a sinistra                     | <b>26</b> | 040953 - vite di sfiato con tenuta                                 |
| <b>8</b>  | 040814 - Guarnizione del contenitore filtro             | <b>27</b> | 040915 - batteria al litio 3 V CR2032 per timer                    |
| <b>9</b>  | 040810 - Dado zigrinato                                 | <b>28</b> | 040978 - kit di montaggio per la pompa per filtro                  |
| <b>10</b> | 040804 - Tamburo del filtro                             | <b>29</b> | 040950 - pannello di base  |
| <b>11</b> | 040806 - Parete divisoria                               | <b>30</b> | 040928 - guarnizione o-ring media (Ø 54 mm)                        |
| <b>12</b> | 040801 - Setaccio filtro                                | <b>31</b> | 040841 - adattatore per tubo                                       |
| <b>13</b> | 040802 - Vite di svuotamento tamburo del filtro, blu    | <b>32</b> | 040926 - guarnizione o-ring piccola (Ø 45 mm)                      |
| <b>14</b> | 040800 - Piastra di base                                |           |  |
| <b>15</b> | 040916 - Pompa per filtro SPS 75-1T                     |           |  |
| <b>16</b> | 040936 - Tubo flessibile di collegamento L=25 cm Ø38 mm |           |  |
| <b>17</b> | 040946 - Fascetta stringitubo Ø 30 - 50 mm              |           |  |
| <b>18</b> | 040906 - Coperchio a vite con guarnizione               |           |  |
| <b>19</b> | 040909 - Manometro 1/8" per la serie Comfort            |           |  |

# Comfort 75

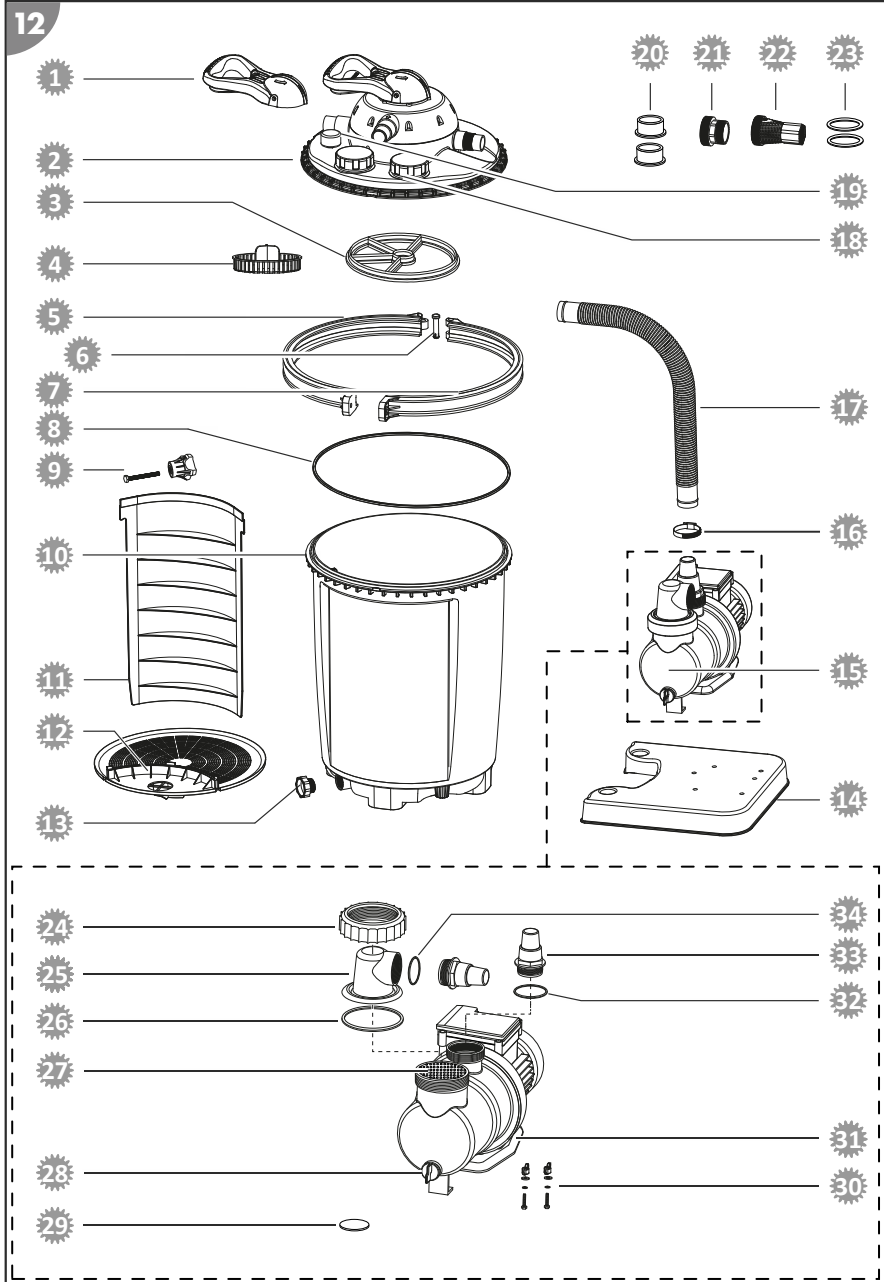

- 1 040818 - Leva della valvola
- 2 040820 - Valvola a vie, blu
- 3 040828 - Guarnizione a stella per valvola a vie
- 4 040816 - Disco
- 5 040813 - Anello elastico a destra
- 6 040811 - Bulloni
- 7 040812 - Anello elastico a sinistra
- 8 040814 - Guarnizione del contenitore filtro
- 9 040810 - Dado zigrinato
- 10 040803 - Tamburo del filtro
- 11 040805 - Parete divisoria
- 12 040801 - Setaccio filtro
- 13 040802 - Vite di svuotamento tamburo del filtro, blu
- 14 040800 - Piastra di base
- 15 040917 - Pompa per filtro SPS 100-1T
- 16 040946 - Fascetta stringitubo Ø 30 - 50 mm
- 17 040923 - Tubo flessibile di collegamento L=48 cm Ø38 mm
- 18 040906 - Coperchio a vite con guarnizione
- 19 040909 - Manometro 1/8" per la serie Comfort
- 20 040834 - Riduttore tubo
- 21 040933 - Adattatore per piscina INTEX
- 22 040934 - Adattatore condotta di ritorno per piscina INTEX
- 23 0409331 - Guarnizione piatta per tubo di mandata e di scarico (2x)
- 24 040924 - ghiera
- 25 040911 - coperchio prefiltro trasparente
- 26 040930 - guarnizione o-ring grande (Ø 79 mm)
- 27 040927 - prefiltro
- 28 040953 - vite di sfiato con tenuta
- 29 040915 - batteria al litio 3 V CR2032 per timer
- 30 040978 - kit di montaggio per la pompa per filtro
- 31 040950 - pannello di base
- 32 040928 - guarnizione o-ring media (Ø 54 mm)
- 33 040841 - adattatore per tubo
- 34 040926 - guarnizione o-ring piccola (Ø 45 mm)

## Smaltimento

### Smaltimento dell'imballaggio



Smaltire l'imballaggio differenziandolo. Conferire il cartone e la scatola alla raccolta di carta straccia, avviare la pellicola al recupero dei materiali riciclabili.

### Smaltimento dell'apparecchio usato

Applicabile nell'Unione Europea e in altri paesi europei con sistemi di raccolta differenziata.



**È vietato smaltire i dispositivi usati con i rifiuti domestici!**

Quando il dispositivo non viene più utilizzato, il consumatore è tenuto **per legge a smaltire il dispositivo usato separatamente dai rifiuti domestici**, ad es. portandolo nella piattaforma ecologica del proprio comune/quartiere. In questo modo viene garantito che i dispositivi usati vengano smaltiti correttamente e che ciò non abbia alcun impatto negativo sull'ambiente. Per questo motivo, gli elettrodomestici sono contrassegnati con il simbolo riportato sopra.



**Batterie e batterie ricaricabili non vanno smaltite nei rifiuti domestici!**

In qualità di consumatore è obbligato per legge di smaltire tutte le batterie o batterie ricaricabili, indipendentemente se contengono sostanze dannose\* presso un centro di raccolta del proprio comune/quartiere in modo che possano essere smaltite in tempo reale.

\* contrassegnate da: Cd = cadmio, Hg = mercurio, Pb = piombo, Li = litio

## Contenido del suministro

- 1 Cabezal de válvula
- 2 Anillo de sujeción
- 3 Junta de cuba de filtrado
- 4 Perno de anillo de sujeción
- 5 Tuerca moleteada
- 6 Cuba de filtrado
- 7 Pared de separación
- 8 Tamiz filtrante
- 9 Placa base
- 10 Bomba
- 11 Tapa de filtro previo
- 12 Adaptador de manguera (2x)
- 13 Anillo roscado
- 14 Manguera de presión
- 15 Reducción de manguera (2x)
- 16 Abrazadera de manguera (2x)
- 17 Junta de anillo tórico grande (Ø 79 mm)
- 18 Junta de anillo tórico mediana (Ø 54 mm)
- 19 Junta de anillo tórico pequeña (Ø 45 mm)
- 20 Junta plana para manguera de entrada y desagüe (2x)
- 21 Adaptador de tubería de aspiración INTEX (art. 040933)
- 22 Adaptador de tubería de retorno INTEX (art. 040934)
- 23 Set de fijación para bombas de filtración (2x)  
Cinta de teflón (no ilustrada)  
Manual de instrucciones (no ilustrado)

## Piezas del dispositivo

- 24 Filtro previo
- 25 Conexión de bomba/tubería de presión
- 26 Manómetro
- 27 Salida de vaciado
- 28 Tornillo de drenaje
- 29 Tubería de aspiración
- 30 Cámara de filtración
- 31 Cámara de agua limpia
- 32 Conexión de tubería de retorno
- 33 Conexión de tubería de presión
- 34 Conexión de tubería de retrolavado
- 35 Palanca de válvula
- 36 Mirilla (tapa roscada)
- 37 Temporizador

## Accesorios disponibles opcionalmente

- 38 Adaptador para piscinas INTEX  
2" x 1 1/2" AG (tubería de aspiración)  
art. 040933
- 39 Adaptador para piscinas INTEX  
2" AG x 1" IG (tubería de retorno)  
art. 040934
- 40 Sistema de desinfección por UV  
(para atornillar en el cabezal de válvula)  
art. 040511

# Índice

<b>Vista general</b> .....	<b>2</b>
<b>Contenido del suministro</b> .....	<b>91</b>
<b>Información general</b> .....	<b>93</b>
<b>Explicación de los símbolos</b> .....	<b>93</b>
<b>Seguridad</b> .....	<b>93</b>
Indicaciones de seguridad generales.....	94
<b>Desembalaje y comprobación del contenido del suministro</b> .....	<b>96</b>
<b>Preparación</b> .....	<b>96</b>
Elección del lugar de colocación.....	96
Filtro-arqueta.....	96
<b>Descripción de la instalación de filtrado</b> .....	<b>96</b>
Modos de funcionamiento de la instalación de filtrado.....	96
Funcionamiento del temporizador.....	98
Tiempo de filtrado.....	98
<b>Antes del primer uso</b> .....	<b>98</b>
Comprobaciones antes de la puesta en marcha.....	98
Primera puesta en marcha del temporizador.....	98
Preparación de la bomba.....	98
Montaje de la bomba en la placa base.....	99
Preparación de la cuba de filtrado.....	100
Montaje de las conexiones de tubería.....	100
Conexión de las tuberías.....	101
Preparación de la instalación de filtrado.....	102
<b>Manejo</b> .....	<b>102</b>
Selección del modo de funcionamiento.....	102
Funcionamiento de la bomba.....	102
Indicaciones de cuidado.....	103
<b>Mantenimiento</b> .....	<b>103</b>
Proceso de retrolavado.....	103
Sustitución del medio filtrante.....	103
Sustitución de la pila del temporizador.....	104
<b>Limpieza</b> .....	<b>104</b>
<b>Comprobación</b> .....	<b>104</b>
<b>Almacenamiento</b> .....	<b>105</b>
Preparación para el invierno.....	105
<b>Localización de averías</b> .....	<b>106</b>
<b>Especificaciones técnicas</b> .....	<b>107</b>
<b>Piezas de repuesto</b> .....	<b>108</b>
<b>Eliminación</b> .....	<b>111</b>

# Información general

## Leer y conservar el manual de instrucciones



Este manual de instrucciones forma parte de la instalación de filtrado (denominada en lo sucesivo también «dispositivo»). Incluye información importante sobre la puesta en marcha y el manejo.

Lea atentamente este manual de instrucciones, y especialmente las indicaciones de seguridad, antes de usar el dispositivo. La inobservancia de este manual de instrucciones puede provocar lesiones graves o daños al dispositivo.

Conserve el manual de instrucciones para su uso futuro. Incluya siempre este manual de instrucciones si entrega el dispositivo a terceros.

## Uso previsto

Este dispositivo ha sido diseñado exclusivamente para la limpieza del agua del baño de piscinas. Es apto para agua salada, siempre y cuando esta tenga un contenido de sal inferior al 0,5% (electrólisis salina). Elimina la suciedad visible y se puede emplear para todas las piscinas de venta habitual en comercios que tengan una conexión de manguera con un diámetro de 32/38 mm.

El medio filtrante contenido en el tanque de filtración filtra partículas de suciedad del agua que fluye y sirve de este modo como filtro permanente de la suciedad y las partículas en flotación del agua para el baño. El agua limpia regresa por la línea de retorno a la piscina a través de la válvula de 7 vías.

Emplee como medio filtrante únicamente arena de filtro de cuarzo que cumpla lo estipulado en la norma DIN EN 12904. También se pueden emplear bolas filtrantes Steinbach. Encontrará las cantidades necesarias para ello en el capítulo Datos técnicos.

Ha sido diseñado exclusivamente para el uso privado, no siendo apto para el uso comercial. Emplee el dispositivo únicamente de la forma descrita en este manual de instrucciones. Cualquier otro uso será considerado no conforme al fin previsto y puede provocar daños materiales o incluso lesiones a personas. El dispositivo no es un juguete infantil.

El fabricante o vendedor no asume ningún tipo de responsabilidad por los daños derivados de un uso incorrecto o no conforme a lo previsto.

## Explicación de los símbolos

En este manual de instrucciones, el dispositivo o el embalaje se emplean los símbolos siguientes.



Aquí encontrará información adicional útil.



¡Riesgo de daños!  
No abrir el embalaje con objetos afilados o puntiagudos (p. ej., cuchillos).

## Seguridad

En este manual de instrucciones se emplean las siguientes palabras de aviso.



**¡ADVERTENCIA!**

Este símbolo/palabra de aviso indica la existencia de un peligro con un nivel de riesgo medio que, si no se evita, puede provocar la muerte o lesiones graves.



**¡PRECAUCIÓN!**

Este símbolo/palabra de aviso indica la existencia de un peligro con un nivel de riesgo bajo que, si no se evita, puede provocar lesiones leves o moderadas.

**¡AVISO!**

Esta palabra de aviso advierte de posibles daños materiales.

## Indicaciones de seguridad generales



### ¡Peligro de descarga eléctrica!

Una instalación eléctrica defectuosa o una tensión de red demasiado alta pueden provocar una descarga eléctrica.

- Conecte el cable de red únicamente si la tensión de red de la toma de corriente coincide con los datos indicados en la placa de características.
- Conecte el cable de red únicamente a un tomacorriente fácilmente accesible para poder desconectarlo rápidamente de la red en caso de avería.
- Utilice el dispositivo únicamente con un enchufe con puesta a tierra con una protección máxima de 16A.
- El dispositivo debe alimentarse mediante un dispositivo de protección diferencial (FI) con una corriente diferencial asignada que no supere los 30 mA.
- No utilice el aparato si presenta daños visibles o si el cable de red o el enchufe están defectuosos.
- No abra el dispositivo, encargue la reparación a profesionales. Para ello, diríjase a la dirección de servicio que se encuentra en la parte trasera del manual. En caso de reparaciones realizadas por cuenta propia, conexión incorrecta o manejo inadecuado, se pierden los derechos de responsabilidad y garantía.
- Nunca toque el cable de red con las manos húmedas.
- Nunca extraiga el cable de red del enchufe tirando de él, tómelo siempre por el conector.
- No use el cable de alimentación como asa de transporte.
- Mantenga el dispositivo y el cable de alimentación alejados de llamas abiertas y superficies calientes.
- No coloque ningún objeto sobre el cable de alimentación.
- No entierre el cable de red.
- Tienda el cable de alimentación de forma que no se pueda tropezar con él.
- No doble el cable de alimentación ni lo tienda sobre bordes afilados.
- Emplee únicamente cables alargadores aptos también para exteriores, en caso de que sea necesario. El uso de cables alargadores adecuados para exteriores reduce el riesgo de sufrir una descarga eléctrica.
- No utilice el dispositivo durante tormentas. Desconecte y extraiga el cable de red del enchufe.
- Si no está usando el dispositivo, lo está limpiando o aparece una avería, apague siempre el dispositivo y desenchúfelo de la red eléctrica.
- Durante la reparación solo pueden emplearse piezas que se correspondan con los datos originales del dispositivo. En este dispositivo se encuentran piezas eléctricas y mecánicas imprescindibles para proteger de las fuentes de peligro.
- Emplee únicamente piezas de repuesto y accesorios suministrados o recomendados por el fabricante. El uso de piezas de otros proveedores anula de inmediato todos los derechos de garantía.

 ¡ADVERTENCIA!

**Peligros para niños y personas con discapacidad física, mental o sensorial (por ejemplo, discapacitados parciales, personas mayores con capacidad física y mental reducida) o falta de experiencia y conocimientos (por ejemplo, niños mayores).**

Un manejo inadecuado del dispositivo puede provocar lesiones graves o daños al dispositivo.

- No autorice a otras personas el acceso al dispositivo hasta que hayan leído y comprendido el manual completo o hayan sido instruidos sobre el uso conforme a lo previsto y los peligros que pueden derivarse del mismo.
- No deje a personas con capacidades físicas, sensoriales o intelectuales mermadas (p. ej., niños o borrachos) o falta de experiencia y conocimientos (p. ej., niños) en ningún momento sin vigilancia cerca del dispositivo.
- No permita bajo ninguna circunstancia que niños y personas con discapacidad física, sensorial o mental o falta de experiencia y conocimientos maneje el dispositivo.
- No deje que niños realicen la limpieza y el mantenimiento de usuario.
- Está prohibido que los niños jueguen con el dispositivo o el cable de conexión.
- Coloque la instalación de filtrado con una distancia suficiente a la pared de la piscina para que esta no pueda usarse para acceder a ella.

 ¡ADVERTENCIA!

**¡Peligro de lesiones debido a una cualificación insuficiente!**

La falta de experiencia o destreza en el manejo de las herramientas necesarias y el desconocimiento de las disposiciones regionales o normativas para los trabajos artesanales necesarios pueden provocar lesiones o daños materiales muy graves.

- Encargue todos los trabajos en los que no pueda evaluar los riesgos por falta de suficiente experiencia personal a un profesional cualificado.
- No utilice el dispositivo si no está en plenitud de facultades (p. ej.: bajo los efectos de las drogas, el alcohol o medicamentos).

**¡AVISO!**

Un manejo inadecuado del dispositivo puede provocar daños al mismo.

- Elija un lugar protegido de los factores atmosféricos para colocar el dispositivo.
- Coloque la instalación de filtrado con una distancia suficiente a la pared de la piscina para que esta no pueda usarse para acceder a ella.
- Tenga cuidado de que haya un intercambio de aire suficiente para evitar que el motor se sobrecaliente.
- No permita que el dispositivo funcione en seco (sin agua).
- Emplee únicamente la bomba suministrada correspondiente a su dispositivo.
- La bomba de filtración deberá desconectarse cada vez que se proceda a la conmutación con el cabezal de válvula.
- No introduzca el dispositivo o piezas del mismo en la piscina bajo ningún concepto.
- No emplee floculante en el agua del baño bajo ningún concepto. El floculante puede hacer que las bolas filtrantes se apelmacen ligeramente.

# Desembalaje y comprobación del contenido del suministro



**¡ADVERTENCIA!**

## **¡Peligro de asfixia derivado del material de embalaje!**

Que la cabeza quede atrapada en la lámina del embalaje o tragar otras piezas del material de embalaje puede provocar la muerte por asfixia. Especialmente los niños y las personas con discapacidad psíquica que no pueden evaluar los riesgos debido a la falta de conocimientos y experiencia, están expuestas a una mayor posibilidad de peligro.

- Asegúrese de que tanto los niños como las personas con discapacidad psíquica no jueguen con el material de embalaje.

## Preparación

### Elección del lugar de colocación

Para ello deben cumplirse o tenerse en cuenta los requisitos siguientes:

- Colocación de la instalación de filtrado entre la conexión de aspiración y la tobera de entrada y con una distancia suficiente a la pared de la piscina para que la instalación de filtrado no pueda usarse para acceder a ella
- Colocación de la bomba por debajo del nivel de agua
- Distancia máxima de tres metros a la piscina
- Base estable, fija y horizontal, p. ej., placa de hormigón lavado

### Filtro-arqueta



Es necesario usar un filtro-arqueta si la piscina está enterrada en la tierra parcial o completamente para poder colocar la bomba en la instalación de filtrado por debajo del nivel de agua de la piscina.

- Asegúrese de que el filtro-arqueta no se inunda y que el agua del entorno y de lluvia pueda infiltrarse correctamente.

*Esto se consigue colocando una capa de grava adecuada en el fondo de la arqueta. El uso de una bomba sumergible con interruptor flotante opcional, conectada con un canal o desagüe, protegerá la instalación de filtrado adicionalmente de la subida del agua dentro de la arqueta.*

- Asegúrese de que la arqueta posee suficiente ventilación natural para prevenir la formación de agua condensada.
- El filtro-arqueta debe poseer un tamaño que permita realizar trabajos en la instalación de filtrado.

## Descripción de la instalación de filtrado

### Modos de funcionamiento de la instalación de filtrado

Su instalación de filtrado posee varios modos de funcionamiento diferentes. Estos están señalizados con números en el cabezal de válvula.

1. Filtrado
2. Aclarado
3. Circulación
4. Retrolavado
5. Cerrado
6. Vaciado
7. Invierno

A continuación se describe la función de cada uno de los modos de funcionamiento.

## **FILTER-FILTERN (filtro-filtrar)**

Emplee este modo de funcionamiento a modo de ajustes básicos para su instalación de filtrado.

El agua de la piscina aspirada se introduce por la parte superior en la cuba de filtrado y fluye por el medio filtrante. De este modo, las impurezas se filtran y el agua vuelve a continuación a la piscina.

## **NACHSPÜLEN (aclamar)**

Ejecute este modo de funcionamiento inmediatamente después del retrolavado, añadir arena de filtro de cuarzo o la primera puesta en marcha durante 20-30 segundos.

El agua se desvía a la parte superior de la cuba de filtrado y el cabezal de válvula se lava. Mientras se hace, el agua fluye por la tubería de agua sucia. El cabezal de válvula se limpia de este modo.

## **ZIRKULIEREN (circular)**

Emplee este modo de funcionamiento después de someter el agua a tratamiento químico.

El agua se dirige directamente desde el cabezal de válvula hasta la piscina sin pasar por el filtro. Esto impide que el medio filtrante entre en contacto con los productos químicos empleados.

## **RÜCKSPÜLEN (etrolavado)**

**Si se emplean bolas filtrantes Steinbach no está permitido realizar un retrolavado.** Si se redujera la eficacia filtrante, recomendamos lavar las bolas filtrantes a mano. Las bolas filtrantes deberán cambiarse en caso necesario.

Ejecute este modo de funcionamiento durante un máximo de 2 minutos durante la primera puesta en marcha, cuando cambie la arena de filtro de cuarzo, si la presión de servicio indicada en el manómetro sobrepasa entre 0,3 y 0,6 bar la presión normal o para limpiar el filtro o la arena de filtro de cuarzo.

El agua se desvía a la parte inferior de la cuba de filtrado y circula por el filtro completo. De este modo, la suciedad acumulada se disuelve y se extrae por la tubería de retrolavado.

## **GESCHLOSSEN (cerrado)**

### **¡AVISO!**

- ¡No conecte la bomba en este modo de funcionamiento bajo ningún concepto!

Emplee este modo de funcionamiento para limpiar el filtro previo (en caso de estar presente), comprobar si el sistema presenta fugas e impermeabilizar los puntos afectados.

El flujo de agua en la bomba y el filtro está bloqueado. Tenga cuidado de que las mangueras de entrada y desagüe estén llenas con agua y, en caso necesario, deben cerrarse con válvulas de cierre o tapones.

## **VACIAR**

### **¡AVISO!**

- La piscina solo puede vaciarse hasta alcanzar la altura del agua mínima a la altura de la tubería de aspiración. Tenga cuidado de desconectar la bomba en cuanto se alcance para prevenir un funcionamiento en seco.

Emplee este modo de funcionamiento para vaciar la piscina en el caso de que esté muy sucia.

El agua se dirige por el filtro y se extrae directamente por la tubería de retrolavado.

## **INVIERNO**

### **¡AVISO!**

- ¡No conecte la bomba en este modo de funcionamiento bajo ningún concepto!

Emplee este modo de funcionamiento para guardar la instalación de filtrado en invierno.

La palanca de válvula se encuentra en una posición intermedia en la que los componentes de válvula interiores se descargan.

## Funcionamiento del temporizador

El temporizador integrado permite encender y apagar la bomba automáticamente una vez al día a la hora seleccionada. El ajuste de varios intervalos diferentes dentro de un periodo de 24 horas es posible empleando un temporizador externo.

El temporizador posee una pila (véase el capítulo «Datos técnicos»). La hora de inicio y el tiempo de funcionamiento permanecen guardados en el caso de apagar la alimentación eléctrica o de corte de luz.

## Tiempo de filtrado

El contenido de agua de la piscina debería hacerse circular un mínimo de dos veces dentro de un periodo de 24 horas. En el caso de un uso mayor de la piscina, este debería hacerse circular un mínimo de entre tres y cinco veces al día.

## Antes del primer uso



**¡ADVERTENCIA!**

### **¡Peligro de muerte por uso de la instalación de tratamiento de agua durante el baño!**

Por el orificio de aspiración de la piscina pueden succionarse pelos o prendas de ropa y, en casos extremos, quedar atrapadas personas bajo el agua e impedirles salir a la superficie.

- No utilice bajo ningún concepto dispositivos de la instalación de tratamiento de agua mientras haya personas en la piscina.
- Impida el acceso a la piscina a cualquier persona mientras los dispositivos de la instalación de tratamiento de agua estén en funcionamiento.

**¡AVISO!**

Los floculantes en el agua del baño pueden hacer que las Active Balls se apelmacen y afectar negativamente su eficacia limpiadora.

- No use floculantes para el tratamiento del agua, si emplea Active Balls como medio filtrante.

## Comprobaciones antes de la puesta en marcha

- El dispositivo está fuera de la piscina y el cable de red está desconectado de la red eléctrica

## Primera puesta en marcha del temporizador

Si los pasos que se describen a continuación no se realizan, el temporizador seguirá funcionando a la perfección. Pero los tiempos de funcionamiento del filtro guardados se borrarán en caso de corte de la alimentación eléctrica.

1. Asegúrese de que el cable de red de la bomba se ha desconectado de la red eléctrica.
2. Retire los tornillos de la cubierta del temporizador con un destornillador de estrella PH1 y retire la cubierta.
3. Extraiga la tira de plástico que se ve debajo de la pila.
4. Vuelva a atornillar la cubierta firmemente.

*La función de copia de seguridad del temporizador se ha activado.*

## Preparación de la bomba

La bomba se entrega solo parcialmente premontada.



Apriete todas las uniones roscadas siempre con las manos. Apretar excesivamente las uniones roscadas daña las juntas y las piezas de plástico. No emplee ninguna herramienta.

Las uniones roscadas con pequeñas fugas pueden impermeabilizarse con cinta de teflón.

1. Afloje el anillo roscado **13** de la tapa de filtro previo **11** girándolo en sentido antihorario.
2. Retire la tapa de filtro previo **11** con anillo roscado de la carcasa de bomba.
3. Coloque la junta de anillo tórico grande **17** en la ranura de la carcasa de bomba.
4. Coloque el filtro previo **24** en la bomba. El filtro previo se entrega ya montado en la bomba.
5. Coloque la tapa de filtro previo **11** en la carcasa de bomba.
6. Introduzca el anillo roscado por la tapa de filtro previo.
7. Gire el anillo roscado manualmente en sentido horario hasta que se haya fijado firmemente.
8. Coloque la junta de anillo tórico pequeña **19** en la tapa de filtro previo.
9. Gire la conexión de manguera en sentido horario en la tapa de filtro previo manualmente.
10. Coloque la junta de anillo tórico mediana **18** en el hueco de la salida de la bomba **25**.
11. Introduzca un adaptador de manguera **12** girándolo en sentido horario en la salida de la bomba. En la instalación de filtrado Comfort 50 hay montado un adaptador de manguera en la manguera de presión.

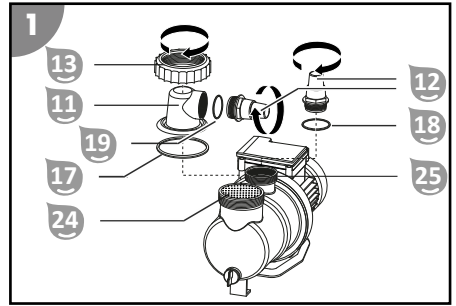

*La bomba está lista para su uso y puede conectarse a las líneas.*

## Montaje de la bomba en la placa base

1. Introduzca los tornillos roscados del set de fijación para bombas de filtración **23** por la parte inferior en la placa base **9** (en los dos orificios con la abertura hexagonal).
2. Coloque la bomba **10** en la placa base **9** de forma que las roscas sobresalgan por los orificios de fijación del zócalo de la bomba.
3. Introduzca la arandela y a continuación la arandela dentada por la rosca, respectivamente.
4. Coloque un tornillo de orejetas a cada uno de ellos y apriételes firmemente.

*La bomba se ha montado en la placa base.*

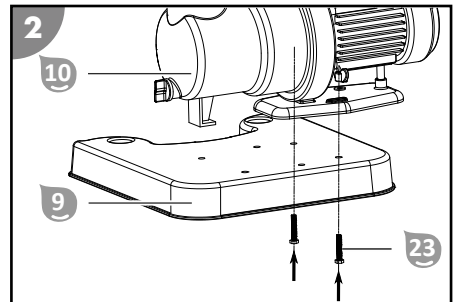

5. Conecte la placa base **9** con la cuba de filtrado **6**.

*La placa base se ha conectado con la cuba de filtrado.*

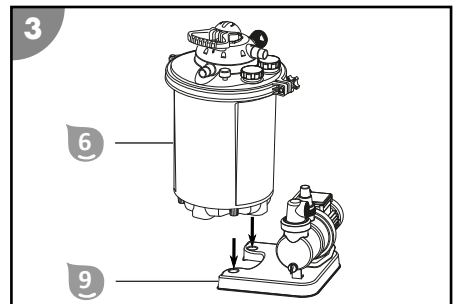

## Preparación de la cuba de filtrado

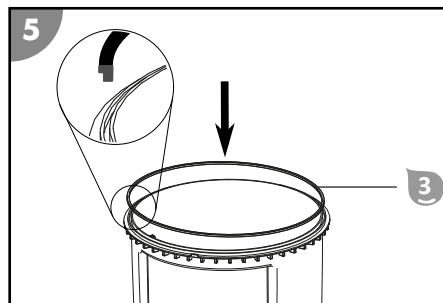
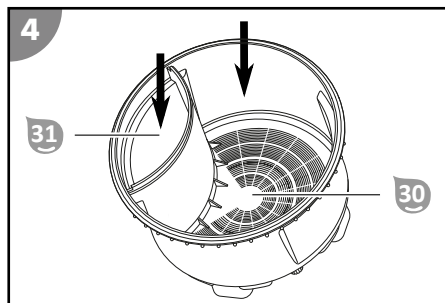

1. Llene la cuba de filtrado **30** hasta aprox. un 1/3 de su capacidad con agua.
2. Llene la cámara de filtración **30** con medio filtrante.  
Encontrará las cantidades necesarias para ello en el capítulo Datos técnicos.  
Tenga cuidado de que el medio filtrante no alcance la cámara de agua limpia **31**.
3. Limpie la ranura de cualquier cuerpo extraño y suciedad y coloque la junta de cuba **3**.
4. Alinee el cabezal de válvula **1** con su muesca en el borde exterior en el saliente de ajuste de la cuba de filtrado.
5. Coloque el cabezal de válvula en la cuba de filtrado.
6. Introduzca el anillo de sujeción **2** por el punto de conexión del cabezal de válvula y la cuba de filtrado.  
Tenga cuidado de que la articulación del anillo de sujeción esté colocada en el punto de conexión con la marca en forma de flecha «ALIGN» (alinearse) en el cabezal de válvula **1**.
7. Coloque el perno de anillo de sujeción **4** en el alojamiento hexagonal del anillo de sujeción.
8. Introduzca el perno de anillo de sujeción por el orificio del extremo opuesto del anillo de sujeción.
9. Coloque la tuerca moleteada **5** en la rosca y gírela en sentido horario.

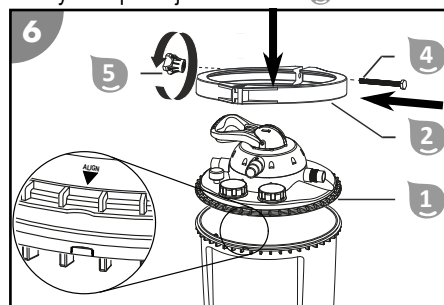

La cuba de filtrado se ha preparado.

## Montaje de las conexiones de tubería



Algunas mangueras, como p. ej. las mangueras de presión, son muy rígidas. Colóquelas en el sol antes del montaje para que se vuelvan más flexibles con el calor.



Apriete todas las uniones roscadas siempre con las manos. Apretar excesivamente las uniones roscadas daña las juntas y las piezas de plástico.

Emplee mangueras de piscina adecuadas de 32 / 38 mm de diámetro para las conexiones descritas. Para otras mangueras de piscina (p. ej., INTEX con conexión roscada) es necesario emplear adaptadores adicionales. Encontrará adaptadores adecuados en nuestra tienda online en: [www.steinbach-group.com](http://www.steinbach-group.com)

**Proceda de la siguiente forma para insertar una manguera de piscina en la bomba o la cuba de filtrado:**

1. Deslice una abrazadera de manguera por la manguera.
2. Inserte la manguera en la conexión de manguera.
3. Fije la abrazadera de manguera en la conexión de manguera con un destornillador de estrella PH1.

*La manguera de piscina insertada se ha montado.*

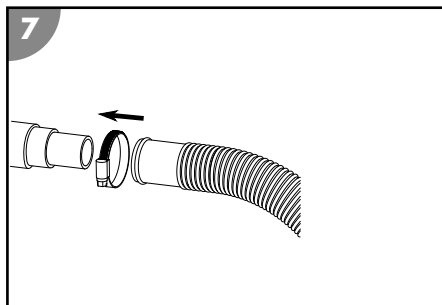

**Proceda de la siguiente forma para insertar una manguera de piscina en el adaptador de manguera de la bomba o la cuba de filtrado:**

1. Atornille el adaptador de manguera en la rosca de empalme.
2. Deslice una abrazadera de manguera por la manguera.
3. Inserte la manguera en el adaptador de manguera.
4. Fije la abrazadera de manguera en el adaptador de manguera con un destornillador de estrella PH1.

*La manguera de piscina insertada se ha montado en el adaptador de manguera.*

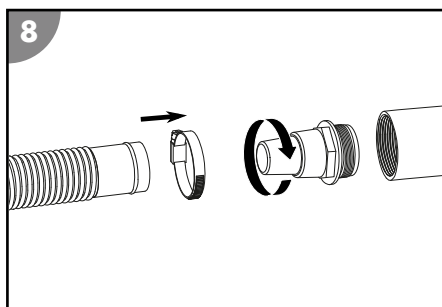

**Proceda de la siguiente forma para atornillar una manguera de piscina INTEX (no incluida en el contenido del suministro) en la bomba o la cuba de filtrado:**

1. Atornille el adaptador para piscinas INTEX o el adaptador de tubería de retorno para piscinas INTEX en la rosca de empalme.
2. Atornille la manguera en el adaptador.

*La manguera de piscina INTEX se ha atornillado.*

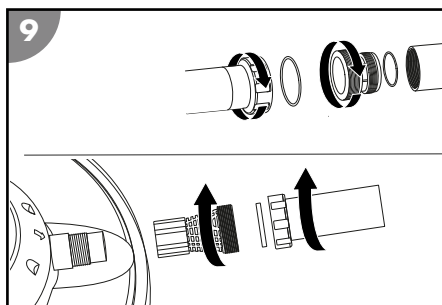

## Conexión de las tuberías

Prepare el siguiente material:

- Tubería de presión <sup>14</sup>
- Tuberías de retorno, retrolavado y aspiración (no incluidas en el contenido del suministro)
- Material de montaje para las tuberías

Proceda de la siguiente forma para conectar las tuberías (véase la ilustración A) a la bomba y la cuba de filtrado:

1. Tienda las tuberías de retorno y aspiración desde la piscina a la instalación de filtrado.
2. Tienda la tubería de retrolavado desde la conexión del canal a la instalación de filtrado.  
Tenga en cuenta las indicaciones que se encuentran directamente en las conexiones de tubería del cabezal de válvula.

*Las tuberías se han conectado.*

## Preparación de la instalación de filtrado

1. Presione hacia abajo y mantenga pulsada la palanca de válvula **35** del cabezal de válvula **1**.
2. Gire la palanca de válvula a la posición «RÜCKSPÜLEN» (retrolavado) y suéltela.
3. Llene la cuba de filtrado **6** completamente con agua, hasta que esta salga por la tubería de retrolavado «WASTE» (residuos) **34**.
4. Compruebe si la instalación de filtrado y las conexiones presentan fugas.
5. Ejecute el proceso de retrolavado (véase el capítulo Proceso de retrolavado).

## Manejo

### ¡ADVERTENCIA!

#### ¡Peligro de muerte por uso de la instalación de tratamiento de agua durante el baño!

Por el orificio de aspiración de la piscina pueden succionarse pelos o prendas de ropa y, en casos extremos, quedar atrapadas personas bajo el agua e impedirles salir a la superficie.

- No utilice bajo ningún concepto dispositivos de la instalación de tratamiento de agua mientras haya personas en la piscina.
- Impida el acceso a la piscina a cualquier persona mientras los dispositivos de la instalación de tratamiento de agua estén en funcionamiento.

### ¡PRECAUCIÓN!

#### ¡Peligro de lesiones!

Un dispositivo o accesorios defectuosos pueden provocar lesiones.

- Compruebe el dispositivo y los accesorios (véase el capítulo Comprobación).

### ¡AVISO!

Los floculantes en el agua del baño pueden hacer que las Active Balls se apelmacen y afectar negativamente su eficacia limpiadora.

- No use floculantes para el tratamiento del agua, si emplea Active Balls como medio filtrante.

## Selección del modo de funcionamiento

Desconecte la bomba **10** extrayendo el enchufe.

Presione hacia abajo y mantenga pulsada la palanca de válvula **35** del cabezal de válvula **1**. Gire la palanca de válvula a la posición deseada y suéltela.

## Funcionamiento de la bomba

1. Asegúrese de que todos los tubos y mangueras se han conectado correctamente y que la altura del agua de la piscina se encuentre como mínimo entre 2,5 y 5 cm por encima del orificio de la tubería de aspiración.
2. Compruebe el ajuste de la válvula de su instalación de filtrado antes de activar la bomba.
3. Conecte el enchufe de la bomba con la alimentación eléctrica.

*La indicación del tiempo de funcionamiento parpadea (con la pila insertada se mostrará el último tiempo de funcionamiento seleccionado).*

4. Presione la tecla del temporizador **37** varias veces hasta que el LED del tiempo de funcionamiento deseado se ilumine.
5. Conecte la bomba **10** presionando la tecla ON/OFF del temporizador **37**.

A partir de ese momento la bomba funciona y se desactiva automáticamente después del tiempo de funcionamiento seleccionado. El temporizador activa la bomba todos los días, a la misma hora y durante el mismo tiempo de funcionamiento (una vez cada 24 horas).

*La bomba está en funcionamiento.*

6. Compruebe si durante el funcionamiento de la bomba se producen ruidos extraños. Vuelva a purgar la instalación en el caso de que haya aire en el sistema.
7. Presione la tecla ON/OFF del temporizador  para finalizar el funcionamiento de la bomba manualmente,  
La finalización manual desactiva el temporizador.  
*La bomba está desconectada.*

## Indicaciones de cuidado

Las algas, las bacterias y otros microorganismos no pueden filtrarse por la instalación de filtrado.

- Para eliminarlos emplee productos especiales de tratamiento del agua para evitar que proliferen y eliminarlos para garantizar que el agua está en perfectas condiciones higiénicas.
- Solicite asesoramiento especializado y respete las cantidades de dosificación.















## Mantenimiento

### Proceso de retrolavado

El proceso de retrolavado regenera el filtro o la arena de filtración. La arena de filtración debe lavarse antes de la primera puesta en marcha y con regularidad durante el funcionamiento empleando el retrolavado.



Si se emplean bolas filtrantes Steinbach no está permitido realizar un retrolavado. Si se redujera la eficacia filtrante, recomendamos lavar las bolas filtrantes a mano. Las bolas filtrantes deberán cambiarse en caso necesario.

1. Desconecte la bomba  presionando la tecla ON/OFF del temporizador .
  2. Conecte la tubería de retrolavado (véase el capítulo Conexión de la tubería de retrolavado).
  3. Presione hacia abajo y mantenga pulsada la palanca de válvula  del cabezal de válvula .
  4. Gire la palanca de válvula a la posición «RÜCKSPÜLEN» (retrolavado) y suéltela.  
*La palanca se encastra en la posición «Rückspülen» (retrolavado).*
  5. Conecte la bomba  presionando la tecla ON/OFF del temporizador .
  6. Realice el proceso de retrolavado hasta que de la tubería de retrolavado salga agua limpia (máx. 2 minutos).
  7. Desconecte la bomba  presionando la tecla ON/OFF del temporizador .
  8. Presione hacia abajo y mantenga pulsada la palanca de válvula  del cabezal de válvula .
  9. Gire la palanca de válvula a la posición «NACHSPÜLEN» (aclarar) y suéltela.  
*La palanca se encastra en la posición «Nachspülen» (aclarar).*
  10. Conecte la bomba  presionando la tecla ON/OFF del temporizador .
  11. Deje funcionar la bomba durante 20-30 segundos para eliminar los restos que pudieran quedar en el cabezal de válvula.
  12. Desconecte la bomba  presionando la tecla ON/OFF del temporizador .
- Si el cabezal de válvula todavía se encuentra en la posición «Nachspülen» (aclarar), tenga cuidado de colocar el cabezal de válvula en la posición deseada, p. ej., «Filtern» (filtrar) antes de encender la bomba de nuevo.

*La proceso de retrolavado ha concluido.*

### Sustitución del medio filtrante



El medio filtrante empleado (arena de filtro de cuarzo o bolas filtrantes Steinbach) debería cambiarse cada 2-3 años, dependiendo del tiempo de funcionamiento y el grado de suciedad del dispositivo.

1. Desconecte la bomba  extrayendo el enchufe.
2. Cierre las válvulas de cierre o bloquee el flujo de agua hacia las mangueras de conexión de la piscina.

3. Desatornille la salida de vaciado 27 del suelo de la cuba de filtrado 6.
4. Deje salir el agua de la cuba de filtrado 6 completamente por la salida de vaciado.
5. Atornille la salida de vaciado en la cuba de filtrado.
6. Desmonte el anillo de sujeción 2 desenroscando la tuerca moleteada 5 en sentido antihorario.
7. Guarde el anillo de sujeción y sus tornillos.
8. Coloque la cuba de filtrado lentamente boca abajo y extraiga la arena de filtro de cuarzo o las bolas filtrantes.
9. Extraiga la pared de separación 7.
10. Extraiga el tamiz filtrante 8.
11. Enjuague la pared de separación y el tamiz filtrante a fondo debajo del chorro de agua.
12. Enjuague la cuba de filtrado con agua limpia.
13. Coloque el tamiz filtrante.
14. Coloque la pared de separación.
15. Ejecute los pasos del capítulo Preparación de la cuba de filtrado.

*El medio filtrante se ha cambiado.*

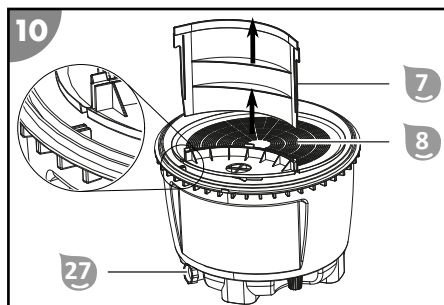

## Sustitución de la pila del temporizador

1. Asegúrese de que el cable de red de la bomba se ha desconectado de la red eléctrica.
2. Retire los tornillos de la cubierta del temporizador con un destornillador de estrella PH1 y retire la cubierta.
3. Presione ligeramente uno de los bordes de la pila para que se suelte. Extraiga la pila.
4. Sustituya la pila, véase el capítulo «Datos técnicos».
5. Vuelva a atornillar la cubierta firmemente.

*La pila del temporizador se ha cambiado.*

## Limpieza

Limpie el dispositivo únicamente con limpiador para baños de venta habitual en comercios, agua del grifo limpia y un paño sin pelusas. Los detergentes agresivos podrían dañar el dispositivo. Seque el dispositivo con un paño sin pelusas.

## Comprobación

Compruebe lo siguiente antes de cada uso:

- ¿Tiene el dispositivo daños visibles?
- ¿Tienen los elementos de mando daños visibles?
- ¿Se encuentran los accesorios en perfecto estado?
- ¿Están todas las líneas en perfecto estado?
- ¿Está la entrada bloqueada?
- ¿Están las ranuras de ventilación libres y limpias?

No ponga un dispositivo o accesorios defectuosos en funcionamiento. Encargue la comprobación y la reparación al fabricante, su servicio de atención al cliente o un profesional cualificado.



# Almacenamiento

## Preparación para el invierno



Guarde la instalación de filtrado en un lugar seco y protegido de las heladas (>+5°C) sin radiación solar directa.

Guarde el medio filtrante seco siempre separado de la cuba de filtrado durante el invierno.

1. Desconecte la bomba  extrayendo el enchufe.
2. Cierre las válvulas de cierre o bloquee el flujo de agua hacia las mangueras de conexión de la piscina.
3. Desmonte las líneas de conexión de la piscina y vacíe las mangueras.
4. Eleve la bomba y vacíela por ambas conexiones.
5. Vacíe el medio filtrante (véase Sustitución del medio filtrante).  
Si está empleando bolas filtrantes, lávelas a mano y déjelas secar por completo. Si está empleando arena, vacíela en un recipiente adecuado (p. ej., un cubo) y guárdela seca.
6. Enjuague la instalación de filtrado con agua del grifo.
7. Deje que la instalación de filtrado se seque por completo.
8. Presione hacia abajo y mantenga pulsada la palanca de válvula  del cabezal de válvula .
9. Gire la palanca de válvula a la posición «WINTER» (invierno) y suéltela.

*El dispositivo puede prepararse para el invierno.*

## Localización de averías

Problema	Causa posible	Subsanación del problema
La presión del manómetro sube por encima de 1 bar.	La arena de filtro de cuarzo está sucia.	Ejecute un proceso de retrolavado (véase el capítulo Proceso de retrolavado).
	Las bolas filtrantes están sucias.	Extraiga y limpie las bolas filtrantes a mano. Cambie las bolas filtrantes si es necesario.
De la tobera de entrada salen burbujas de aire.	La bomba aspira aire.	Compruebe si las mangueras y juntas están estancas. Vuelva a apretar las abrazaderas de manguera.
		Compruebe la altura del agua de la piscina y añada agua, en caso necesario, hasta que la superficie del agua sobrepase completamente la conexión de la tubería de aspiración.
La bomba no recibe suficiente agua o la presión del sistema es insuficiente.	La altura del agua de la piscina es insuficiente.	Aumente la altura del agua de la piscina.
	El cesto de filtro previo (en el caso de estar presente) se ha desplazado/está atascado.	Vacíe el cesto de filtro previo.
	La tubería de aspiración se ha desplazado/está atascada.	Limpie la tubería de presión.
La bomba no se enciende.	La bomba carece de tensión.	Conecte el enchufe de la bomba con la alimentación eléctrica. Compruebe si el conmutador de puesta a tierra se ha activado si es necesario.
	La bomba está defectuosa.	Póngase en contacto con el servicio de atención al cliente.
La bomba no funciona.	El temporizador se ha ajustado.	Presione la tecla Timer. El tiempo de ejecución puede ajustarse si la bomba está apagada. Encienda la bomba.
	El temporizador externo está ajustado.	Compruebe los tiempos de ejecución del temporizador externo.
En la piscina hay medio filtrante	La arena de filtro de cuarzo se ha añadido.	Ejecute un proceso de retrolavado hasta que el agua salga clara. Véase el capítulo Proceso de retrolavado.
	Tamiz filtrante defectuoso en la cuba de filtrado.	Compruebe si los tamices filtrantes presentan daños y sustitúyalos si es necesario.

Si no puede subsanarse el problema, póngase en contacto con el servicio de atención al cliente que aparece en la última página.

# Especificaciones técnicas

## Comfort 50

Modelo:	Comfort 50	Modelo de bomba:	SPS 75-1T
Número de artículo:	040200	Número de artículo de la bomba:	040916
Tamaño de la cuba:	Ø 415 mm / aprox. 25 l	Montaje de la bomba:	en la placa base
Tamaño de la conexión:	Ø 32/38 mm	Principio de funcionamiento de la bomba:	autoaspirante
Ejecución:	Válvula de 7 vías con manómetro	Temporizador de bomba:	temporizador integrado
Potencia de circulación:	máx. 6600 l/h	Pila para temporizador:	pila de botón CR2032; litio 3V presente
Tamaño de la piscina (contenido de agua):	máx. 33 000 l	Filtro previo:	presente
Temperatura del agua:	10 °C - 35 °C	Alimentación eléctrica:	220-240 V~ 50 Hz
Requisitos del medio filtrante:		Potencia:	máx. 450 W
Bolas filtrantes Steinbach:	aprox. 400 g	Caudal:	máx. 8500 l/h
Arena de filtro de cuarzo:	aprox. 15 kg; 0,7-1,2 mm; DIN EN 12904	Altura de elevación:	máx. 9,0 m

## Comfort 75

Modelo:	Comfort 75	Modelo de bomba:	SPS 100-1T
Número de artículo:	040100	Número de artículo de la bomba:	040917
Tamaño de la cuba:	Ø 415 mm / aprox. 50 l	Montaje de la bomba:	en la placa base
Tamaño de la conexión:	Ø 32/38 mm	Principio de funcionamiento de la bomba:	autoaspirante
Ejecución:	Válvula de 7 vías con manómetro	Temporizador de bomba:	temporizador integrado
Potencia de circulación:	máx. 7800 l/h	Pila para temporizador:	pila de botón CR2032; litio 3V presente
Tamaño de la piscina (contenido de agua):	máx. 40 000 l	Filtro previo:	presente
Temperatura del agua:	10 °C - 35 °C	Alimentación eléctrica:	220-240 V~, 50 Hz
Requisitos del medio filtrante:		Potencia:	máx. 550 W
Bolas filtrantes Steinbach:	aprox. 700 g	Caudal:	máx. 9400 l/h
Arena de filtro de cuarzo:	aprox. 25 kg; 0,7-1,2 mm; DIN EN 12904	Altura de elevación:	máx. 10,0 m

# Piezas de repuesto

## Comfort 50

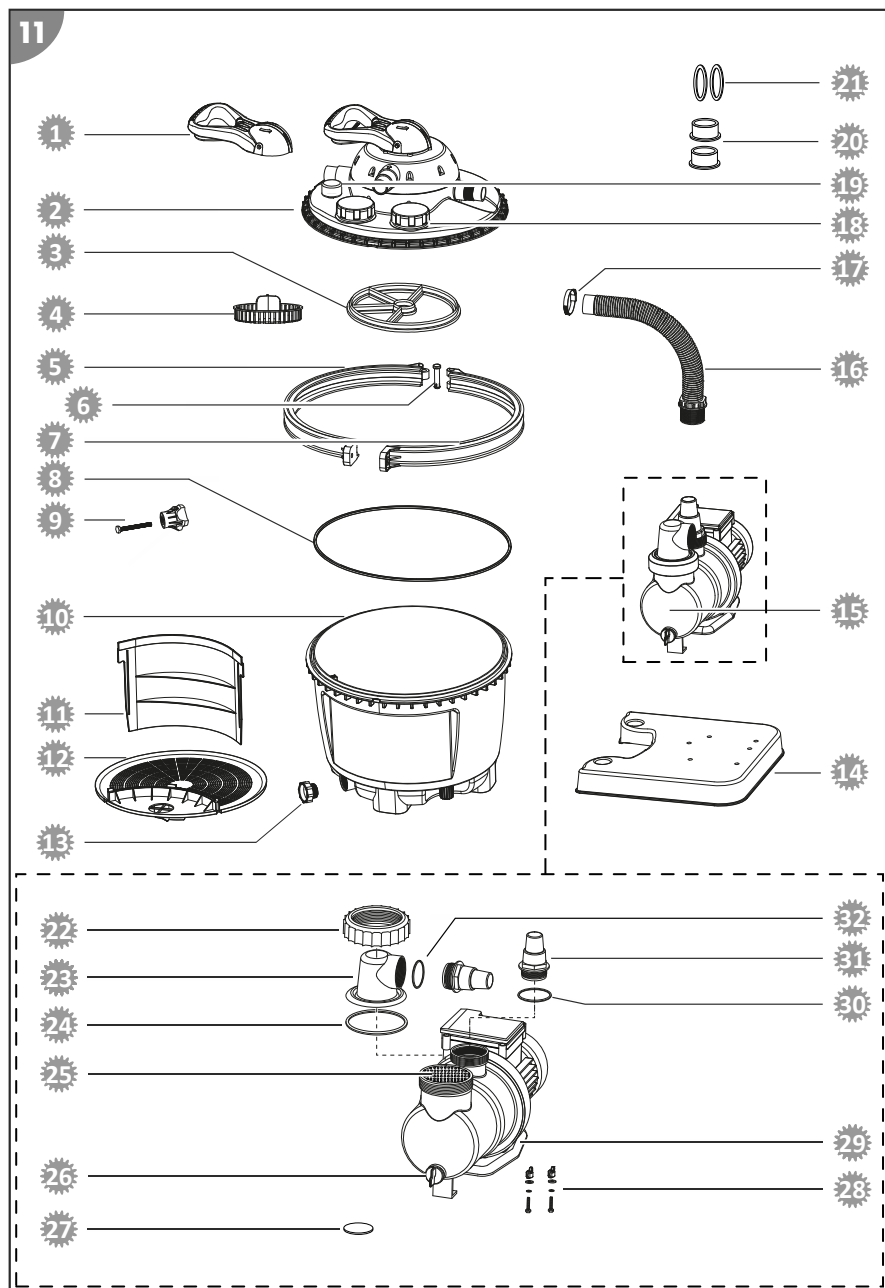

- |           |  |           |   |
|-----------|--|-----------|---|
| <b>1</b>  | 040818 - palanca de válvula                            | <b>20</b> | 040834 - reducción de manguera                                |
| <b>2</b>  | 040820 - válvula de vías, azul                         | <b>21</b> | 0409331 - junta plana para manguera de entrada y desagüe (2x) |
| <b>3</b>  | 040828 - junta de estrella para válvula de vías        | <b>22</b> | 040924 - anillo roscado                                       |
| <b>4</b>  | 040816 - plato   | <b>23</b> | 040911 - tapa de filtro previo transparente                   |
| <b>5</b>  | 040813 - anillo de sujeción derecho                    | <b>24</b> | 040930 - junta de anillo tórico grande (Ø 79 mm)              |
| <b>6</b>  | 040811 - perno   | <b>25</b> | 040927 - filtro previo  |
| <b>7</b>  | 040812 - anillo de sujeción izquierdo                  | <b>26</b> | 040953 - tornillo de drenaje incl. junta                      |
| <b>8</b>  | 040814 - junta de depósito del filtro                  | <b>27</b> | 040915 - pila de litio 3 V CR2032 para temporizador           |
| <b>9</b>  | 040810 - tuerca moleteada                              | <b>28</b> | 040978 - set de fijación para bombas de filtración            |
| <b>10</b> | 040804 - cuba de filtrado                              | <b>29</b> | 040950 - placa del suelo                                      |
| <b>11</b> | 040806 - pared de separación                           | <b>30</b> | 040928 - junta de anillo tórico mediana (Ø 54 mm)             |
| <b>12</b> | 040801 - tamiz filtrante                               | <b>31</b> | 040841 - adaptador de manguera                                |
| <b>13</b> | 040802 - tornillo de vaciado de cuba de filtrado, azul | <b>32</b> | 040926 - junta de anillo tórico pequeña (Ø 45 mm)             |
| <b>14</b> | 040800 - placa base                                    |           |   |
| <b>15</b> | 040916 - bomba de filtración SPS 75-1T                 |           |   |
| <b>16</b> | 040936 - manguera de conexión L=25cm Ø38mm             |           |   |
| <b>17</b> | 040946 - abrazadera para manguera Ø 30 - 50 mm         |           |   |
| <b>18</b> | 040906 - tapa roscada con junta                        |           |   |
| <b>19</b> | 040909 - manómetro 1/8" para gama Comfort              |           |   |

# Comfort 75

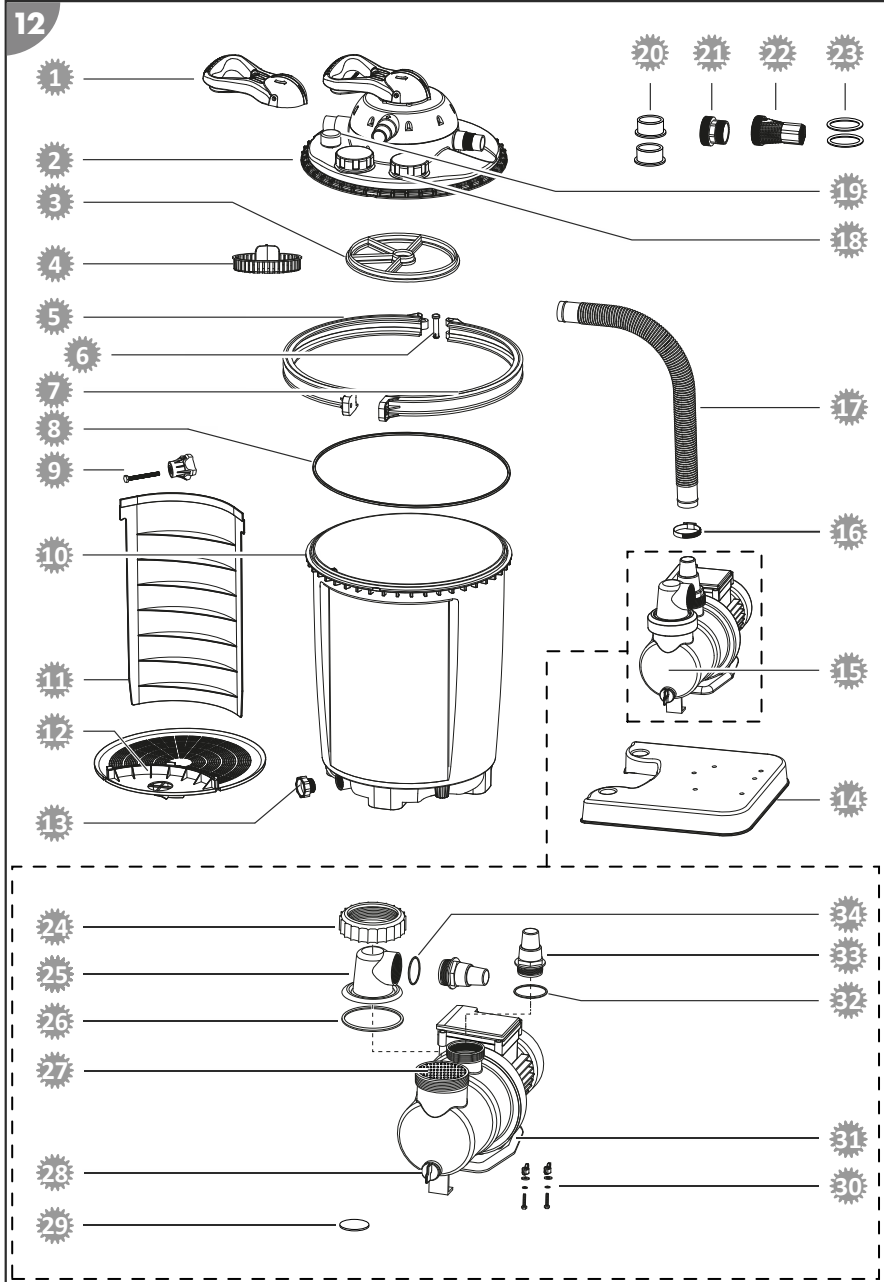

- 1 040818 - palanca de válvula
- 2 040820 - válvula de vías, azul
- 3 040828 - junta de estrella para válvula de vías
- 4 040816 - plato
- 5 040813 - anillo de sujeción derecho
- 6 040811 - perno
- 7 040812 - anillo de sujeción izquierdo
- 8 040814 - junta de depósito del filtro
- 9 040810 - tuerca moleteada
- 10 040803 - cuba de filtrado
- 11 040805 - pared de separación
- 12 040801 - tamiz filtrante
- 13 040802 - tornillo de vaciado de cuba de filtrado, azul
- 14 040800 - placa base
- 15 040917 - bomba de filtración SPS 100-1T
- 16 040946 - abrazadera para manguera Ø 30 - 50 mm
- 17 040923 - manguera de conexión L=48cm Ø38mm
- 18 040906 - tapa roscada con junta
- 19 040909 - manómetro 1/8" para gama Comfort
- 20 040834 - reducción de manguera
- 21 040933 - adaptador para piscinas INTEX
- 22 040934 - adaptador de tubería de retorno para piscinas INTEX
- 23 0409331 - junta plana para manguera de entrada y desagüe (2x)
- 24 040924 - anillo roscado
- 25 040911 - tapa de filtro previo transparente
- 26 040930 - junta de anillo tórico grande (Ø 79 mm)
- 27 040927 - filtro previo
- 28 040953 - tornillo de drenaje incl. junta
- 29 040915 - pila de litio 3 V CR2032 para temporizador
- 30 040978 - set de fijación para bombas de filtración
- 31 040950 - placa del suelo
- 32 040928 - junta de anillo tórico mediana (Ø 54 mm)
- 33 040841 - adaptador de manguera
- 34 040926 - junta de anillo tórico pequeña (Ø 45 mm)

## Eliminación

### Eliminación del embalaje



Elimine el embalaje por tipos de material. Deseche el papel y cartón a través del servicio de papel reciclado, y los envoltorios a través del servicio de recolección apropiado.

### Eliminar el dispositivo antiguo

Aplicable en la Unión Europea y otros países europeos con sistemas de recogida separada de materiales reciclables.



**Los dispositivos viejos no deben eliminarse en la basura doméstica.**

Si ya no se puede usar el producto, todo usuario está **obligado por ley a separar los dispositivos viejos de la basura doméstica** y llevarlos, por ejemplo, a un punto de recolección municipal o del distrito. De este modo, se puede garantizar que los dispositivos viejos se reciclan adecuadamente y se evitan consecuencias negativas para el medio ambiente. Por este motivo, los dispositivos eléctricos están señalizados con el símbolo que aparece arriba.



**¡Las pilas y las baterías no deben eliminarse en la basura doméstica!**

Como usuario está obligado por ley a entregar todas las pilas y baterías en un punto de recogida de su comunidad/distrito o en los comercios, independientemente de si estas contienen sustancias nocivas\* o no, para que se pueda proceder a su eliminación de forma respetuosa con el medio ambiente.

\* señalizadas con: Cd = cadmio, Hg = mercurio, Pb = plomo, Li = litio

## Rozsah dodávky

- 1 Hlavice ventilu
- 2 Svěrací kroužek
- 3 Těsnění filtrační nádoby
- 4 Šroub svěracího kroužku
- 5 Matice s rukojetí
- 6 Filtrační nádoba
- 7 Dělicí příčka
- 8 Filtrační síto
- 9 Základní deska
- 10 Čerpadlo
- 11 Kryt předfiltru
- 12 Adaptér na hadici (2x)
- 13 Prstenec se závitem
- 14 Tlaková hadice
- 15 Hadicová redukce (2x)
- 16 Hadicová objímka (2x)
- 17 Těsnění o kroužku velké (Ø 79 mm)
- 18 Těsnění o kroužku střední (Ø 54 mm)
- 19 Těsnění o kroužku malé (Ø 45 mm)
- 20 Ploché těsnění pro přítokovou a odtokovou hadici (2x)
- 21 Adaptér INTEX na sací vedení (Art. 040933)
- 22 Adaptér INTEX na vratné vedení (Art. 040934)
- 23 Montážní sada pro filtrační čerpadla (2x)  
Teflonová páska (bez obrázku)  
Návod k obsluze (bez obrázku)

## Díly přístroje

- 24 Předfiltr
- 25 Přípojka čerpadla / tlakového vedení
- 26 Manometr
- 27 Vypouštěcí otvor
- 28 Vypouštěcí zátka
- 29 Sací vedení
- 30 Filtrační komora
- 31 Komora na čistou vodu
- 32 Přípojka vratného vedení
- 33 Přípojka tlakového vedení
- 34 Přípojka vedení zpětného proplachu
- 35 Páka ventilu
- 36 Průzor (šroubovací víko)
- 37 Časový spínač

## Volitelně dostupné příslušenství

- 38 Adaptér pro bazény INTEX  
2" x 1 1/2" AG (sací vedení)  
Art. 040933
- 39 Adaptér pro bazény INTEX  
2" AG (sací vedení) x 1" IG (vratné vedení)  
Art. 040934
- 40 UV dezinfekční systém  
(k našroubování do hlavice ventilu)  
Art. 040511

# Obsah

<b>Přehled</b> .....	<b>2</b>
<b>Rozsah dodávky</b> .....	<b>113</b>
<b>Obecně</b> .....	<b>115</b>
<b>Vysvětlení značek</b> .....	<b>115</b>
<b>Bezpečnost</b> .....	<b>115</b>
Všeobecné bezpečnostní pokyny.....	116
<b>Rozbalení a kontrola rozsahu dodávky</b> .....	<b>117</b>
<b>Příprava</b> .....	<b>117</b>
Volba místa.....	117
Filtrační šachta.....	118
<b>Popis filtračního zařízení</b> .....	<b>118</b>
Provozní režimy filtračního zařízení.....	118
Funkce časového spínače.....	119
Doba filtrace.....	119
<b>První uvedení do provozu</b> .....	<b>119</b>
Kontrola před uvedením do provozu.....	120
První uvedení do provozu časového spínače.....	120
Příprava čerpadla.....	120
Montáž čerpadla na základní desku.....	120
Příprava filtrační nádoby.....	121
Montáž přípojek vedení.....	121
Připojení vedení.....	122
Příprava filtračního zařízení.....	123
<b>Obsluha</b> .....	<b>123</b>
Zvolení provozního režimu.....	123
Provoz čerpadla.....	123
Pokyny k péči.....	124
<b>Údržba</b> .....	<b>124</b>
Zpětný proplach.....	124
Výměna filtračního média.....	124
Výměna baterie časového spínače.....	125
<b>Čištění</b> .....	<b>125</b>
<b>Kontrola</b> .....	<b>125</b>
<b>Skladování</b> .....	<b>126</b>
Zazimování.....	126
<b>Zjišťování poruch</b> .....	<b>127</b>
<b>Technické údaje</b> .....	<b>128</b>
<b>Náhradní díly</b> .....	<b>129</b>
<b>Likvidace</b> .....	<b>132</b>

# Obecně

## Přečtěte si návod k obsluze a uchovejte jej



Tento návod k obsluze patří k tomuto filtračnímu zařízení (dále jen „přístroj“). Obsahuje důležité informace o uvedení do provozu a ovládání.

Před použitím přístroje si pečlivě přečtěte návod k obsluze, zejména bezpečnostní pokyny. Nedodržování tohoto návodu k obsluze může vést k těžkým zraněním nebo poškozením přístroje.

Návod k obsluze si uschovejte pro další použití. Pokud přístroj poskytnete třetím stranám, bezpodmínečně jim předejte také tento návod k obsluze.

## Použití v souladu s určením

Tento přístroj je konstruován výhradně k čištění vody v koupacích bazénech. Je vhodný i pro slanou vodu, pokud je obsah soli ve vodě menší než 0,5 % (elektrolýza soli). Odstraňuje viditelná znečištění a je vhodný pro všechny běžné bazény s hadicovou přípojkou s Ø 32/38 mm.

Filtrační médium ve filtrační nádrži filtruje nečistoty z protékající vody a slouží tím jako trvalý filtr nečistot a plovoucích částic pro vaši vodu v bazénu. Vycištěná voda proudí přes 7cestný ventil přes zpětné vedení zpátky do bazénu.

Jako filtrační médium používejte výhradně filtrační křemenný písek odpovídající normě DIN EN 12904. Alternativně používejte filtrační míčky Steinbach Filter Balls. Příslušná potřebná množství jsou uvedena v kapitole Technické údaje.

Je určen výhradně pro soukromé použití a není vhodný pro komerční použití. Používejte přístroj pouze způsobem popsáním v tomto návodu k obsluze. Jakékoli jiné používání je považováno za nesprávné používání a může způsobit věčné škody nebo dokonce škody na zdraví. Přístroj není hračka pro děti.

Výrobce ani prodejce neručí na škody, které vznikly nesprávným nebo špatným používáním.

## Vysvětlení značek

V tomto návodu k obsluze, na přístroji nebo na obalu jsou použity následující symboly.



Zde naleznete užitečné doplňující informace.



Nebezpečí poškození!  
Obal neotvírejte ostrými nebo špičatými předměty (např. nožem).

## Bezpečnost

V tomto návodu k obsluze se používají následující signální slova.

 **VAROVÁNÍ!**

Tento signální symbol/slovo označuje nebezpečí se středním stupněm rizika, které, pokud mu nebude zabráněno, může mít za následek smrt nebo těžké zranění.

 **POZOR!**

Tento signální symbol/slovo označuje nebezpečí s nízkým stupněm rizika, které, pokud mu nebude zabráněno, může mít za následek malé nebo lehké zranění.

**UPOZORNĚNÍ!**

Toto signální slovo varuje před možnými materiálními škodami.

## Všeobecné bezpečnostní pokyny



### VAROVÁNÍ!

#### Nebezpečí úrazu elektrickým proudem!

Chybná elektroinstalace nebo příliš vysoké síťové napětí mohou způsobit elektrický výboj.

- Síťový kabel připojte pouze tehdy, když síťové napětí zásuvky souhlasí s údajem na typovém štítku.
- Připojte síťový kabel jen k dobře přístupné zásuvce, abyste síťový kabel v případě poruchy rychle mohli odpojit od elektrické sítě.
- Používejte přístroj jen s připojením k zásuvce s ochranným vodičem s jištěním maximálně 16 A.
- Přístroj musí být napájen přes ochranný vypínač proti chybnému proudu s domozovacím chybovým proudem max. 30 mA.
- Neprovozujte přístroj, pokud vykazuje viditelná poškození nebo pokud jsou síťový kabel nebo síťová zástrčka závadné.
- Přístroj neotevírejte – opravu přenechte odborným pracovníkům. V příslušném případě se obraťte na servisní adresu na zadní straně návodu. V případě samostatně provedených oprav, neodborného připojení nebo nesprávné obsluhy jsou nároky na uplatnění záruky a garance vyloučeny.
- Síťového kabelu se nikdy nedotýkejte vlhkýma rukama.
- Síťový kabel nikdy nevytahujte ze zásuvky tahem za kabel, nýbrž vždy za zástrčku.
- Připojovací kabel nikdy nepoužívejte jako nosné madlo.
- Udržujte přístroj a připojovací kabel daleko od otevřeného ohně a horkých povrchů.
- Nepokládejte na připojovací kabel žádné předměty.
- Síťový kabel nezakopávejte.
- Připojovací kabel pokládejte tak, aby nehrozilo zakopnutí přes kabel.
- Připojovací kabel nezalamujte ani neved'te přes ostré hrany.
- V případě potřeby používejte pouze prodlužovací vedení, které jsou vhodné i pro venkovní prostředí. Použití prodlužovacího vedení vhodného pro venkovní prostředí snižuje riziko zásahu elektrickým proudem.
- Přístroj nepoužívejte při bouřce. Vypněte jej a vytáhněte síťový kabel ze zásuvky.
- Když přístroj nepoužíváte nebo je čistíte, popřípadě dojde k poruše, vždy přístroj vypněte a odpojte od elektrické sítě.
- Při opravách se smí používat pouze díly odpovídající původním údajům přístroje. Přístroj obsahuje elektrické a mechanické díly nezbytné pro ochranu proti zdrojům nebezpečí.
- Používejte pouze náhradní díly a příslušenství dodané nebo doporučené výrobcem. Při použití cizích dílů dojde k okamžitému zániku záruky.

#### Bezpečnostní pokyny pro osoby



### VAROVÁNÍ!

#### Nebezpečí pro děti a osoby se sníženými tělesnými, smyslovými nebo duševními schopnostmi (např. částečně postižení, starší osoby s omezením tělesných a duševních schopností) nebo nedostatkem zkušeností a znalostí (např. starší děti).

Nesprávné zacházení s přístrojem může mít za následek těžká zranění nebo poškození přístroje.

- Jiným osobám umožněte přístup k přístroji až poté, co si přečetly kompletně tento návod a porozuměly mu nebo byly poučeny o řádném používání a s tím spojenými riziky.
- Nenechávejte nikdy osoby se sníženými fyzickými, smyslovými nebo mentálními schopnostmi (např.: děti nebo opilé osoby) nebo osoby s nedostatečnými zkušenostmi a znalostmi (např.: děti) v blízkosti přístroje bez dozoru.

- Nedovolte dětem ani osobám se sníženými tělesnými, smyslovými nebo duševními schopnostmi, popř. nedostatkem zkušeností a vědomostí, obsluhovat přístroj.
- Nenechávejte děti provádět čištění ani uživatelskou údržbu.
- Děti si s přístrojem nebo s přípojovacím kabelem nesmí hrát.
- Postavte filtrační zařízení s dostatečným odstupem od stěny bazénu, aby nebylo možné jej používat jako stupátko.

## VAROVÁNÍ!

### **Nebezpečí zranění při nedostatečné kvalifikaci!**

Nedostatečné zkušenosti nebo zručnost při zacházení s potřebnými nástroji a chybějící znalosti místních a normativních ustanovení pro potřebné řemeslné práce mohou mít za následek těžká zranění nebo materiální škody.

- Veškerými pracemi, jejichž rizika neumíte posoudit dostatečnými osobními znalostmi, pověřte kvalifikovaného odborníka.
- Přístroj nepoužívejte, jste-li ve stavu sníženého sebeovládání (např. pod vlivem drog, alkoholu nebo léků).

## UPOZORNĚNÍ!

Nevhodné zacházení s přístrojem může vést k jeho poškození.

- Vyberte pro přístroj místo chráněné před povětrnostními podmínkami.
- Postavte filtrační zařízení s dostatečným odstupem od stěny bazénu, aby nebylo možné jej používat jako stupátko.
- Abyste zabránili přehřátí motoru, zajistěte dostatečnou výměnu vzduchu.
- Nenechte přístroj běžet na sucho (bez vody).
- Používejte jen čerpadlo dodané s přístrojem a s přístrojem kompatibilní.
- Před každým přepínacím úkonem u hlavice ventilu vypněte filtrační čerpadlo.
- Přístroj ani jeho části nikdy nevkládejte do bazénu.
- Za žádných okolností ve vodě ke koupání nepoužívejte čířící prostředky. Při použití čířícího prostředku může snadno dojít k hrdkovatění Filter Balls.

## Rozbalení a kontrola rozsahu dodávky

## VAROVÁNÍ!

### **Nebezpečí udušení obalovým materiálem!**

Uváznutí hlavy v obalové fólii nebo spolknutí ostatních obalových materiálů může vést k smrti udušením. Speciálně pro děti a osoby s omezenými duševními schopnostmi, které nedokážou odhadnout rizika kvůli svým nedostatečným znalostem a zkušenostem, je zde vyšší potenciál nebezpečí.

- Zajistěte, aby si s obalovým materiálem nehrály děti a osoby s omezenými duševními schopnostmi.

## Příprava

### Volba místa

Musejí být splněny nebo zohledněny následující požadavky:

- Poloha filtračního zařízení mezi nasávacím vedením a vstupní tryskou a s dostatečnou vzdáleností od stěny bazénu, aby se filtrační zařízení nepoužívalo jako schůdky do bazénu
- Poloha čerpadla pod hladinou vody
- Maximální vzdálenost k bazénu tři metry
- Stabilní, pevný a vodorovný podklad, např. vymývaný beton

## Filtrační šachta



Filtrační šachta je zapotřebí, když je bazén částečně nebo zcela zapuštěný, a to pro umístění čerpadla filtračního zařízení pod hladinou vody v bazénu.

- Zajistěte, aby nemohlo dojít k zaplavení filtrační šachty a okolní a dešťová voda se mohla dobře vsakovat.  
*Toho dosáhnete adekvátní štěrkovou vrstvou na dně šachty. Pomocí volitelného ponorného čerpadla s plovákovým spínačem, které je spojeno s kanálem nebo odpadním vedením své filtrační zařízení navíc ochráníte před stoupající vodou uvnitř šachty.*
- Zajistěte dostatečné, přirozené odvětrávání šachty, aby nedocházelo ke kondenzaci vody.
- Velikost filtrační šachty zvolte tak, aby bylo možné na filtračním zařízení provádět práce.

## Popis filtračního zařízení

### Provozní režimy filtračního zařízení

Vaše filtrační zařízení má k dispozici několik provozních režimů. Tyto jsou vyznačeny číslicemi na hlavici ventilu.

1. Filtrování
2. Následný proplach
3. Cirkulace
4. Zpětné proplachování
5. Zavřeno
6. Vyprazdňování
7. Zima

Níže jsou popsány způsoby funkce jednotlivých provozních režimů.

#### **FILTER-FILTERN (FILTR-FILTROVÁNÍ)**

Tento provozní režim používejte jako základní nastavení vašeho filtračního zařízení.

Nasávaná voda do bazénu se vede shora do filtrační nádoby a protéká přes filtrační médium. Přitom se odfiltrávají znečištění a voda se následně odvádí zpět do bazénu.

#### **NACHSPÜLEN (NÁSLEDNÝ PROPLACH)**

Tento provozní režim provádějte po dobu 20-30 sekund ihned po zpětném proplachu, doplnění filtračního křemenného písku nebo prvním uvedení do provozu.

Voda je vedena do horní části filtrační nádoby a hlavice ventilu se propláchne. Voda přitom proudí skrz vedení pro odvod nečistot. Takto se čistí hlavice ventilu.

#### **ZIRKULIEREN (CIRKULACE)**

Tento provozní režim použijte po chemickém ošetření vody.

Voda je vedena přímo z hlavice ventilu do bazénu, aniž by tekla přes filtr. Filtrační médium tak nepříjde do kontaktu s použitými chemikáliemi.

#### **RÜCKSPÜLEN (ZPĚTNÝ PROPLACH)**

**Při použití Steinbach Filter Balls nesmí být prováděn zpětný proplach.** V případě poklesu filtračního výkonu doporučujeme ruční omytí Filter Balls. V případě potřeby Filter Balls vyměňte.

Tento provozní režim provádějte maximálně 2 minuty, když provádíte prvotní uvedení do provozu, popř. byl naplněn nový filtrační křemenný písek nebo manometr ukazuje hodnotu o 0,3 až 0,6 baru vyšší než normální provozní tlak, za účelem vyčištění filtru resp. filtračního křemenného písku.

Voda je vedena do spodní části filtrační nádoby, takže proudí skrz celý filtr. Nahromaděná nečistota se tím uvolní a odvede vedením zpětného proplachu.

## GESCHLOSSEN (ZAVŘENO)

### UPOZORNĚNÍ!

- V tomto provozním režimu nikdy nespouštějte čerpadlo!

Tento provozní režim používejte pro čištění předřazeného filtru (je-li použit) nebo za účelem kontroly těsnosti systému a utěsnění postižených míst.

Tok vody v čerpadle a filtru je zablokován. Mějte na paměti, že přívodní i vypouštěcí hadice jsou naplněné vodou a případně je nutné je uzavřít uzavíracími ventily nebo zátkami.

## ENTLEEREN (VYPRAZDŇOVÁNÍ)

### UPOZORNĚNÍ!

- Vypuštění bazénu je možné jen do minimální hladiny vody ve výšce sacího vedení. Pamatujte na vypnutí čerpadla, jakmile dosáhnete této hladiny, aby nedošlo k běhu na sucho.

Tento provozní režim používejte pro vyprázdnění bazénu při silném znečištění.

Voda se vede okolo filtru a vypouští přímo přes vedení zpětného proplachu.

## WINTER (ZIMA)

### UPOZORNĚNÍ!

- V tomto provozním režimu nikdy nespouštějte čerpadlo!

Tento provozní režim používejte pro uskladnění filtračního zařízení v zimě.

Páka ventilu se nachází v mezipoloze, čímž se snižuje zatížení vnitřních komponent ventilu.

## Funkce časového spínače

Integrovaným časovým spínačem lze čerpadlo jednou denně ve stanovenou dobu automaticky zapnout a vypnout. Více intervalů během 24 hodin je možné nastavit pouze externím časovačem.

Časový spínač má baterii (viz kapitolu „Technické údaje“). V případě odpojení od napájení nebo při výpadku proudu zůstanou doba spuštění a doba chodu uloženy.

## Doba filtrace

Obsah vody v bazénu se by se měl během 24 hodin přečerpat minimálně 2krát. Při větším využívání bazénu by se měl přečerpat 3krát až 5krát za den.

## První uvedení do provozu

### VAROVÁNÍ!

#### **Nebezpečí ohrožení života provozováním systému úpravy vody během koupání!**

Nasávací otvor v bazénu může nasát vlasy nebo části oděvů a v extrémním případě zachytit pod vodou osoby a bránit jim ve vypoštění.

- Během koupání osob v bazénu nikdy neprovozujte přístroj na úpravu vody.
- Pokud jsou provozovány přístroje zařízení na úpravu vody, zabraňte přístupu k bazénu.

### UPOZORNĚNÍ!

Vločkovač přidaný do bazénové vody může způsobit zalepení Active Balls a značně ohrozit jejich čisticí účinek.

- Pokud používáte jako filtrační médium Active Balls, nepoužívejte k úpravě vody vločkovač.

## Kontrola před uvedením do provozu

- Přístroj není v bazénu a síťový kabel je odpojen od elektrického proudu

## První uvedení do provozu časového spínače

Pokud nebudou provedeny níže uvedené kroky, bude časový spínač přesto fungovat bezvadně. V případě přerušení napájení se ovšem smažou uložené doby chodu filtrace.

1. Zkontrolujte, zda je síťový kabel čerpadla odpojen od elektrické sítě.
2. Pomocí křížového šroubováku PH1 uvolněte šrouby z krytu časového spínače a kryt sejměte.
3. Vytáhněte proužek z umělé hmoty, který je vidět pod baterií.
4. Kryt opět pevně našroubujte.

*Funkce časového spínače zálohování paměti je aktivovaná.*

## Příprava čerpadla

Čerpadlo je při expedování od výrobce předem smontováno jen částečně.



Utahujte všechny šroubové spoje pouze ručně. Nadměrné utažení šroubových spojů poškozuje těsnění a plastové díly. Nepoužívejte žádné nářadí. Lehce netěsné šroubové spoje můžete utěsnit teflonovou páskou.

1. Povolte prsteneč se závitem 13 na krytu předfiltru 11 proti směru hodinových ručiček.
2. Sejměte kryt předfiltru 11 s prstencem se závitem z tělesa čerpadla.
3. Vložte těsnění O kroužku velké 17 do drážky na tělese čerpadla.
4. Vsaďte předfiltr 24 do čerpadla. Předfiltr je při expedování od výrobce již vsazený v čerpadle.
5. Nasadte kryt předfiltru 11 na těleso čerpadla.
6. Zaveďte prsteneč se závitem přes kryt předfiltru.
7. Otáčejte prsteneč se závitem ve směru hodinových ručiček, dokud se neusadí ručně utažený.
8. Vložte těsnění O kroužku malé 19 do krytu předfiltru.
9. Našroubujte hadicovou přípojku ve směru hodinových ručiček do krytu předfiltru s ručním utažením
10. Vložte těsnění O kroužku střední 18 do vybrání výpusti čerpadla 25.
11. Ručně našroubujte adaptér na hadici 12 do výpusti čerpadla ve směru hodinových ručiček.

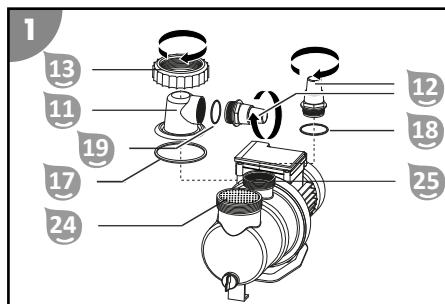

V případě filtračního zařízení Comfort 50 je adaptér na hadici připevněn na tlakové hadici.

*Čerpadlo je připraveno k provozu a může být připojeno k vedením.*

## Montáž čerpadla na základní desku

1. Zasuňte závitové šrouby montážní sady pro filtrační čerpadla 23 zespodu do základní desky 9 (do obou otvorů s šestihřanným otvorem).
2. Postavte čerpadlo 10 na základní desku 9 tak, aby závitové šrouby vyčnívaly skrz upevňovací otvory v podstavci čerpadla.
3. Přes každý závit šroubu navlékněte příložku a následně vějířovitou podložku.
4. Nasadte po jednom křídlatém šroubu a pevně jej utáhněte.

*Čerpadlo je namontováno na základní desce.*

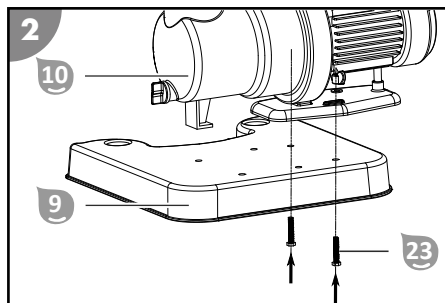

5. Připojte základní desku 9 k filtrační nádobě 6.  
 Základní deska je spojena s filtrační nádobou.

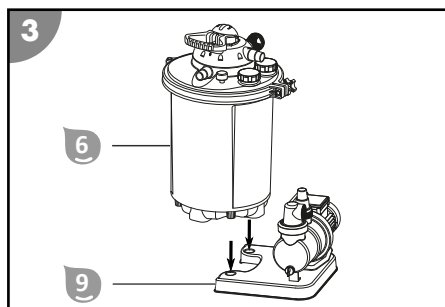

## Příprava filtrační nádoby

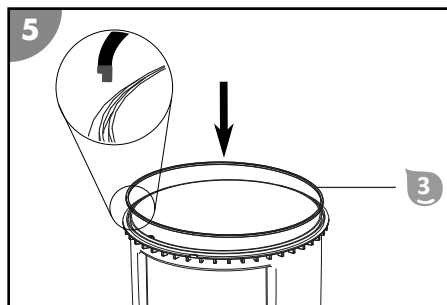
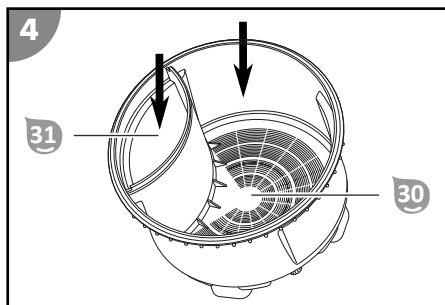

1. Naplňte filtrační nádobu 31 cca do 1/3 vodou.
2. Naplňte filtrační komoru 30 filtračním médiem. Příslušná potřebná množství jsou uvedena v kapitole Technické údaje. Dbejte na to, aby se žádné filtrační médium nedostalo do komory na čistou vodu 31.
3. Vyčistěte drážku od případných cizích těles a nečistot a vložte těsnění nádoby 3.
4. Nasměrujte hlavici ventilu 1 vroubkem na vnějším okraji na seřizovací výstupek filtrační nádoby.
5. Nasadíte hlavici ventilu na filtrační nádobu.
6. Navedte svěrací kroužek 2 okolo spojovacího rozhraní hlavice ventilu a filtrační nádoby. Dbejte na to, aby kloub svěracího kroužku doléhal na spojovací místo hlavice ventilu 1 s označením ve tvaru šipky „ALIGN“.
7. Vsaďte šroub svěracího kroužku 4 do šestihříbného uchycení svěracího kroužku.
8. Zaveďte šroub svěracího kroužku otvorem protistrany svěracího kroužku.
9. Nasadíte matici s rukojetí 5 na závit a pevně ji utáhněte ve směru hodinových ručiček. Filtrační nádoba je připravena.

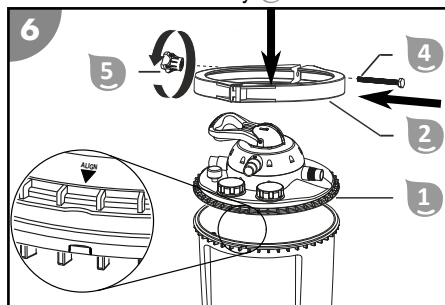

## Montáž přípojek vedení



Některé hadice, např. tlaková hadice, jsou velmi tuhé. Před montáží je proto položte na slunce, aby zahřátím získaly větší pružnost.



Utahujte všechny šroubové spoje pouze ručně. Nadměrné utažení šroubových spojů poškozuje těsnění a plastové díly.

Pro popsané přípojky používejte vhodné bazénové hadice Ø 32/38 mm. Pro ostatní bazénové hadice (např. INTEX se závitovým připojením) jsou zapotřebí přidavné adaptéry. Vhodné adaptéry naleznete v našem webovém obchodě na: [www.steinbach-group.com](http://www.steinbach-group.com)

#### Pro nasunutí bazénové hadice na čerpadlo nebo filtrační nádobu postupujte následovně:

1. Přes hadici navlékněte hadicovou objímku.
2. Nasadte hadici na hadicovou přípojku.
3. Upevněte hadicovou objímku k hadicové přípojce pomocí křížového šroubováku PH1.

*Nasazená bazénová hadice je namontována.*

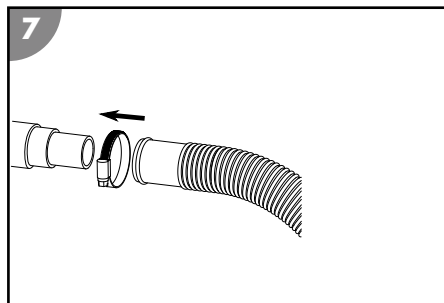

#### Při nasazení bazénové hadice s pomocí adaptéru na hadici čerpadla nebo filtrační nádoby postupujte následovně:

1. Zašroubujte adaptér na hadici do přípojovacího závitu.
2. Přes hadici navlékněte hadicovou objímku.
3. Nasadte hadici na adaptér na hadici.
4. Upevněte hadicovou objímku k adaptéru na hadici pomocí křížového šroubováku PH1.

*Nasazená bazénová hadice je namontována k adaptéru na hadici.*

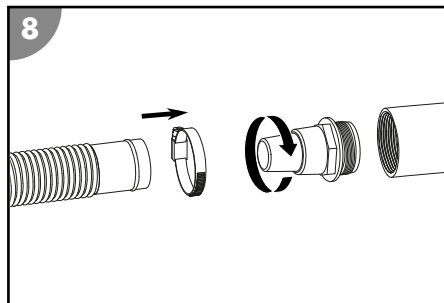

#### Pro přišroubování bazénové hadice INTEX (není součástí dodávky) na čerpadlo nebo filtrační nádobu postupujte následovně:

1. Našroubujte adaptér pro bazén INTEX nebo adaptér pro vratné vedení pro bazény INTEX do přípojovacího závitu.
2. Našroubujte hadici na adaptér.

*Bazénová hadice INTEX je přišroubována.*

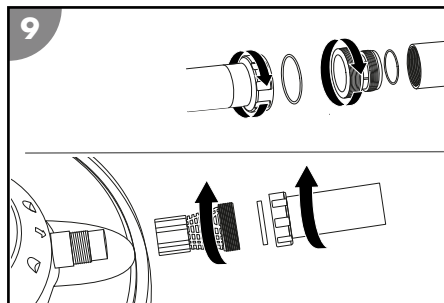

## Připojení vedení

Připravte si následující materiál:

- Tlakové vedení 14
- Vratné, proplachové a sací vedení (nejsou součástí rozsahu dodávky)
- Montážní materiál pro vedení

Pro napojení vedení (viz obrázek A) na čerpadlo a filtrační nádobu postupujte následujícím způsobem:

1. Veďte vratné a sací vedení od bazénu k filtračnímu zařízení.

2. Ved'te vedení zpětného proplachu od přípojky kanálu k filtračnímu zařízení.  
Všimněte si označení přímo na přípojkách vedení k hlavici ventilu.

Vedení jsou připojena.

## Příprava filtračního zařízení

1. Stiskněte páku ventilu 35 na hlavici ventilu 1 a přidr'žte ji v poloze směrem dolů.
2. Otočte páku ventilu do polohy „RÜCKSPÜLEN“ (ZPĚTNÉ PROPLACHOVÁNÍ) a pak ji uvolněte.
3. Nechejte naplnit filtrační nádobu 6 vodou, dokud voda nezačne vytékat vedením zpětného proplachu „WASTE“ 34.
4. Zkontrolujte filtrační zařízení i přípojky na případné netěsnosti.
5. Proveďte zpětný proplach (viz kapitolu Zpětný proplach).

## Obsluha

### VAROVÁNÍ!

#### **Nebezpečí ohrožení života provozováním systému úpravy vody během koupání!**

Nasávací otvor v bazénu může nasát vlasy nebo části oděvů a v extrémním případě zachytit pod vodou osoby a bránit jim ve vymoření.

- Během koupání osob v bazénu nikdy neprovozujte přístroj na úpravu vody.
- Pokud jsou provozovány přístroje zařízení na úpravu vody, zabraňte přístupu k bazénu.

### POZOR!

#### **Nebezpečí zranění!**

Poškozený přístroj nebo poškozené příslušenství mohou způsobit zranění.

- Přístroj a příslušenství zkontrolujte (viz kapitola Kontrola).

### UPOZORNĚNÍ!

Vločkovač přidaný do bazénové vody může způsobit zalepení Active Balls a značně ohrozit jejich čistící účinek.

- Pokud používáte jako filtrační médium Active Balls, nepoužívejte k úpravě vody vločkovač.

## Zvolení provozního režimu

Vypněte čerpadlo 10 vytažením síťové zástrčky.

Stiskněte páku ventilu 35 na hlavici ventilu 1 a přidr'žte ji v poloze směrem dolů. Otočte páku ventilu do požadované polohy a pak ji pus'tte.

## Provoz čerpadla

1. Zajistěte, aby byly všechny hadice a trubky správně připojeny a aby hladina vody v bazénu činila minimálně 2,5 až 5 cm nad otvorem sacího vedení.
2. Zkontrolujte polohu ventilu svého filtračního zařízení ještě před aktivací čerpadla.
3. Připojte síťovou zástrčku čerpadla k napájení.

*Bliká ukazatel doby provozu (při vložené baterii se zobrazí naposledy zvolená doba provozu).*

4. Stiskněte tlačítko Časový spínač 37 několikrát, dokud se nerozsvítí LED požadované doby provozu.
5. Zapněte čerpadlo 10 stisknutím tlačítka ON/OFF na časovém spínači 37.  
Od tohoto okamžiku čerpadlo běží a deaktivuje se automaticky po zvolené době provozu. Časový spínač aktivuje čerpadlo každý den ve stejnou dobu a na stejnou dobu provozu (jednou za 24 hodin).

*Čerpadlo běží.*

- Zkontrolujte, zda čerpadlo nevydává neobvyklé zvuky. Pokud je v systému vzduch, zařízení znovu odvzdušněte.
- Pro manuální ukončení provozu čerpadla stiskněte tlačítko ON/OFF na časovém spínači **37**. Manuálním ukončením se časový spínač deaktivuje.  
*Čerpadlo je vypnuté.*

## Pokyny k péči

Filtrační zařízení nedokáže odfiltrovat řady, bakterie ani jiné mikroorganismy.

- Pro zabránění jejich vzniku a pro jejich odstranění používejte speciální prostředky k péči o vodu, aby byla zajištěna hygienicky nezávadná voda.
- Nechte si poradit od odborného prodejce a dodržujte dávkování.

## Údržba

### Zpětný proplach

Zpětný proplach regeneruje filtr popř. filtrační písek. Před prvním uvedením do provozu a v pravidelných intervalech během provozu se musí filtrační písek čistit zpětným proplachováním.



Při použití Steinbach Filter Balls nesmí být prováděn zpětný proplach. V případě poklesu filtračního výkonu doporučujeme ruční omytí Filter Balls. V případě potřeby Filter Balls vyměňte.

- Vypněte čerpadlo **10** stisknutím tlačítka ON/OFF na časovém spínači **37**.
- Připojte vedení zpětného proplachu (viz kapitola Připojení vedení zpětného proplachu).
- Stiskněte páku ventilu **35** na hlavici ventilu **1** a přidržte ji v poloze směrem dolů.
- Otočte páku ventilu do polohy „RÜCKSPÜLEN“ (ZPĚTNÉ PROPLACHOVÁNÍ) a pak ji uvolněte.  
*Páka se aretuje v poloze „Rückspülen“ (Zpětné proplachování).*
- Zapněte čerpadlo **10** stisknutím tlačítka ON/OFF na časovém spínači **37**.
- Provádějte zpětný proplach tak dlouho, dokud nezačne z vedení zpětného proplachu vytékat čistá voda (max. 2 minuty).
- Vypněte čerpadlo **10** stisknutím tlačítka ON/OFF na časovém spínači **37**.
- Stiskněte páku ventilu **35** na hlavici ventilu **1** a přidržte ji v poloze směrem dolů.
- Otočte páku ventilu do polohy „NACHSPÜLEN“ (NÁSLEDNÝ PROPLACH) a pak ji uvolněte.  
*Páka se aretuje v poloze „Nachspülen“ (Následný proplach).*
- Zapněte čerpadlo **10** stisknutím tlačítka ON/OFF na časovém spínači **37**.
- Nechte čerpadlo 20–30 sekund běžet pro odstranění zbytků v hlavici ventilu.
- Vypněte čerpadlo **10** stisknutím tlačítka ON/OFF na časovém spínači **37**.  
Hlavice ventilu je ještě v poloze „Nachspülen“ (Následný proplach), před novým aktivováním čerpadla přepněte hlavici ventilu do požadované polohy, např. „Filtern“ (Filtrování).

*Zpětný proplach je dokončen.*

### Výměna filtračního média



Použité filtrační médium (filtrační křemenný písek nebo Steinbach Filter Balls) by v závislosti na době provozu a stupni znečištění přístroje mělo být měněno každé 2–3 roky.

- Vypněte čerpadlo **10** vytažením síťové zástrčky.
- Zavřete uzavírací ventily nebo zablokujte tok vody ke spojovacím hadicím bazénu.
- Vyšroubujte vypouštěcí otvor **27** ze dna filtrační nádoby **6**.
- Zcela vypusťte vodu z filtrační nádoby **6** přes vypouštěcí otvor.
- Zašroubujte vypouštěcí otvor do filtrační nádoby.

6. Demontujte svěrací kroužek 2 tím, že odšroubujete matici s rukojetí 5 proti směru hodinových ručiček.
7. Odložte si svěrací kroužek a jeho šrouby na stranu.
8. Pomalu otočte filtrační nádobu vzhůru nohama a vyprázdněte filtrační křemenný písek nebo Filter Balls.
9. Vyměňte dělicí příčku 7.
10. Vyměňte filtrační síto 8.
11. Důkladně opláchněte dělicí příčku a filtrační síto pod tekoucí vodou.
12. Vypláchněte filtrační nádobu čistou vodou.
13. Vložte filtrační síto.
14. Vložte dělicí příčku.
15. Proveďte kroky v kapitole Příprava filtrační nádoby.

*Filtrační médium je vyměněno.*

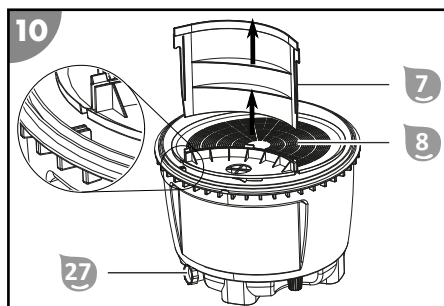

## Výměna baterie časového spínače

1. Zkontrolujte, zda je síťový kabel čerpadla odpojen od elektrické sítě.
2. Pomocí křížového šroubováku PH1 uvolněte šrouby z krytu časového spínače a kryt sejměte.
3. Zatlačte lehce na jednu z hran baterie, aby se uvolnila. Vyměňte baterii.
4. Vyměňte baterii, viz kapitolu „Technické údaje“.
5. Kryt opět pevně našroubujte.

*Baterie časového spínače je vyměněná.*

## Čištění

Čistěte přístroj pouze běžně dostupným čističem na koupelny, čistou vodou z vodovodu a hadříkem, který nepouští vlákna. Agresivní čisticí prostředky mohou přístroj poškodit. Přístroj osušte pomocí utěrky, která nepouští vlákna.

## Kontrola

Před každým použitím zkontrolujte:

- Vykazuje přístroj viditelná poškození?
- Vykazují ovládací prvky viditelná poškození?
- Je příslušenství v bezvadném stavu?
- Jsou všechny kabely v bezvadném stavu?
- Není zablokován přívod?
- Jsou větrací štěrby volné a čisté?

Poškozený přístroj nebo příslušenství neuvádějte do provozu. Nechte jej zkontrolovat a opravit výrobcem nebo jeho zákaznickým servisem, popř. kvalifikovaným technikem.



# Skladování

## Zazimování



Uložte filtrační zařízení na suché místo, kde nemrzne ( $\geq +5$  °C) a nedosahuje přímé sluneční záření.

Během zimy uložte suché filtrační médium vždy odděleně od filtrační nádoby.

1. Vypněte čerpadlo  vytažením síťové zástrčky.
2. Zavřete uzavírací ventily nebo zablokujte tok vody ke spojovacím hadicím bazénu.
3. Demontujte spojovací vedení k bazénu a vyprázdněte hadice.
4. Nadzdvihněte čerpadlo a vyprázdněte jej skrz obě přípojky.
5. Vypusťte filtrační médium (viz kapitolu Výměna filtračního média).  
Pokud používáte Filter Balls, pak je ručně omyjte a nechte zcela uschnout. Pokud používáte písek, vysypejte ho do vhodné nádoby (např. kbelík) a uložte ho na suchém místě.
6. Opláchněte filtrační zařízení vodou z vodovodu.
7. Nechte filtrační zařízení zcela vyschnout.
8. Stiskněte páku ventilu  na hlavici ventilu  a přidržte ji v poloze směrem dolů.
9. Otočte páku ventilu do polohy „WINTER“ a pak ji uvolněte.

*Přístroj lze zazimovat.*

## Zjišťování poruch

Problém	Možná příčina	Odstranění problému
Tlak na manometru stoupá nad 1 bar.	Filtrační křemenný písek je znečištěný.	Proveďte zpětný proplach (viz kapitola Zpětný proplach).
	Filter Balls jsou znečištěny.	Odstraňte a ručně omyjte Filter Balls. V případě potřeby Filter Balls vyměňte.
Ze vstupní trysky budou vycházet vzduchové bubliny.	Čerpadlo nasává vzduch.	Zkontrolujte těsnost všech hadic a těsnění. Dotáhněte hadicové objímky.
		Zkontrolujte hladinu vody v bazénu a případně vodu dopouštějte tak dlouho, dokud nebude hladina vody přesahovat přes přípojku sacího vedení.
Čerpadlo dostává příliš málo vody, popř. je tlak systému příliš nízký.	Hladina vody v bazénu je příliš nízká.	Zvyšte hladinu vody v bazénu.
	Předfiltrační koš (je-li používán) je plný/ucpaný.	Vyprázdněte předfiltrační koš.
	Sací vedení je plné/ucpané.	Vyčistěte tlakové vedení.
Čerpadlo se nespouští.	Čerpadlo nemá proud.	Připojte síťovou zástrčku čerpadla k napájení. Zkontrolujte, zda se případně neseplul ochranný jistič chybového proudu.
	Čerpadlo je poškozené.	Obratě se na zákaznický servis.
Čerpadlo neběží.	Je nastaven časový spínač.	Stiskněte tlačítko Timer (časový spínač). Pokud je čerpadlo vypnuté, lze nastavit dobu chodu. Zapněte čerpadlo.
	Je nastaven externí časovač.	Zkontrolujte doby běhu externího časovače.
Filtrační médium se nachází v bazénu	Filtrační křemenný písek byl doplněn.	Provádějte zpětný proplach, dokud voda nebude čirá. Viz kapitola Zpětný proplach.
	Vadná filtrační síta ve filtrační nádobě.	Zkontrolujte filtrační síta na poškození a v případě potřeby je nahraďte novými.

Pokud nelze poruchu odstranit, kontaktujte zákaznický servis uvedený na poslední straně.

# Technické údaje

## Comfort 50

Model: Comfort 50  
Číslo výrobku: 040200  
Velikost filtrační nádoby: Ø 415 mm / cca 25 l  
Velikost přípojky: Ø 32/38 mm  
Provedení: 7cestný ventil s manometrem  
Přečerpávací výkon: max. 6 600 l/h

Velikost bazénu (obsah vody): max. 33 000 l  
Teplota vody: 10 až 35 °C  
Požadavky na filtrační médium:  
Filtrační kuličky Steinbach: cca 400 g  
Filtrační křemenný písek: cca 15 kg;  
0,7–1,2 mm;  
DIN EN 12904

## Comfort 75

Model: Comfort 75  
Číslo výrobku: 040100  
Velikost filtrační nádoby: Ø 415 mm / cca 50 l  
Velikost přípojky: Ø 32/38 mm  
Provedení: 7cestný ventil s manometrem  
Přečerpávací výkon: max. 7 800 l/h

Velikost bazénu (obsah vody): max. 40 000 l  
Teplota vody: 10 až 35 °C  
Požadavky na filtrační médium:  
Filtrační kuličky Steinbach: cca 700 g  
Filtrační křemenný písek: cca 25 kg;  
0,7–1,2 mm;  
DIN EN 12904

Model čerpadla: SPS 75-1T  
Výrobní číslo čerpadla: 040916  
Montáž čerpadla: na základní desku  
Princip fungování čerpadla: samonasávací  
Časový spínač čerpadla: integrovaný časový spínač

Baterie časového spínače: Knoflíková baterie CR2032;  
Lithium 3V  
je součástí

Napájení: 220–240 V~ 50 Hz  
Výkon: max. 450 W

Průtok: max. 8 500 l/h  
Čerpací výška: max. 9,0 m

Model čerpadla: SPS 100-1T  
Výrobní číslo čerpadla: 040917  
Montáž čerpadla: na základní desku  
Princip fungování čerpadla: samonasávací  
Časový spínač čerpadla: integrovaný časový spínač

Baterie časového spínače: Knoflíková baterie CR2032;  
Lithium 3V  
je součástí

Napájení: 220–240 V~, 50 Hz  
Výkon: max. 550 W

Průtok: max. 9 400 l/h  
Čerpací výška: max. 10,0 m

# Náhradní díly

Comfort 50

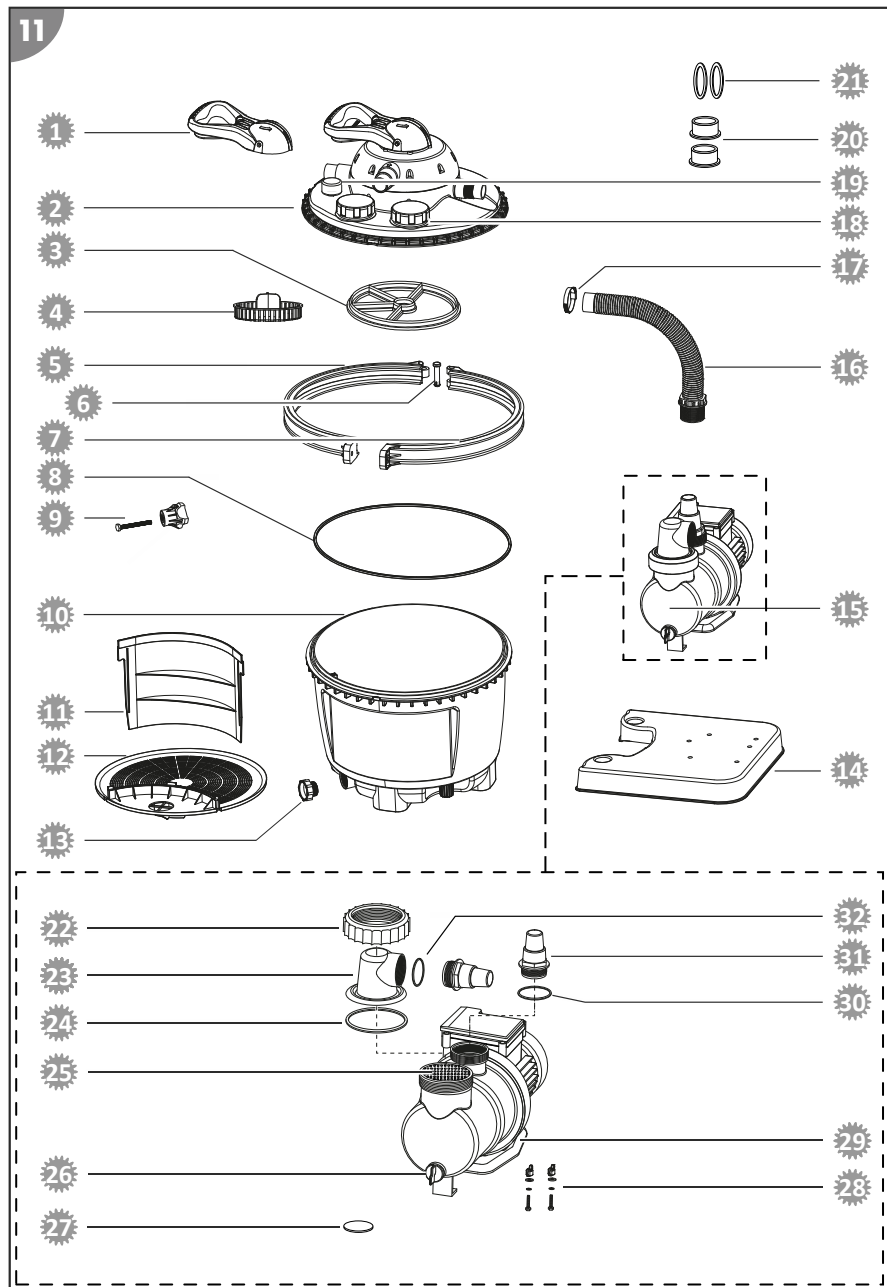

- 1 040818 - Páka ventilu
- 2 040820 - Cestný ventil, modrý
- 3 040828 - Hvězdicové těsnění pro cestný ventil
- 4 040816 - Talíř
- 5 040813 - Svěrací kroužek vpravo
- 6 040811 - Čep
- 7 040812 - Svěrací kroužek vlevo
- 8 040814 - Těsnění filtrační nádoby
- 9 040810 - Matice s rukojetí
- 10 040804 - Filtrační nádoba
- 11 040806 - Dělicí příčka
- 12 040801 - Filtrační síto
- 13 040802 - Vypouštěcí šroub filtrační nádoby, modrý
- 14 040800 - Základní deska
- 15 040916 - Filtrační čerpadlo SPS 75-1T
- 16 040936 - Spojovací hadice L = 25 cm Ø 38 mm
- 17 040946 - Hadicová svorka Ø 30–50 mm
- 18 040906 - Šroubovací víko s těsněním
- 19 040909 - Manometr 1/8" pro sérii Comfort
- 20 040834 - Hadicová redukce
- 21 0409331 - Ploché těsnění pro přítokovou a odtokovou hadici (2x)
- 22 040924 – prstenec se závitem
- 23 040911 – kryt předfiltru transparentní
- 24 040930 – těsnění o kroužku velké (Ø 79 mm)
- 25 040927 – předfiltr
- 26 040953 – vypouštěcí zátka vč. těsnění
- 27 040915 – lithiová baterie 3V CR2032 pro časový spínač
- 28 040978 – montážní sada pro filtrační čerpadla
- 29 040950 – podlahová deska
- 30 040928 – těsnění o kroužku střední (Ø 54 mm)
- 31 040841 – adaptér na hadici
- 32 040926 – těsnění o kroužku malé (Ø 45 mm)

# Comfort 75

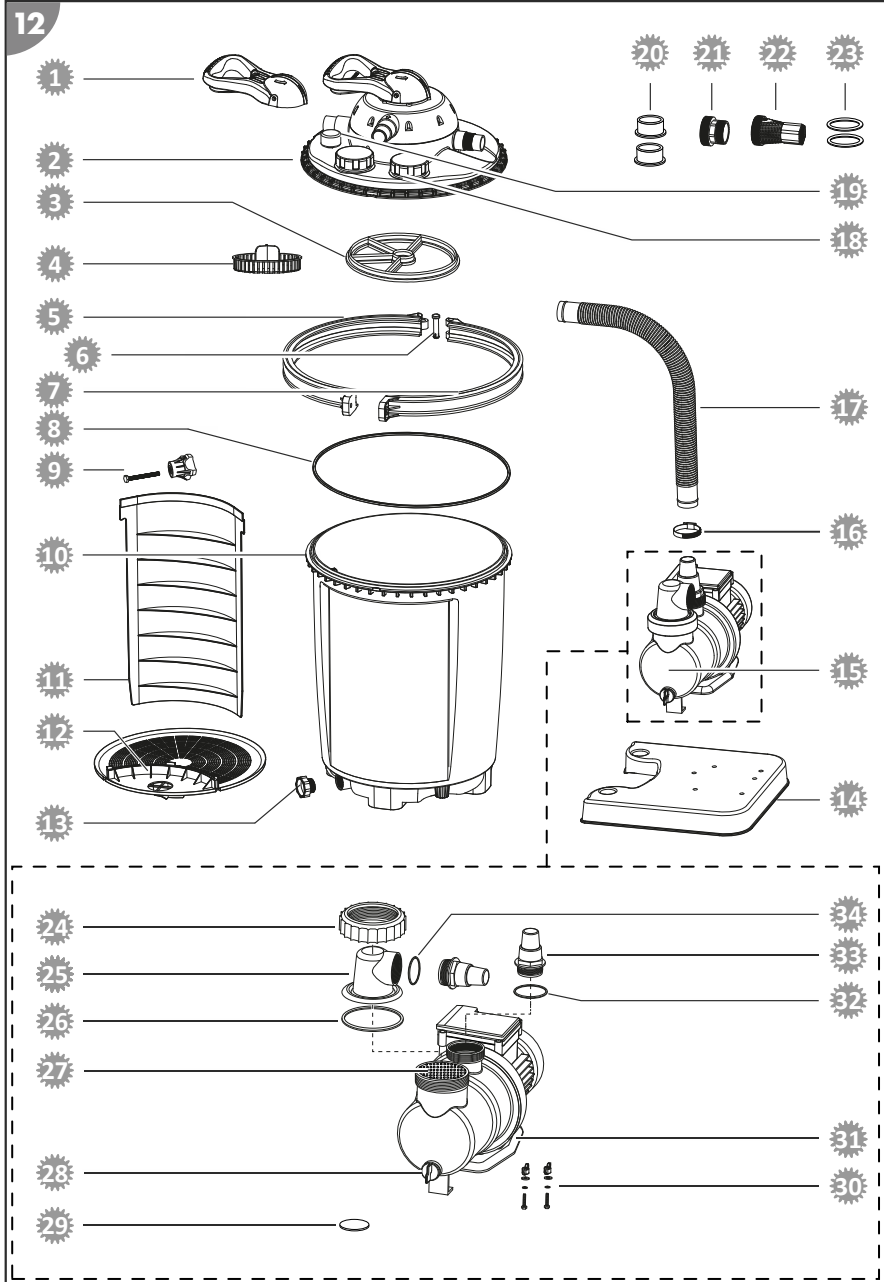

- |   |   |
|---|---|
| <b>1</b> 040818 - Páka ventilu                              | <b>20</b> 040834 - Hadicová redukce                                       |
| <b>2</b> 040820 - Cestný ventil, modrý                      | <b>21</b> 040933 - Adaptér pro bazény INTEX                               |
| <b>3</b> 040828 - Hvězdicové těsnění pro cestný ventil      | <b>22</b> 040934 - Adaptér pro vratné vedení pro bazény INTEX             |
| <b>4</b> 040816 - Talíř                                     | <b>23</b> 0409331 - Ploché těsnění pro přítokovou a odtokovou hadici (2x) |
| <b>5</b> 040813 - Svěrací kroužek vpravo                    | <b>24</b> 040924 – prstenec se závitem                                    |
| <b>6</b> 040811 - Čep                                       | <b>25</b> 040911 – kryt předfiltru transparentní                          |
| <b>7</b> 040812 - Svěrací kroužek vlevo                     | <b>26</b> 040930 – těsnění o kroužku velké (Ø 79 mm)                      |
| <b>8</b> 040814 - Těsnění filtrační nádoby                  | <b>27</b> 040927 – předfiltr  |
| <b>9</b> 040810 - Matice s rukojetí                         | <b>28</b> 040953 – vypouštěcí zátka vč. těsnění                           |
| <b>10</b> 040803 - Filtrační nádoba                         | <b>29</b> 040915 – lithiová baterie 3V CR2032 pro časový spínač           |
| <b>11</b> 040805 - Dělicí příčka                            | <b>30</b> 040978 – montážní sada pro filtrační čerpadla                   |
| <b>12</b> 040801 - Filtrační síto                           | <b>31</b> 040950 – podlahová deska  |
| <b>13</b> 040802 - Vypouštěcí šroub filtrační nádoby, modrý | <b>32</b> 040928 – těsnění o kroužku střední (Ø 54 mm)                    |
| <b>14</b> 040800 - Základní deska                           | <b>33</b> 040841 – adaptér na hadici                                      |
| <b>15</b> 040917 - Filtrační čerpadlo SPS 100-1T            | <b>34</b> 040926 – těsnění o kroužku malé (Ø 45 mm)                       |
| <b>16</b> 040946 - Hadicová svorka Ø 30–50 mm               |   |
| <b>17</b> 040923 - Spojovací hadice L = 48 cm Ø 38 mm       |   |
| <b>18</b> 040906 - Šroubovací víko s těsněním               |   |
| <b>19</b> 040909 - Manometr 1/8" pro sérii Comfort          |   |

## Likvidace

### Likvidace obalu



Obal vyhazujte vytříděný. Lepenku a kartón zlikvidujte jako starý papír, fólie předejte k recyklaci.

### Likvidace starého přístroje

Lze používat v Evropské unii a ostatních evropských státech se systémem separovaného sběru cenných materiálů.



### **Staré přístroje nepatří do domovního odpadu!**

Pokud už nebudete chtít přístroj používat, je každý spotřebitel **ze zákona povinen staré přístroje zlikvidovat vytríděné mimo domovní odpad**, např. jej odevzdat do sběrného dvora ve své obci/části města. Tím se zajistí, aby byly staré přístroje odborně zrecyklovány a zabránilo se negativnímu dopadu na životní prostředí. Proto jsou elektrické přístroje označeny výše uvedeným symbolem.



### **Baterie a akumulátory nepatří do odpadu z domácností!**

Jako spotřebitelé jste ze zákona povinni všechny baterie a akumulátory, ať už obsahují škodlivé látky\* či nikoliv, odevzdat za účelem ekologické likvidace ve sběrném dvoře vaší obce / vaší městské části nebo v obchodě.

\*označuje: Cd = kadmium, Hg = rtuť, Pb = olovo, Li = lithium

## Szállítási terjedelem

- 1 Szelepféj
- 2 Szorítógyűrű
- 3 Tömítés szűrőtartály
- 4 Szorítógyűrű csapszeg
- 5 Szárnyas anyacsavar
- 6 Szűrőtartály
- 7 Válaszfal
- 8 Szűrőbetét
- 9 Alaplemez
- 10 Szivattyú
- 11 Előszűrő fedél
- 12 Tömlőadapter (2 db)
- 13 Csavargyűrű
- 14 Nyomótömlő
- 15 Tömlőszúktató (2 db)
- 16 Tömlőbilincs (2 db)
- 17 O-gyűrű-tömítés nagy (Ø 79 mm)
- 18 O-gyűrű-tömítés közepes (Ø 54 mm)
- 19 O-gyűrű-tömítés kicsi (Ø 45 mm)
- 20 Lapos tömítés a be- és kimeneti tömlőhöz (2 db)
- 21 INTEX adapter, szívóvezeték (cikksz. 040933)
- 22 INTEX adapter, visszatérő vezeték (cikksz. 040934)
- 23 Rögzítőkészlet szűrőszivattyúhoz (2 db)  
Teflonszalag (kép nélkül)  
Használati útmutató (kép nélkül)

## Készülék részei

- 24 Előszűrő
- 25 Szivattyú/nyomóvezeték csatlakozó
- 26 Manométer
- 27 Üritő kifolyó
- 28 Leeresztő csavar
- 29 Szívóvezeték
- 30 Szűrőkamra
- 31 Tisztavíz kamra
- 32 Visszatérő vezeték csatlakozó
- 33 Nyomóvezeték csatlakozó
- 34 Visszaöblítő vezeték csatlakozó
- 35 Szelepemelő
- 36 Kémlelőablak (csavaros fedél)
- 37 Időzítő

## Opcionálisan kapható tartozék

- 38 Adapter INTEX medencékhez  
2" x 1 1/2" AG (szívóvezeték)  
cikksz. 040933
- 39 Adapter INTEX medencékhez  
2" AG x 1" IG (visszatérő vezeték)  
cikksz. 040934
- 40 UV-fertőtlenítő rendszer  
(a szelepféjre csavarozható)  
Cikkszám: 040511

# Tartalom

Áttekintés.....	2
Szállítási terjedelem.....	134
Általános tudnivalók.....	136
Jelmagyarázat.....	136
Biztonság.....	136
Általános biztonsági utasítások.....	137
<b>A termék kicsomagolása és a szállítási terjedelem ellenőrzése.....</b>	<b>138</b>
<b>Előkészítés.....</b>	<b>139</b>
Telepítés helyének kiválasztása.....	139
Szűrőakna.....	139
<b>A szűrő berendezés leírása.....</b>	<b>139</b>
A szűrő berendezés üzemmódjai.....	139
Az időzítő működése.....	140
Szűrési idő.....	140
<b>Első használatba vétel.....</b>	<b>141</b>
Ellenőrzés üzembe helyezés előtt.....	141
Időzítő első üzembe helyezése.....	141
Szivattyú előkészítése.....	141
Szivattyú felszerelése az alaplemezre.....	142
Szűrőtartály előkészítése.....	142
Vezeték csatlakozók felszerelése.....	143
Vezetékek csatlakoztatása.....	144
Szűrőberendezés előkészítése.....	144
<b>Használat.....</b>	<b>144</b>
Üzemmód kiválasztása.....	145
Szivattyú üzemmód.....	145
Ápolási utasítások.....	145
<b>Karbantartás.....</b>	<b>145</b>
Visszaöblítési folyamat.....	145
Szűrőközeg cseréje.....	146
Az időzítő akkumulátorának kicserélése.....	146
<b>Tisztítás.....</b>	<b>147</b>
<b>Vizsgálat.....</b>	<b>147</b>
<b>Tárolás.....</b>	<b>148</b>
Télielésítés.....	148
<b>Hibakeresés.....</b>	<b>149</b>
<b>Műszaki adatok.....</b>	<b>150</b>
<b>Pótalkatrészek.....</b>	<b>151</b>
<b>Leselejtezés.....</b>	<b>154</b>

# Általános tudnivalók

## A használati útmutató elolvasása és megőrzése



Ez a használati útmutató ehhez a szűrő berendezéshez tartozik (az alábbiakban „készüléknek” is nevezzük). Fontos információkat tartalmaz az üzembe helyezésére és a kezelésre vonatkozóan.

A készülék üzembe helyezése előtt figyelmesen olvassa el a használati útmutatót, különösen a biztonsági utasításokat. A használati útmutató figyelmen kívül hagyása a készülék komoly sérüléséhez vagy károsodásához vezethet.

A későbbi használatához őrizze meg a használati útmutatót. Amennyiben a készüléket továbbadja harmadik fél részére, feltétlenül adja oda a használati útmutatót is.

## Rendeltetészerű használat

Ezt a készüléket kizárólag medence vízének tisztítására tervezték. Sós víz esetén is használható, amennyiben a víz sótartalma 0,5 % alatt van (sóelektrolízis). Eltávolítja a látható szennyeződések, és minden kereskedelmi forgalomban lévő medencéhez megfelelő, amely 32/38 mm átmérőjű tömlőcsatlakozással rendelkezik.

A szűrőtartályban található szűrőközeg kiszűri az átfolyó vízből a szennyeződések, és ezáltal a fürdővízének tartós szennyeződés és uszadék szűrőjeként szolgál. A megtisztított víz a 7 utas szelepen keresztül folyik vissza a visszatérő vezetéken a medencébe.

Szűrőközegként kizárólag olyan kvarc szűrőhomokot használjon, amely megfelel a DIN EN 12904 szabványnak. Alternatívaként használjon Steinbach szűrőgolyókat. Az ehhez szükséges mennyiségeket a Műszaki adatok c. fejezetben találja.

A készülék kizárólag magán használatra készült, és nem alkalmas ipari célokra. Csak a használati útmutatóban leírtak szerint használja a készüléket. Minden más felhasználás rendeltetésellenesnek minősül és tárgyi károsodást, vagy akár személyi sérülést is okozhat. A készülék nem gyerekjáték.

A gyártó vagy a kereskedő nem vállal felelősséget a nem rendeltetészerű vagy helytelen használatból származó károkért.

## Jelmagyarázat

A használati útmutatóban, a készüléken vagy a csomagoláson a következő szimbólumok használatosak.



Itt további hasznos információkat talál.



Tárgyi sérülés veszélye!  
A csomagolást ne éles vagy hegyes tárggyal (pl. késsel) nyissa ki.

## Biztonság

Ebben a használati útmutatóban a következő jelzőszavakat használjuk.



Ez a figyelmeztető szimbólum/szó olyan közepes kockázati szintű veszélyt jelez, amely halálhoz vagy súlyos sérüléshez vezethet, ha nem védik ki.



Ez a figyelmeztető szimbólum/szó olyan alacsony kockázati szintű veszélyt jelez, amely csekély vagy közepes mértékű sérüléshez vezethet, ha nem védik ki.



Ez a szó az esetleges anyagi károkra figyelmeztet.

## Általános biztonsági utasítások



### FIGYELMEZTETÉS!

#### Áramütés veszélye!

A hibás villamos bekötés vagy a túl magas hálózati feszültség áramütéshez vezethet.

- Csak akkor csatlakoztassa a hálózati kábelt, ha a konnektor hálózati feszültsége egyezik a típustáblán megadott adatokkal.
- A hálózati kábelt csak egy könnyen hozzáférhető konnektorba dugja be, hogy hiba esetén gyorsan leválaszthassa az áramellátásról.
- A készüléket csak olyan érintésvédelemmel ellátott konnektorról használja, ami maximum 16 A-re biztosított.
- A készüléket el kell látni egy maximum 30 mA névleges maradványáramú maradékáram-védőberendezéssel.
- Ne üzemeltesse a készüléket, ha látható károk találhatók a csatlakozókábel hibás.
- Ne nyissa fel a készüléket, a javításokat szakemberrel végeztesse el. Ezzel kapcsolatban forduljon az útmutató hátoldalán látható szervizhez. Saját részről történő javítások, szakszerűtlen csatlakoztatás vagy helytelen kezelés esetén nem vállalunk felelősséget, és a garancia érvényét veszti.
- Soha ne dugja be a hálózati kábelt nedves kézzel.
- A hálózati kábelt soha ne a kábelnél fogva húzza ki a konnektorból, hanem mindig a dugónál fogja meg.
- Soha ne használja a csatlakozókábelt fogantyúként.
- A készüléket és a csatlakozókábelt tartsa távol nyílt lángtól és forró felületektől.
- Ne állítson tárgyakat a csatlakozókábelre.
- A hálózati tápkábelt soha ne ássa el.
- Úgy helyezze el a csatlakozókábelt, hogy ne lehessen elesni benne.
- Ne törje meg a csatlakozókábelt, és ne fektesse éles élekre.
- Szükség esetén csak olyan hosszabbító vezeték használjon, amely kültérre is megfelelő. A kültéri hosszabbító vezeték használata csökkenti az elektromos áramütés kockázatát.
- Ne használja a készüléket viharban. Kapcsolja ki és húzza ki a hálózati kábelt a konnektorból.
- Ha nem használja a készüléket, vagy éppen tisztítja, vagy ha működési hiba lép fel, mindig kapcsolja ki az eszközt, és válassza le az áramforrásról.
- Javításánál csak olyan alkatrészeket szabad használni, amelyek megfelelnek az eredeti készülékadatoknak. A eszközben olyan elektromos és mechanikus részegységek találhatóak, melyek nélkülözhetetlenek a veszélyforrások elleni védelemhez.
- Csak olyan alkatrészeket és tartozékokat használjon, amelyeket a gyártó szállít vagy ajánl. Idegen alkatrészek használata esetén azonnal megszűnik minden garanciaigény.

#### Személyekre vonatkozó biztonsági utasítások



### FIGYELMEZTETÉS!

**Veszélyes a gyermekekre és a korlátozott fizikai, érzékszervi vagy mentális képességű személyekre (például az idősebb emberekre, és azokra, akik nincsenek fizikai vagy szellemi képességeik teljes birtokában) vagy azon személyekre, akik nem rendelkeznek megfelelő tapasztalattal és tudással (például a nagyobb gyerekekre).**

A készülék szakszerűtlen kezelése súlyos sérülésekhez vagy a készülék károsodásához vezethet.

- Más személyeknek csak akkor engedje meg, hogy hozzáférjenek a készülékhez, ha ezt az útmutatót teljesen elolvasták, megértették, vagy a készülék rendeltetészerű használatáról és az azzal járó veszélyekről oktatásban részesültek.

- Soha ne hagyjon korlátozott testi, érzékszervi vagy mentális képességekkel rendelkező személyeket (pl. gyerekeket vagy ittas személyeket), illetve tapasztalattal és ismeretekkel nem rendelkező személyeket (pl. gyerekeket) felügyelet nélkül a készülék közelében.
- Soha ne engedjen gyerekeket vagy gyenge fizikai, érzékelési vagy mentális képességekkel rendelkező, ill. tapasztalat és szaktudás nélküli személyeket a készülékkel dolgozni.
- Ne hagyja, hogy a termék tisztítását vagy felhasználói karbantartását gyermekek végezzék.
- Gyermekek nem játszhatnak a készülékkel vagy a csatlakozóvezetékével.
- A szűrő berendezést megfelelő távolságra állítsa fel a medence falától, hogy azt ne lehessen a beszálláshoz segítségként használni.



### **FIGYELMEZTETÉS!**

#### **Sérülésveszély hiányos képzettség következtében!**

A szükséges szerszámok tapasztalatlan vagy ügyetlen kezelése, valamint a szükséges kézműves munkára vonatkozó regionális vagy előírt rendelkezések hiányos ismerete komoly sérüléseket vagy anyagi károkat okozhat.

- Minden olyan munkával, amelynek kockázatát személyes tapasztalatával nem tudja felbecsülni, minősített szakembert bízson meg.
- Ne használja a készüléket, ha valamilyen szer hatása alatt áll (pl. drog, alkohol, gyógyszerek).

### **ÉRTESÍTÉS!**

A készülék nem szakszerű kezelése a készülék károsodásához vezethet.

- A készülékhez válasszon egy időjárás hatásoktól védett helyet.
- A szűrő berendezést megfelelő távolságra állítsa fel a medence falától, hogy azt ne lehessen a beszálláshoz segítségként használni.
- Gondoskodjon megfelelő légcseréről a motor túlmelegedésének elkerülése érdekében.
- Ne hagyja a készüléket szárazon (víz nélkül) futni.
- Csak a csomagban található és az Ön készülékéhez alkalmas szivattyút használja.
- A szelepfejnél minden átkapcsolási folyamat előtt kapcsolja ki a szűrőszivattyút.
- Soha ne rakja a készüléket vagy annak alkatrészeit a medencébe.
- Semmilyen körülmények között ne használjon habzószert a medencevízhez. Habzószert esetén a szűrőgolyók könnyen összecsomósodhatnak.

## **A termék kicsomagolása és a szállítási terjedelem ellenőrzése**



### **FIGYELMEZTETÉS!**

#### **Fulladásveszély a csomagolóanyag következtében!**

A csomagolófóliába gabalyodott fej, vagy valamilyen csomagolóanyag lenyelése fulladásos halálhoz vezethet. Különösen gyermekek, valamint szellemi fogyatékkal élő emberek számára áll fenn megnövekedett veszély, akik a kockázatot ismeret és tapasztalat hiányában nem tudják felbecsülni.

- Ügyeljen arra, hogy a gyermekek, valamint a szellemi fogyatékkal élő emberek ne játsszanak a csomagolóanyaggal.

# Előkészítés

## Telepítés helyének kiválasztása

A következő követelményeket kell biztosítani vagy figyelembe venni:

- A szivócsatlakozás és beömlőnyílás közötti szűrőberendezésnek megfelelő távolságra kell lennie a medence falától, hogy a szűrőberendezésre ne lehessen rálépni a medencébe való bemászáshoz.
- A szivattyú helyzete a vízszint alatt
- Maximum három méter távolság a medencéhez
- Stabil, erős és vízszintes alátét, pl. mosott kavicsos lap

## Szűrőakna



Szűrőaknára akkor van szükség, ha a medence részben vagy teljesen a földbe van süllyesztve, hogy a szűrő berendezés szivattyúját a medence vízszintje alatt lehessen elhelyezni.

- Biztosítsa, hogy a szűrőakna ne legyen elárasztva, és a környezetben lévő víznek és az esővíznek jó elvezetése legyen.

*Ezt megfelelő vízvezetéssel (kavicsréteg) érheti el az akna alján. Védje a szűrő berendezést az aknán belüli emelkedő vízszinttől még egy opcionális, úszókapcsolós búvárszivattyú segítségével, amely egy csatornával vagy lefolyóval van összekapcsolva.*

- Biztosítsa az akna megfelelő, természetes szellőzését a kondenzvíz-képződés elkerülése érdekében.
- A szűrőakna nagyságát úgy alakítsa ki, hogy a szűrő berendezésnél a munkákat el lehessen végezni.

## A szűrő berendezés leírása

### A szűrő berendezés üzemmódjai

A szűrő berendezés több üzemmóddal rendelkezik. Ezeket a szelepefejen látható számok jelzik.

1. Szűrés
2. Utánöblítés
3. Keringetés
4. Visszaöblítés
5. Lezárva
6. Úrítés
7. Téli

A következőkben leírjuk az egyes üzemmódok működését.

#### **FILTER-FILTERN (SZŰRŐ-SZŰRÉS)**

Használja ezt az üzemmódot a szűrő berendezése alapbeállításaként.

A medencéből beszívott víz felülről a szűrőtartályba kerül és átáramlik a szűrőközegen. Közben kiszűri a szennyeződésekét, és a víz ezt követően visszakerül a medencébe.

#### **NACHSPÜLEN (UTÁNÖBLÍTÉS)**

Ezt az üzemmódot közvetlenül a visszaöblítés, a kvarc szűrőhomok utántöltése vagy az első üzembe helyezés után használja 20-30 másodpercig.

A vizet a szűrőtartály felső részébe vezeti és a szelepefej átöblíti. A víz közben lefolyik a szennyvíz-vezetéken keresztül. A szelepefej így megtisztul.

#### **ZIRKULIEREN (KERINGETÉS)**

Ezt az üzemmódot akkor használja, ha a vizet vegyileg kezelte.

A vizet közvetlenül a szelepefejből a medencébe vezeti, anélkül hogy átfolyna a szűrőn. A szűrőközeg így nem érintkezik a használt vegyszerekkel.

## RÜCKSPÜLEN (VISSZAÖBLÍTÉS)

**Steinbach szűrőgolyók használata esetén nem szabad visszaöblítést végezni.** Ha a szűrő teljesítménye gyengébb lesz, javasoljuk, hogy mossa át a szűrőgolyókat kézzel. Szükség esetén cserélje ki a szűrőgolyókat.

Ezt az üzemmódot maximum 2 percig használja, ha első üzembe helyezést végez, ill. új kvarc szűrőhomokot tölt be, vagy ha a manométer 0,3-0,6 barral a normál üzemi nyomás felett van a szűrő ill. a kvarc szűrőhomok kitisztítása érdekében.

A vizet a szűrőtartály alsó részén kell bevezetni, és így az átáramlik a teljes szűrőn. Az összegyűlt szennyeződés így kioldódik és a visszaöblítő vezetéken keresztül ki lehet vezetni.

## GESCHLOSSEN (ZÁRVA)

### ÉRTEŚÍTÉS!

- Ebben az üzemmódban soha ne kapcsolja be a szivattyút!

Ezt az üzemmódot arra használja, kitakarítsa az előszűrőt (ha van) vagy ellenőrizze, hogy a rendszerben nincs-e szivárgás, és hogy az adott helyek jól tömítve vannak-e.

A szivattyúban és szűrőben blokkolva van a vízfolyás. Ügyeljen arra, hogy a bemeneti és kimeneti tömlők vízzel tele legyenek, és adott esetben zárószeleppel vagy dugóval le kell őket zárni.

## ENTLEEREN (ÜRÍTÉS)

### ÉRTEŚÍTÉS!

- A medence ürítése csak a szívóvezeték magasságában minimális vízszintig lehetséges. Ügyeljen arra, hogy kapcsolja ki a szivattyút, mielőtt eléri ezt a szintet, hogy elkerülje a szivattyú szárazon futását.

Ezt az üzemmódot akkor használja, ha a medencét erős szennyeződés esetén le akarja üríteni.

A vizet a szűrőnél elvezeti és közvetlenül a visszaöblítő vezetéken keresztül kivezeti.

## WINTER (TÉLI)

### ÉRTEŚÍTÉS!

- Ebben az üzemmódban soha ne kapcsolja be a szivattyút!

A szűrő berendezés téli tárolásához ezt az üzemmódot használja.

A szelepemelő közttes állásban található, ami tehermentesíti a belső szeleppalkatrészeket.

## Az időzítő működése

A beépített időzítővel a szivattyút naponta egyszer automatikusan el lehet indítani a kiválasztott időre és meg lehet állítani. 24 órán belül több időintervallum beállítása külső időkapcsoló segítségével lehetséges.

Az időzítő elemmel működik (lásd a „Műszaki adatok” c. fejezetet). Leválasztott áramellátás vagy áramkimaradás esetén a kezdési időt és a futásidő mentve marad.

## Szűrési idő

A medence víztartalmát 24 órán belül minimum 2-szer meg kell forgatni. A medence nagyobb igénybe vétele esetén a vizet naponta 3-5 alkalommal kell megforgatni.

# Első használatba vétel

## FIGYELMEZTETÉS!

### **Életveszély a víztisztító berendezés üzemelése miatt fürdés közben!**

A medence elszívó nyílása a haját vagy a ruhadarabokat beszívhatja, és szélsőséges esetben a személyek a víz alatt fogva maradhatnak és nem tudnak feljönni.

- Soha ne üzemeltesse a víztisztító berendezést, ha személyek tartózkodnak a medencében.
- Akadályozza meg a medence megközelíthetőségét, amíg a víztisztító berendezés üzemel.

## **ÉRTESÍTÉS!**

A fürdővízben lévő pelyhesítőszer az Active Balls szűrőgolyók csomósodásához vezethet és azok tisztítóhatását erősen negatívan befolyásolhatja.

- Ne használjon pelyhesítőszer a víz előkészítéséhez, ha szűrőközegként Active Balls szűrőgolyókat használ.

### **Ellenőrzés üzembe helyezés előtt**

- A készülék a medencén kívül van és a hálózati tápkábel le van választva az áramhálózatról.

### **Időzítő első üzembe helyezése**

Amennyiben a következőkben leírt lépéseket nem hajtja végre, az időzítő akkor is kifogástalanul működik. Egy esetleges áramkimaradás esetén viszont a mentett szűrés idői törlődnek.

1. Győződjön meg róla, hogy a szivattyú hálózati tápkábele le van választva az áramhálózatról.
2. Távolítsa el egy PH1 csillagcsavarhúzó segítségével az időzítő fedelének csavarjait, és vegye le a fedelet.
3. Húzza ki az akkumulátor alatt látható műanyag csíkot.
4. Csavarozza rá ismét a fedelet.

*Az időzítő mentésbiztonsági funkciója aktíválva van.*

### **Szivattyú előkészítése**

A szivattyú csak részben összeszerelve kerül kiszállításra.



Minden csavarkötést csak kézzel húzzon meg. A csavarkötések túlzott meghúzása károsíthatja a tömitéseket és a műanyag részeket. Ne használjon szerszámot. Az enyhén tömitetlen csavarkötéseket teflonszalaggal lehet tömiteni.

1. Lazítsa meg az előszűrő fedelénél **11** lévő csavargyűrűt **13** az óramutató járásával ellentétes irányba.
2. Emelje le az előszűrő fedelét **11** a csavargyűrűvel a szivattyúháztól.
3. Helyezze be a nagy O-gyűrű-tömitést **17** a szivattyúháznál lévő horonyba.
4. Helyezze be az előszűrőt **24** a szivattyúba. Az előszűrő a kiszállítás állapotában már bele van helyezve a szivattyúba.
5. Helyezze fel az előszűrő fedelet **11** a szivattyúházra.
6. Vezesse át a csavargyűrűt az előszűrő fedelén.
7. Csavarja fel a csavargyűrűt az óramutató járásával megegyező irányba, amíg megszorul.
8. Helyezze be a kis O-gyűrű-tömitést **19** az előszűrő fedelébe.

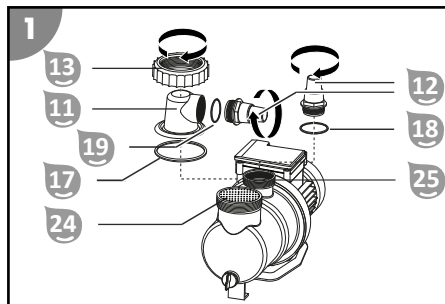

9. Csavarja be a tömlőcsatlakozást az óramutató járásával megegyező irányba az előszűrő fedélbe kézzel.
10. Helyezze a közepes O-gyűrű-tömítést **18** a szivattyú kifolyójának nyílásába **25**.
11. Csavarja be a tömlőadaptert **12** az óramutató járásával megegyező irányba a szivattyú kifolyójába.

A Comfort 50 szűrőberendezésnél a tömlőadapter a nyomótömlőnél van felszerelve.  
 A szivattyú ezzel üzemkészs és csatlakoztatható a vezetékekhez.

## Szivattyú felszerelése az alaplemezre

1. Helyezze be a szűrőszivattyú rögzítőkészletének **23** menetes csavarjait alulról az alaplemezbe **9** (a két hatszögletű mélyedéssel ellátott furatba).
2. Állítsa a szivattyút **10** az alaplemezre **9**, hogy a csavarmenetek a szivattyú aljzatában lévő rögzítőnyílásokon keresztül kiemelkedjenek.
3. Először mindig az alátétkarikát, majd a legyező alátétet helyezze a csavarmenetre.
4. Helyezzen el egy szárnyas csavart is, és ezt is húzza meg.

A szivattyú az alaplemezre van szerelve.

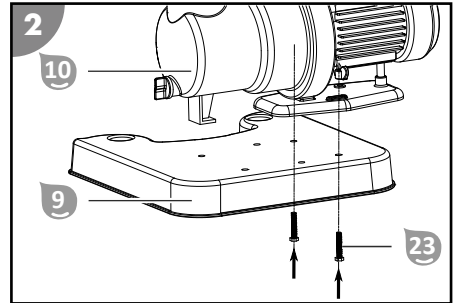

5. Kapcsolja össze az alaplemez **9** a szűrőtartállyal **6**.

Az alaplemez a szűrőtartállyal össze van kapcsolva.

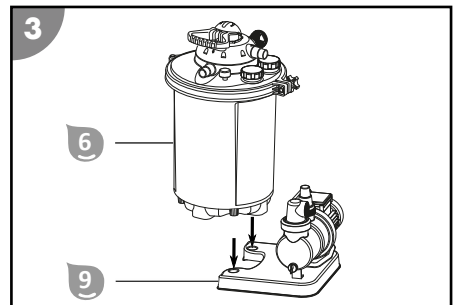

## Szűrőtartály előkészítése

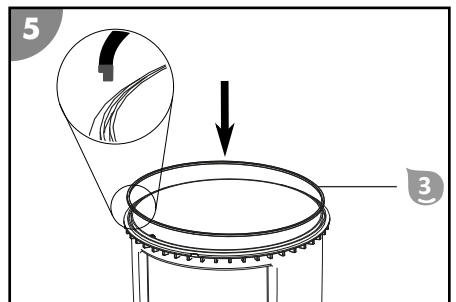
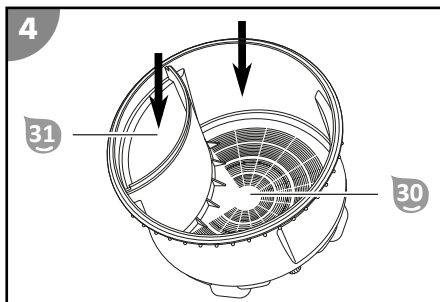

1. Töltse meg a szűrőtartályt **31** kb. 1/3-ig vízzel.
2. Töltse meg a szűrőkamrát **30** szűrőközeggel.  
 Az ehhez szükséges mennyiségeket a Műszaki adatok c. fejezetben találja.  
 Ügyeljen arra, hogy a szűrőközeg ne kerüljön a tisztavíz kamrába **31**.
3. Tisztítsa meg a hornyot az idegen testektől és szennyeződésektől, és helyezze be a tartálytömítést **3**.

4. Igazítsa a szelepféjet **1** a külső peremén lévő horonnyal a szűrőtartály beállító peckéhez.
5. Helyezze a szelepféjet a szűrőtartályra.
6. Helyezze a szorítógyűrűt **2** a szelepféj és a szűrőtartály közötti csatlakozóhely köré. Győződjön meg arról, hogy a szorítógyűrű illesztése a szelepféjen lévő "ALIGN" nyíl alakú jelöléssel **1** ellátott csatlakozási ponton van.
7. Helyezze be a szorítógyűrű csapszeget **4** a szorítógyűrű hatlapfejű felfogatásába.
8. Helyezze a szorítógyűrű csapszegét a szorítógyűrű ellenkező oldalán lévő lyukba.
9. Helyezze a szárnyas anyacsavart **5** a menetre és húzza meg az óramutató járásával megegyező irányba szorosra.

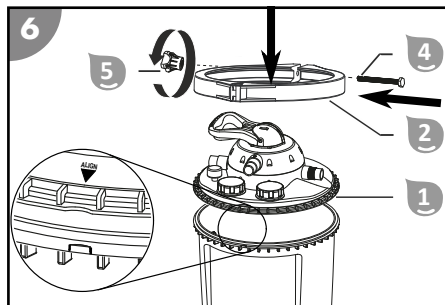

A szűrőtartály előkészítése megtörtént.

## Vezeték csatlakozók felszerelése



Néhány tömlő, mint pl. a nyomótömlő nagyon merev. Tegye ki őket összeszerelés előtt a napra, hogy a hő hatására rugalmasabbak legyenek.



Minden csavarkötést csak kézzel húzzon meg. A csavarkötések túlzott meghúzása károsíthatja a tömitéseket és a műanyag részeket.

Használjon megfelelő medencetömlőket a leírt csatlakozásokhoz Ø 32 / 38 mm. Más medencetömlőkhöz (pl. INTEX menetcsatlakozással) további adapterek szükségesek. Megfelelő adaptert a webshopunkban talál: [www.steinbach-group.com](http://www.steinbach-group.com)

### A medencetömlőt a következők szerint kell a szivattyúra vagy a szűrőtartályra rádugni:

1. Húzzon rá a tömlőre egy tömlőbilincset.
2. Dugja rá a tömlőt a tömlő csatlakozóra.
3. Rögzítse a tömlőbilincset a tömlő csatlakozón egy PH1-es csillagcsavarhúzóval.

A medencetömlő fel van szerelve.

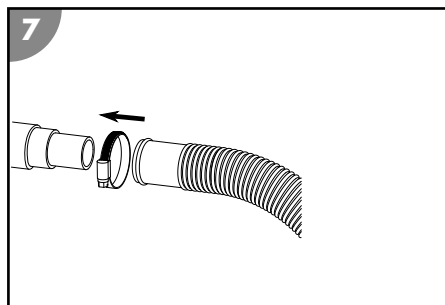

### A következők szerint kell a medencetömlőt a szivattyú vagy a szűrőtartály tömlőadapterére rádugni:

1. Csavarja be a tömlőadaptert a csatlakozó menetre.
2. Húzzon rá a tömlőre egy tömlőbilincset.
3. Dugja rá a tömlőt a tömlő-adapterre.
4. Rögzítse a tömlőbilincset a tömlőadapteren egy PH1-es csillagcsavarhúzóval.

A medencetömlő fel van szerelve a tömlőadapterre.

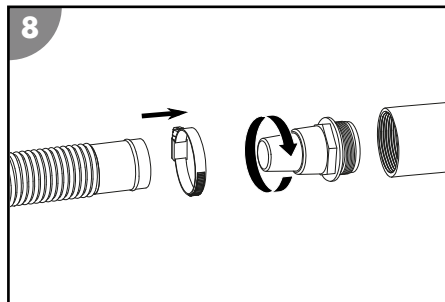

**Az INTEX medencetömlőt (nem része a szállítási terjedelemnek) a következők szerint kell a szivattyúra vagy a szűrőtartályra felcsavarni:**

1. Csavarja be az INTEX medence adaptert vagy az INTEX visszatérő vezeték adaptert a csatlakozó menetbe.
  2. Csavarja be a tömlőt az adapterbe.
- Az INTEX medencetömlő ezzel fel van csavarva.

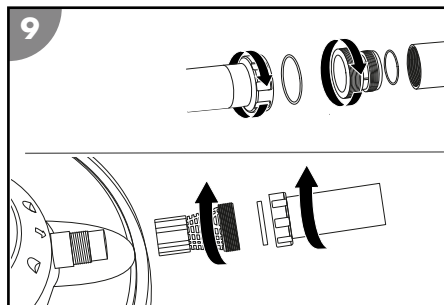

## Vezetékek csatlakoztatása

Készítse elő a következő anyagokat:

- Nyomóvezeték 14
- Visszaafolyó, visszaöblítő és szívóvezeték (nem része a szállítási terjedelemnek)
- Szerelési anyagok a vezetékekhez

A következők szerint járjon el, hogy a vezetékeket (lásd az A képet) a szivattyúra és a szűrőtartályra csatlakoztassa:

1. A medencéhez tartozó visszaafolyó és szívóvezetékét helyezze a szűrőberendezéshez.
  2. A visszaöblítő vezetékét helyezze a csatornacsatlakozásról a szűrőberendezéshez.
- Vegye figyelembe közvetlenül a szelepfaj vezetékcsatlakozásánál lévő jelöléseket.

A vezetékek ezzel csatlakoztatva vannak.

## Szűrőberendezés előkészítése

1. Nyomja lefelé a szelepemelőt 35 a szelepfejnél 1 és tartsa ott.
2. Fordítsa a szelepemelőt "RÜCKSPÜLEN" (VISSZAÖBLÍTÉS) állásba és engedje el.
3. Töltse tele a szűrőtartályt 6 vízzel, amíg az a „WASTE” (SZENNYVÍZ) 34 visszaöblítő vezetékénél ki nem folyik.
4. Ellenőrizze a szűrő berendezést, valamint a csatlakozásokat, hogy nem szivárognak-e.
5. Végezze el a visszaöblítési folyamatot (lásd a Visszaöblítési folyamat c. fejezetet).

## Használat

### FIGYELMEZTETÉS!

#### **Életveszély a víztisztító berendezés üzemelése miatt fürdés közben!**

A medence elszívó nyílása a haját vagy a ruhadarabokat beszívhatja, és szélsőséges esetben a személyek a víz alatt fogva maradhatnak és nem tudnak feljönni.

- Soha ne üzemeltesse a víztisztító berendezést, ha személyek tartózkodnak a medencében.
- Akadályozza meg a medence megközelíthetőségét, amíg a víztisztító berendezés üzemel.

### VIGYÁZAT!

#### **Személyi sérülés veszélye!**

A sérült készülék vagy a sérült kiegészítők sérülést okozhatnak.

- Ellenőrizze az eszközt és a kiegészítőket (lásd az Ellenőrzés fejezetet).

## ÉRTESTÍTÉS!

A fűrdővízben lévő pelyhesítőszert az Active Balls szűrőgolyók csomósodásához vezethet és azok tisztítóhatását erősen negatívan befolyásolhatja.

- Ne használjon pelyhesítőszert a víz előkészítéséhez, ha szűrőközegként Active Balls szűrőgolyókat használ.

## Üzem mód kiválasztása

Húzza ki a szivattyú **10** hálózati dugóját.

Nyomja lefelé a szelepemelőt **35** a szelepefnél **1** és tartsa ott. Fordítsa a szelepemelőt a kívánt állásba és engedje el.

## Szivattyú üzemmód

1. Győződjön meg róla, hogy minden tömlő és cső helyesen van-e csatlakoztatva, és a medence vízállása legalább 2,5-5 cm-rel a szivóvezeték nyílása felett van-e.
2. Ellenőrizze a szűrő berendezés szelepejének állását, mielőtt a szivattyút beindítja.
3. Csatlakoztassa a szivattyú hálózati dugóját az áramellátáshoz.

*A futásidő kijelző villog. (Behelyezett elem esetén az utoljára kiválasztott futásidőt mutatja a kijelző.)*

4. Nyomja meg a TIMER gombot **37** többször, amíg a kívánt futásidő LED-je felvillan.
5. Kapcsolja be a szivattyút **10** az időzítőn **37** az ON/OFF gomb megnyomásával. A szivattyú ettől az időponttól kezdve jár és a kiválasztott futásidő után automatikusan deaktiválódik. Az időzítő minden nap aktiválja a szivattyút ugyanabban az időpontban és ugyanannyi futásidőre (24 óránként egyszer).

*A szivattyú jár.*

6. Ellenőrizze a szivattyút, hogy nem hall-e furcsa zajokat. Amennyiben a rendszerben levegő van, ismételten légtelenítse a berendezést.
7. Nyomja meg az időzítőn **37** az ON/OFF gombot a szivattyú üzemmód manuális befejezéséhez. A manuális befejezéssel az időzítő deaktiválódik.

*A szivattyú ki van kapcsolva.*

## Ápolási utasítások

A szűrő berendezés nem tud minden algát, baktériumot és más mikroorganizmust kiszűrni.

- Ezek megtelepedésének megakadályozására és eltávolítására használjon speciális vízkezelő szert a higiéniai kifogástalan vízminőség biztosítása érdekében.
- Kérjen szakembertől tanácsot és ügyeljen az adagolási mennyiségekre.

## Karbantartás

### Visszaöblítési folyamat

A visszaöblítési folyamat segít a szűrőt, ill. a szűrőhomokot jó állapotban tartani. Az első üzembe helyezés előtt és rendszeres időközönként az üzemeltetés alatt a szűrőhomokot visszaöblítéssel ki kell tisztítani.



Steinbach szűrőgolyók használata esetén nem szabad visszaöblítést végezni. Ha a szűrő teljesítménye gyengébb lesz, javasoljuk, hogy mossa át a szűrőgolyókat kézzel. Szükség esetén cserélje ki a szűrőgolyókat.

1. Kapcsolja ki a szivattyút **10** az időzítőn **37** az ON/OFF gomb megnyomásával.
2. Csatlakoztassa a visszaöblítő vezetéket (lásd a Visszaöblítő vezeték csatlakoztatása c. fejezetet).
3. Nyomja lefelé a szelepemelőt **35** a szelepefnél **1** és tartsa ott.
4. Fordítsa a szelepemelőt "RÜCKSPÜLEN" (VISSZAÖBLÍTÉS) állásba és engedje el.

*Az emelő a „RÜCKSPÜLEN” (VISSZAÖBLÍTÉS) pozícióban bekattan.*

- Kapcsolja be a szivattyút **10** az időzítőn **37** az ON/OFF gomb megnyomásával.
- Addig folytassa a visszaöblítési folyamatot, amíg a visszaöblítő vezetékéből tiszta víz nem jön (max. 2 perc).
- Kapcsolja ki a szivattyút **10** az időzítőn **37** az ON/OFF gomb megnyomásával.
- Nyomja lefelé a szelepemelőt **35** a szelepféjnél **1** és tartsa ott.
- Fordítsa a szelepemelőt "NACHSPÜLEN" (UTÁNÖBLÍTÉS) állásba és engedje el.  
*Az emelő a „NACHSPÜLEN” (UTÁNÖBLÍTÉS) pozícióban bekattan.*

- Kapcsolja be a szivattyút **10** az időzítőn **37** az ON/OFF gomb megnyomásával.
- Járassa a szivattyút 20-30 másodpercig, hogy a szelepféjben lévő maradványokat eltávolítsa.
- Kapcsolja ki a szivattyút **10** az időzítőn **37** az ON/OFF gomb megnyomásával.  
A szelepféj még „NACHSPÜLEN” (UTÁNÖBLÍTÉS) pozícióban áll, ezért ügyeljen arra, hogy a szelepféjet a szivattyú ismételt beindítása előtt a kívánt pozícióba, pl.: „Szűrés”, visszaállítsa.

*A visszaöblítési folyamat befejeződött.*

## Szűrőközeg cseréje



A behelyezett szűrőközeget (kvarc szűrőhomok vagy Steinbach szűrőgolyók) a működési időtartamtól és a készülék szennyezettségének fokától függően 2-3 évente kell kicserélni.

- Húzza ki a szivattyú **10** hálózati dugóját.
- Zárja be az elzáró szelepeket vagy gátolja meg, hogy a víz a medence csatlakozó tömlőin keresztül kifolyjon.
- Csavarja ki az ürítő kifolyót **27** a szűrőtartály talpából **6**.
- Engedje le a vizet a szűrőtartályból **6** teljesen az ürítő kifolyón keresztül.
- Csavarja be az ürítő kifolyót a szűrőtartályba.
- Szerelje le a szorítógyűrűt **2**, miközben a szárnyas anyacsavart **5** az óramutató járásával ellentétes irányba lecsavarja.
- Tegye félre a szorítógyűrűt és annak csavarjait.
- Lassan fordítsa meg a szűrőtartályt és ürítse ki belőle a kvarc szűrőhomokot vagy a szűrőgolyókat.
- Vegye ki a válaszfalat **7**.
- Vegye ki a szűrőbetétet **8**.
- Alaposan öblítse le a válaszfalat és a szűrőbetétet folyó víz alatt.
- Öblítse ki a szűrőtartályt tiszta vízzel.
- Helyezze be a szűrőbetétet.
- Helyezze be a válaszfalat.
- Végezze el a szűrőtartály előkészítésénél megadott lépéseket.

*A szűrőközeg most ki van cserélve.*

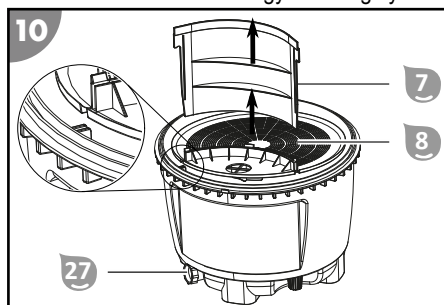

## Az időzítő akkumulátorának kicserélése

- Győződjön meg róla, hogy a szivattyú hálózati tápkábele le van választva az áramhálózatról.
- Távolítsa el egy PH1 csillagcsavarhúzó segítségével az időzítő fedelének csavarjait, és vegye le a fedelet.
- Nyomja meg enyhén az akkumulátor élét, hogy az kilazuljon. Vegye ki az akkumulátort.
- Cserélje ki az akkumulátort, lásd a "Műszaki adatok" c. fejezetet.
- Csavarozza rá ismét a fedelet.

*Az időzítő akkumulátorát kicserélte.*

# Tisztítás

Kizárólag a szokásos fürdőszobai tisztítószerrel, tiszta csapvízzel és egy szőszmentes ruhával tisztítsa meg a készüléket. Az agresszív tisztítószeresek károsíthatják a készüléket. Törölje át a készüléket egy szőszmentes kendővel.

## Vizsgálat

Minden használat előtt ellenőrizze a következőket:

- Nincsenek látható sérülések a készüléken?
- Nincsenek látható sérülések a kezelőelemeken?
- A tartozék kifogástalan állapotban van?
- Minden vezeték kifogástalan állapotban van?
- A betáplálás nincs blokkolva?
- A szellőzőnyílások szabadok és tiszták?



Károsodott készüléket vagy tartozékot ne használjon. Ellenőriztesse és javíttassa meg a gyártóval, az ügyfélszolgálatával vagy szakemberrel.

# Tárolás

## Téliesítés



Tárolja a szűrőberendezést száraz és rozsdamentes helyen ( $\geq +5\text{ °C}$ ) közvetlen napfénytől védve.  
A kiszáradt szűrőközeget télen mindig a szűrőtartálytól külön tárolja.

1. Húzza ki a szivattyú  hálózati dugóját.
2. Zárja be az elzáró szelepeket vagy gátolja meg, hogy a víz a medence csatlakozó tömlőin keresztül kifolyjon.
3. Szerelje le a medence csatlakozó vezetékeit és ürítse le a tömlőket.
4. Emelje fel a szivattyút és ürítse ki a két csatlakozáson keresztül.
5. Ürítse ki a szűrőközeget (lásd a „Szűrőközeg cseréje” c. fejezetet).  
Amennyiben szűrőgolyót használ, mossa ki kézzel és hagyja teljesen megszáradni. Ha homokot használ, ürítse ki ezt egy megfelelő edénybe (pl. vödörbe) és tárolja szárazon.
6. Öblítse át a szűrő berendezést vezetékes vízzel.
7. Hagyja a szűrő berendezést teljesen megszáradni.
8. Nyomja lefelé a szelepemelőt  a szelepfejnél  és tartsa ott.
9. Fordítsa a szelepemelőt "WINTER" (TÉLI) állásba és engedje el.

*A készüléket téliesíteni lehet.*

# Hibakeresés

Probléma	Lehetséges ok	Probléma elhárítása
A manométernél lévő nyomás meghaladja az 1 bart.	A kvarc szűrőhomok szennyezett.	Végezze el a visszaöblítési folyamatot (lásd a Visszaöblítési folyamat c. fejezetet).
	A szűrőgolyók szennyezettek.	Távolítsa el és mossa ki a szűrőgolyókat kézzel. Szükség esetén cserélje ki a szűrőgolyókat.
Légbuborékok jönnek ki a beömlőnyílásból.	A szivattyú levegőt szív.	Ellenőrizzen minden tömlőt és tömítést, hogy nem szivárognak-e. Húzza utána a tömlőbilincseket.
		Ellenőrizze a medence vízállását, és ha szükséges, töltsé utána vízzel, amíg a víz felszíne túl nem ér a szívóvezeték csatlakozásán.
A szivattyú túl kevés vizet kap, ill. túl alacsony a rendszeryomás.	A medence vízállása túl alacsony.	Emelje meg a medence vízszintjét.
	Az előszűrő kosár (ha van) rosszul helyezkedik el / el van tömődve.	Ürítse ki az előszűrő kosarat.
	A szívóvezeték nem megfelelő helyzetben van / eldugult.	Tisztítsa ki a nyomóvezetékét.
A szivattyú nem indul.	A szivattyú nem kap áramot.	Kösse össze a szivattyú hálózati dugóját az áramellátással. Ellenőrizze, hogy esetleg az FI-védőkapcsoló nem oldott-e ki.
	A szivattyú hibás.	Forduljon az ügyfélszolgálathoz.
A szivattyú nem jár.	Be van kapcsolva az időzítő.	Nyomja meg az időzítő gombot. Ha a szivattyú ki van kapcsolva, be lehet állítani a futásidőt. Kapcsolja be a szivattyút.
	Egy külső időkapcsoló van beállítva.	Ellenőrizze a külső időkapcsoló szerinti futásidőket.
Szűrőközeg található a medencében	Kvarc szűrőhomok utántöltve.	Végezzen visszaöblítési folyamatot, amíg a víz tiszta nem lesz. Lásd a Visszaöblítési folyamat című fejezetet.
	Hibás szűrőbetét a szűrőtartályban.	Ellenőrizze a szűrőbetétet sérülésekre és szükség esetén cserélje ki.

Ha a probléma továbbra is fennáll, forduljon az utolsó oldalon felsorolt szervizképviselőhöz.

# Műszaki adatok

## Comfort 50

Típus: Comfort 50  
Cikkszám: 040200  
A tartály mérete: Ø 415 mm / kb. 25 l  
Csatlakozási méret: Ø 32/38 mm  
Kivitel: 7 utas szelep manométerrel

Keringetési teljesítmény: max. 6.600 l/h

A következő medencemérethez max. 33.000 l

(víztartalom):

Víz hőmérséklet: 10 °C - 35 °C

Szűrőközeg

követelményei:

Steinbach szűrőgolyók: kb. 400 g

Kvarc szűrőhomok: kb. 15 kg;

0,7-1,2 mm;

DIN EN 12904

Szivattyú modell: SPS 75-1T  
Szivattyú cikkszám: 040916  
Szivattyú összeszerelése: az alaplemezre  
A szivattyú működési elve: önszívó  
Szivattyú időzítője: beépített időzítő

Akkumulátor az időzítőhöz: Gombelem CR2032;

Előszűrő: Lítium 3 V-os van

Áramellátás: 220-240 V~, 50 Hz  
Teljesítmény: max. 450 W

Szállítási mennyiség: max. 8.500 l/h

Szállítómagasság: max. 9,0 m

## Comfort 75

Típus: Comfort 75  
Cikkszám: 040100  
A tartály mérete: Ø 415 mm / kb. 50 l  
Csatlakozási méret: Ø 32/38 mm  
Kivitel: 7 utas szelep manométerrel

Keringetési teljesítmény: max. 7.800 l/h

A következő medencemérethez max. 40.000 l

(víztartalom):

Víz hőmérséklet: 10 °C - 35 °C

Szűrőközeg

követelményei:

Steinbach szűrőgolyók: kb. 700 g

Kvarc szűrőhomok: kb. 25 kg;

0,7-1,2 mm;

DIN EN 12904

Szivattyú modell: SPS 100-1T  
Szivattyú cikkszám: 040917  
Szivattyú összeszerelése: az alaplemezre  
A szivattyú működési elve: önszívó  
Szivattyú időzítője: beépített időzítő

Akkumulátor az időzítőhöz: Gombelem CR2032;

Előszűrő: Lítium 3 V-os van

Áramellátás: 220-240 V~, 50 Hz  
Teljesítmény: max. 550 W

Szállítási mennyiség: max. 9.400 l/h

Szállítómagasság: max. 10,0 m

# Pótalkatrészek

Comfort 50

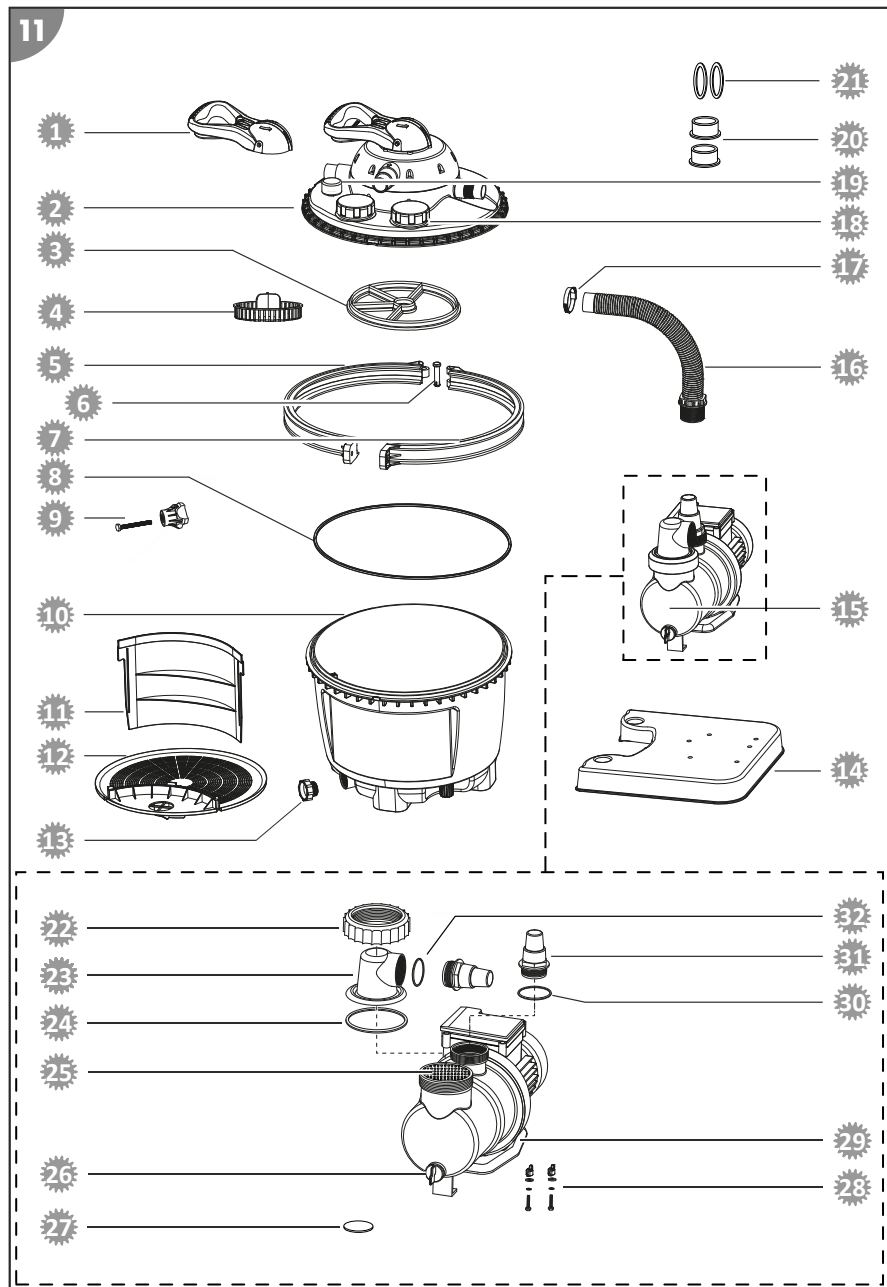

- |           |  |           |   |
|-----------|--|-----------|---|
| <b>1</b>  | 040818 - Szelepemelő                         | <b>20</b> | 040834 - Tömölészútkító                                   |
| <b>2</b>  | 040820 - Utas szelep, kék                    | <b>21</b> | 0409331 - Lapos tömítés a be- és kimeneti tömlőhöz (2 db) |
| <b>3</b>  | 040828 - Csillagtömítés az utas szelephez    | <b>22</b> | 040924 - csavargyűrű                                      |
| <b>4</b>  | 040816 - Tányér                              | <b>23</b> | 040911 - előszűrő fedél, átlátszó                         |
| <b>5</b>  | 040813 - Szorítógyűrű jobb                   | <b>24</b> | 040930 - O-gyűrű-tömítés nagy (Ø 79 mm)                   |
| <b>6</b>  | 040811 - Csapszeg                            | <b>25</b> | 040927 - előszűrő   |
| <b>7</b>  | 040812 - Szorítógyűrű bal                    | <b>26</b> | 040953 - leeresztő csavar tömítéssel                      |
| <b>8</b>  | 040814 - Szűrőtartó tömítés                  | <b>27</b> | 040915 - 3V CR2032 lítium elem az időzítőhöz              |
| <b>9</b>  | 040810 - Szárnyas anyacsavar                 | <b>28</b> | 040978 - rögzítőkészlet a szűrőszivattyúhoz               |
| <b>10</b> | 040804 - Szűrőtartály                        | <b>29</b> | 040950 - alaplemez  |
| <b>11</b> | 040806 - Válaszfal                           | <b>30</b> | 040928 - O-gyűrű-tömítés közepes (Ø 54 mm)                |
| <b>12</b> | 040801 - Szűrőbetét                          | <b>31</b> | 040841 - tömlőadapter                                     |
| <b>13</b> | 040802 - Üritő csavar szűrőtartály, kék      | <b>32</b> | 040926 - O-gyűrű-tömítés kicsi (Ø 45 mm)                  |
| <b>14</b> | 040800 - Alaplemez                           |           |   |
| <b>15</b> | 040916 - Szűrőszivattyú SPS 75-1T            |           |   |
| <b>16</b> | 040936 - Összekötő tömlő H=25 cm Ø 38 mm     |           |   |
| <b>17</b> | 040946 - Tömlőbilincs Ø 30 - 50 mm           |           |   |
| <b>18</b> | 040906 - Csavaros fedél tömítéssel           |           |   |
| <b>19</b> | 040909 - Manométer 1/8" a Comfort sorozathoz |           |   |

# Comfort 75

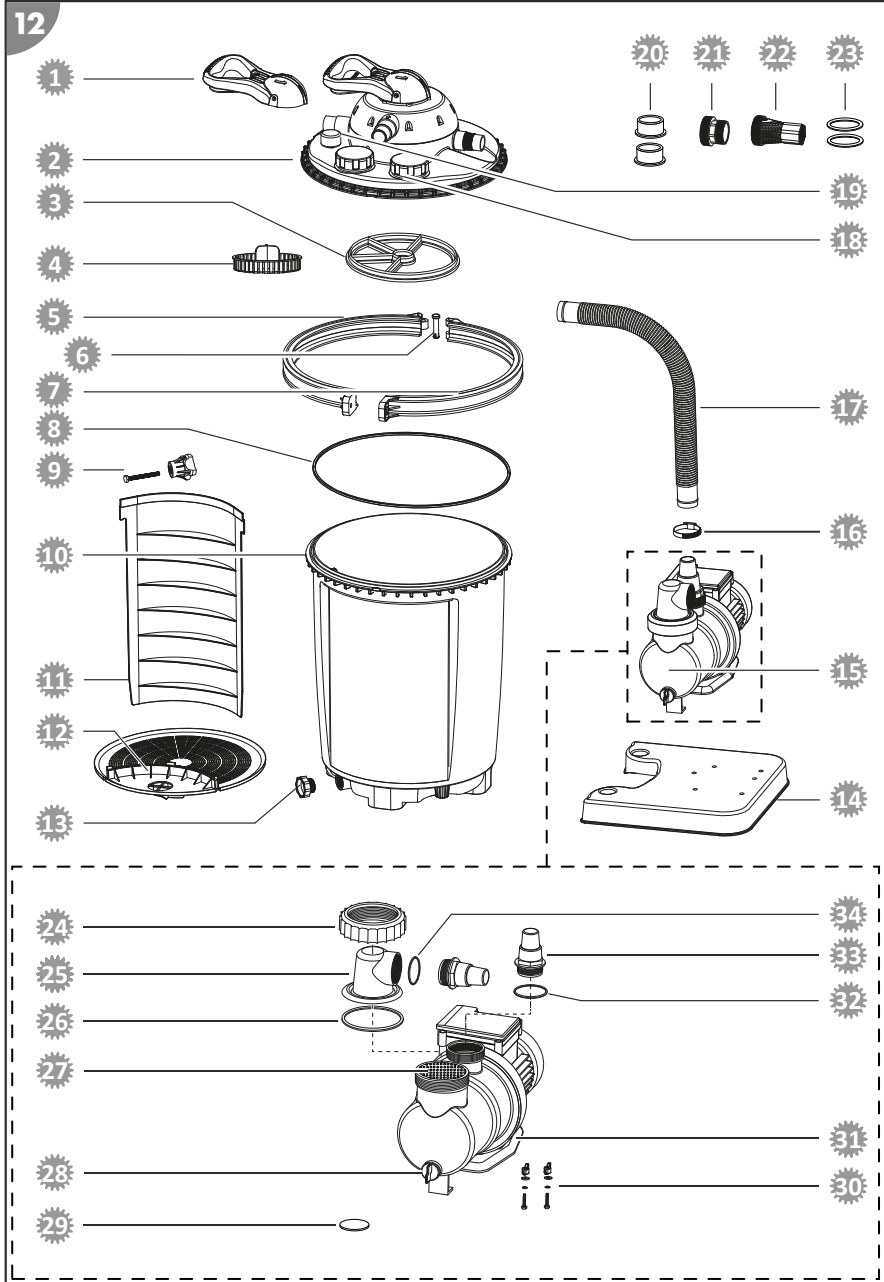

- |  |   |
|--|---|
| <b>1</b> 040818 - Szelepemelő                          | <b>20</b> 040834 - Tömlőszükítő                                     |
| <b>2</b> 040820 - Utas szelep, kék                     | <b>21</b> 040933 - Adapter INTEX medencékhez                        |
| <b>3</b> 040828 - Csillagtömítés az utas szelephez     | <b>22</b> 040934 - Visszatérő vezeték adapter INTEX medencékhez     |
| <b>4</b> 040816 - Tányér                               | <b>23</b> 0409331 - Lapos tömítés a be- és kimeneti tömlőhöz (2 db) |
| <b>5</b> 040813 - Szorítógyűrű jobb                    | <b>24</b> 040924 - csavargyűrű                                      |
| <b>6</b> 040811 - Csapszeg                             | <b>25</b> 040911 - előszűrő fedél, átlátszó                         |
| <b>7</b> 040812 - Szorítógyűrű bal                     | <b>26</b> 040930 - O-gyűrű-tömítés nagy (Ø 79 mm)                   |
| <b>8</b> 040814 - Szűrőtartó tömítés                   | <b>27</b> 040927 - előszűrő   |
| <b>9</b> 040810 - Szárnyas anyacsavar                  | <b>28</b> 040953 - leeresztő csavar tömítéssel                      |
| <b>10</b> 040803 - Szűrőtartály                        | <b>29</b> 040915 - 3V CR2032 lítium elem az időzítőhöz              |
| <b>11</b> 040805 - Válaszfal                           | <b>30</b> 040978 - rögzítőkészlet a szűrőszivattyúhoz               |
| <b>12</b> 040801 - Szűrőbetét                          | <b>31</b> 040950 - alaplemez  |
| <b>13</b> 040802 - Üritő csavar szűrőtartály, kék      | <b>32</b> 040928 - O-gyűrű-tömítés közepes (Ø 54 mm)                |
| <b>14</b> 040800 - Alaplemez                           | <b>33</b> 040841 - tömlőadapter                                     |
| <b>15</b> 040917 - Szűrőszivattyú SPS 100-1T           | <b>34</b> 040926 - O-gyűrű-tömítés kicsi (Ø 45 mm)                  |
| <b>16</b> 040946 - Tömlőbilincs Ø 30 - 50 mm           |   |
| <b>17</b> 040923 - Összekötő tömlő H=48 cm Ø 38 mm     |   |
| <b>18</b> 040906 - Csavaros fedél tömítéssel           |   |
| <b>19</b> 040909 - Manométer 1/8" a Comfort sorozathoz |   |

## Leselejtezés

### A csomagolás leselejtezése



A csomagolást szétválogatva tegye a hulladékba. A kartont és papírt a papír, a fóliát a műanyag szelektív hulladékgyűjtőbe tegye.

### A leselejtezett készülék ártalmatlanítása

Az Európai Unión belül alkalmazandó, illetve azokban az országokban, amelyekben szelektív hulladékgyűjtést alkalmaznak.



**A leselejtezett készülékeket nem szabad a háztartási hulladékba rakni!**  
Amennyiben a készüléket már nem használja, a felhasználó **jogi kötelessége a leselejtezett készüléket a háztartási hulladéktól elkülönítve**, pl. egy közösségi/városi gyűjtőhelyen leadni. Így biztosíthatja a leselejtezett készülékek szakszerű hasznosítását, és elkerülheti a negatív környezeti khatásokat. Az elektromos készülékek ezért a fönti szimbólummal vannak ellátva.



**Az elemek és akkumulátorok nem kerülhetnek a háztartási hulladékba!**  
A fogyasztónak törvényi kötelezettsége, hogy a használt elemeket és akkumulátorokat a lakókörnyezetében felállított gyűjtőpontokon vagy a kereskedésben leadja, függetlenül attól, hogy azok káros anyagot\* tartalmaznak vagy sem. Így érhető el, hogy azok bekerüljenek a környezetbarát hulladékkezelési rendszerbe.

\* a következő jellel van ellátva: Cd = Kadmium, Hg = Hígany, Pb = Ólom, Li = Lítium

## Vsebina dostave

- 1 Glava ventila
- 2 Vpenjalni obroč
- 3 Tesnilo filtrske posode
- 4 Sornik vpenjalnega obroča
- 5 Prijemalna matica
- 6 Filtrska posoda
- 7 Pregradna stena
- 8 Filtrsko sito
- 9 Osnovna plošča
- 10 Črpalka
- 11 Pokrov predfiltra
- 12 Cevna priključek (2x)
- 13 Vijačni obroč
- 14 Tlačna cev
- 15 Cevna reducirka (2x)
- 16 Cevna objemka (2x)
- 17 Tesnilo O-obroč, veliko (Ø 79 mm)
- 18 Tesnilo O-obroč, srednje (Ø 54 mm)
- 19 Tesnilo O-obroč, majhno (Ø 45 mm)
- 20 Ploščato tesnilo za dovajalno in odvajalno cev (2x)
- 21 Adapter INTEX sesalne cevi (izd. 040933)
- 22 Adapter INTEX povratne cevi (izd. 040934)
- 23 Komplet za pritrditev za filtrske črpalke (2x)  
Teflonski trak (brez slike)  
Navodila za uporabo (brez slike)

## Deli naprave

- 24 Prefilter
- 25 Priključek črpalke/tlačne cevi
- 26 Manometer
- 27 Odtočna odprtina
- 28 Odtočni vijak
- 29 Sesalna cev
- 30 Komora filtra
- 31 Komora za čisto vodo
- 32 Priključek povratne cevi
- 33 Priključek tlačne cevi
- 34 Priključek cevi za povratno izpiranje
- 35 Ročica ventila
- 36 Opazovalno stekelce (pokrov z navojem)
- 37 Časovnik

## Dodatni pripomočki po izbiri

- 38 Adapter za bazene INTEX 2" x 1 1/2" AG (sesalna cev) izd. 040933
- 39 Adapter za bazene INTEX 2" AG x 1" IG (povratna cev) izd. 040934
- 40 Dezinfekcijski sistem UV (za privijanje v glavo ventila) izd. 040511

# Kazalo

<b>Pregled.....</b>	<b>2</b>
<b>Vsebina dostave.....</b>	<b>156</b>
<b>Splošno.....</b>	<b>158</b>
<b>Razlaga znakov.....</b>	<b>158</b>
<b>Varnost.....</b>	<b>158</b>
Splošni varnostni napotki.....	159
<b>Razpakiranje in pregled vsebine dostave.....</b>	<b>160</b>
<b>Priprava.....</b>	<b>160</b>
Izbira mesta postavitve.....	160
Filtrski jašek.....	161
<b>Opis filtrske naprave.....</b>	<b>161</b>
Načini obratovanja filtrske naprave.....	161
Način delovanja časovnika.....	162
Čas filtriranja.....	162
<b>Prva uporaba.....</b>	<b>162</b>
Preverjanje pred uporabo.....	163
Prva uporaba časovnika.....	163
Priprava črpalke.....	163
Montaža črpalke na osnovno ploščo.....	163
Priprava filtrske posode.....	164
Montaža priključkov za cevi.....	164
Priključitev cevi.....	165
Priprava filtrske naprave.....	166
<b>Upravljanje.....</b>	<b>166</b>
Izbira načina delovanja.....	166
Delovanje črpalke.....	166
Napotki za vzdrževanje.....	167
<b>Vzdrževanje.....</b>	<b>167</b>
Postopek povratnega izpiranja.....	167
Menjava filtrirnega sredstva.....	167
Menjava baterije časovnika.....	168
<b>Čiščenje.....</b>	<b>168</b>
<b>Preverjanje.....</b>	<b>168</b>
<b>Shranjevanje.....</b>	<b>169</b>
Prezimovanje.....	169
<b>Iskanje in odprava napak.....</b>	<b>170</b>
<b>Tehnični podatki.....</b>	<b>171</b>
<b>Nadomestni deli.....</b>	<b>172</b>
<b>Odstranjevanje.....</b>	<b>175</b>

# Splošno

## Navodila za uporabo preberite in jih shranite



Ta navodila za uporabo pripadajo filtrski napravi (v nadaljevanju imenovani tudi »izdelek«). Vsebujejo pomembne informacije za uporabo izdelka in ravnanje z njim.

Preden izdelek vstavite, temeljito preberite navodila za uporabo, še posebej varnostne napotke. Neupoštevanje teh navodil ima lahko za posledico hude telesne poškodbe ali škodo na izdelku.

Navodila za uporabo shranite za poznejšo uporabo. Če izdelek predate tretjim osebam, obvezno priložite tudi ta navodila za uporabo.

## Predvidena uporaba

Ta izdelek je zasnovan izključno za čiščenje bazenske vode. Primeren je tudi za slano vodo, vendar le v primeru, da znaša vsebnost soli v vodi manj kot 0,5 % (elektroliza soli). Odstranjuje vidno umazanijo in je primeren za vse komercialne bazene, ki imajo cevni priključek premera Ø 32/38 mm.

Filtrirno sredstvo, ki je v filtrski posodi, filtrira delce umazanije iz vode, ki teče skozi napravo, in za vašo bazensko vodo predstavlja trajni filter za umazanijo in plavajoče delce. Očiščena voda se skozi 7-smerni ventil vrača v bazen skozi povratno cev.

Za filtrirno sredstvo uporabite izključno kremenčev filtrirni pesek, ki je skladen s standardom DIN EN 12904. Alternativno lahko uporabite filtrirne krogljice Steinbach. Potrebne količine so navedene v poglavju Tehnični podatki.

Namenjen je izključno zasebni uporabi in ne uporabi v poslovne namene. Izdelek uporabljajte samo skladno s temi navodili za uporabo. Vsaka druga uporaba velja za nenamensko in lahko povzroči materialno škodo ali celo telesne poškodbe. Naprava ni igračka.

Proizvajalec ali prodajalec ne prevzemata odgovornosti za škodo, ki nastane kot posledica nenamenske ali napačne uporabe.

## Razlaga znakov

V teh navodilih za uporabo so na izdelku ali embalaži uporabljeni naslednji simboli.



Tukaj najdete koristne dodatne informacije.



Nevarnost poškodbe!  
Embalaže ne odpirajte z ostrimi ali koničastimi predmeti (npr. z nožem).

## Varnost

V teh navodilih za uporabo so uporabljene naslednje opozorilne besede.

**OPOZORILO!**

Ta opozorilni simbol/opozorilna beseda označuje srednjo stopnjo tveganja. Če se tveganju ne izognete, so lahko posledice smrt ali hude poškodbe.

**POZOR!**

Ta opozorilni simbol/opozorilna beseda označuje nizko stopnjo tveganja. Če se tveganju ne izognete, so lahko posledice manjše ali srednje hude poškodbe.

**OBVESTILO!**

Ta opozorilna beseda svari pred morebitno materialno škodo.

## Splošni varnostni napotki

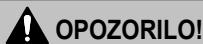

### Nevarnost električnega udara!

Okvarjena električna napeljava ali previsoka napetost lahko povzročita električni udar.

- Električni kabel priključite samo takrat, ko omrežna napetost električne vtičnice ustreza navedbi na podatkovni tablici.
- Električni kabel priključite samo v dobro dostopno vtičnico, da ga lahko v primeru motnje hitro izklopate iz električnega napajanja.
- Izdelek priključite izključno na vtičnico z zaščitnim vodnikom, zaščitnim z največ 16 A.
- Izdelek morate priključiti prek naprave na preostali (diferenčni) tok, pri kateri nazivni preostali tok ne znaša več kot 30 mA.
- Naprave ne uporabljajte, če na njej opazite vidne poškodbe, ali če je električni kabel oz. električni vtič okvarjen.
- Izdelka ne odpirajte. Popravilo zaupajte usposobljenim strokovnjakom. Obrnite se na naslov servisa, ki je naveden na zadnji strani navodil. Če sami izvedete popravilo izdelka, ga neustrezno priključite ali ga napačno uporabljate, jamstvo in garancija ne veljata več.
- Električnega kabla se nikoli ne dotikajte z mokrimi rokami.
- Kabla nikoli ne vlecite iz vtičnice, ampak ga vedno primite za vtič in izvlecite.
- Priključnega kabla nikoli ne uporabljajte kot ročaj za prenašanje.
- Izdelka in njegovega priključnega kabla ne izpostavljajte odprtemu ognju in vročim površinam.
- Na priključni kabel ne polagajte predmetov.
- Električnega kabla ne smete zakopati.
- Priključni kabel položite, tako da ne bo predstavljal ovire za spotikanje.
- Priključnega kabla tudi ne prepegibajte ali polagajte prek ostrih robov.
- Po potrebi uporabite podaljške, ki so primerni tudi za uporabo na prostem. Uporaba takega podaljška zmanjša tveganje za električni udar.
- Izdelka ne uporabljajte med nevihto. Izdelek izklopate in izvlecite električni kabel z vtičem.
- Če izdelka ne uporabljate, ga čistite ali če pride do motnje, ga vedno izklopate in priključni kabel izvlecite iz električne vtičnice.
- Pri popravilih smete uporabiti le takšne dele, ki ustrezajo prvotnim podatkom o napravi. V tej napravi so električni in mehanski deli, ki so nujni za zaščito pred viri nevarnosti.
- Uporabljajte zgolj nadomestne dele in pripomočke, ki jih je dobavil ali priporočil proizvajalec. V primeru uporabe delov drugih proizvajalcev vsi garancijski zahtevki nemudoma prenehajo veljati.

### Varnostni napotki za ljudi



### Nevarnosti za otroke in osebe z zmanjšanimi telesnimi, zaznavnimi ali duševnimi sposobnostmi (na primer ljudi z delnimi telesnimi okvarami ter starejše osebe z zmanjšanimi telesnimi in duševnimi sposobnostmi) ali s pomanjkanjem izkušenj in znanja (na primer starejše otroke).

Neustrezna uporaba izdelka lahko pripelje do hudih telesnih poškodb ali škode na izdelku.

- Dostop do izdelka drugim osebam dovolite šele, ko ste v celoti prebrali navodila in jih smiselno razumeli ali ste bili poučeni o predvideni uporabi in z njo povezanimi nevarnostmi.
- Osebam z zmanjšanimi fizičnimi, zaznavnimi ali duševnimi sposobnostmi (npr. otroci ali opote osebe) ali s pomanjkanjem izkušenj in znanja (npr. otroci), nikoli ne dovolite dostopa do izdelka brez nadzora.

- Nikoli ne dovolite, da bi izdelek uporabljali otroci in osebe z omejenimi fizičnimi, zaznavnimi ali duševnimi sposobnostmi oz. s pomanjkanjem izkušenj in znanja.
- Otroci izdelka ne smejo čistiti ali na njem opravljati vzdrževalnih del.
- Otroci se z izdelkom ali s priključno napeljavo ne smejo igrati.
- Filtrsko napravo namestite na dovolj veliko razdaljo od stene bazena, da je ne bo mogoče uporabiti kot pripomoček za vzpenjanje.

### OPOZORILO!

#### **Nevarnost poškodb zaradi pomanjkljive usposobljenosti!**

Pomanjkanje izkušenj ali spretnosti pri ravnanju s potrebnimi orodji in neustrezno poznavanje regionalnih ali normativnih določb za zahtevana obrtna dela lahko povzročijo najhujše poškodbe ali materialno škodo.

- Za vsa dela, za katera nimate zadosti osebnih izkušenj, da bi za njih tveganja lahko ocenili, se obrnite na usposobljenega strokovnjaka.
- Izdelka ne uporabljajte v oviranem stanju (npr. pod vplivom drog, alkohola ali zdravil).

### **OBVESTILO!**

Neprimerno ravnanje z izdelkom ga lahko poškoduje.

- Izdelek postavite na lokacijo, ki je zaščiten pred vremenskimi vplivi.
- Filtrsko napravo namestite na dovolj veliko razdaljo od stene bazena, da je ne bo mogoče uporabiti kot pripomoček za vzpenjanje.
- Poskrbite za zadostno prezračevanje, s čimer preprečite pregrevanje motorja.
- Ne dovolite, da bi izdelek deloval na suho (brez vode).
- Uporabljajte izključno priloženo črpalko, ki ustreza vašemu izdelku.
- Pred vsakim postopkom preklopa na glavi ventila je treba filtrsko črpalko izklopiti.
- Izdelka ali njegovih delov nikoli ne postavljajte v bazen.
- Za vodo v bazenu nikakor ne uporabljajte sredstva za kosmičenje. Pri uporabi sredstev za kosmičenje se filtrirne kroglice zlahka sprimejo.

## **Razpakiranje in pregled vsebine dostave**

### OPOZORILO!

#### **Nevarnost zadušitve z embalažnim materialom!**

Če se glava zaplete v embalažno folijo ali če se pogoltno kak drug embalažni material, lahko pride do smrti zaradi zadušitve. Tveganje je povečano zlasti za otroke in duševno prizadete ljudi, ki zaradi pomanjkanja znanja in izkušenj ne morejo oceniti tveganja.

- Preprečite, da bi se otroci in duševno prizadeti ljudje igrali z embalažnim materialom.

## **Priprava**

### **Izbira mesta postavitve**

Izpolnjeni oziroma upoštevani morajo biti naslednji pogoji:

- Filtrsko napravo namestite med sesalni priključek in dotočno šobo ter pazite, da bo dovolj oddaljena od stene bazena, da je ne bo mogoče uporabljati kot stopnico za vstop v bazen.
- Položaj črpalke pod nivojem vode
- Največ tri metre razdalje do bazena
- Stabilna, trdna in vodoravna površina, npr. betonska plošča

## Filtrski jašek



Filtrski jašek je potreben v primeru, ko je bazen delno ali v celoti pogreznjen v zemljo. Z njegovo pomočjo lahko črpalko filtrske naprave namestite pod nivo vode v bazenu.

- Poskrbite, da filtrski jašek ne bo poplavljen ter da lahko okoljska voda in deževnica dobro odtekata. *To dosežete z ustreznim valjanjem (plast gramoza) na dnu jaška. V jašku lahko svojo filtrsko napravo še dodatno zaščitite z izbirno potopno črpalko s plavajočim stikalom, ki je povezana s kanalom ali odtokom.*
- Poskrbite za zadostno in naravno prezračevanje jaška, da preprečite nastajanje kondenzata.
- Velikost filtrskega jaška naj bo takšna, da bo mogoče na filtrski napravi izvajati dela.

## Opis filtrske naprave

### Načini obratovanja filtrske naprave

Vaša filtrska naprava ima več načinov obratovanja. Na glavi ventila jih lahko označite s številkami.

1. Filtriranje
2. Dodatno izpiranje
3. Kroženje
4. Povratno izpiranje
5. Zaprto
6. Izpraznjevanje
7. Zima

V nadaljevanju je opisano delovanje posameznih načinov obratovanja.

#### **FILTER-FILTERN (FILTER-FILTRIRANJE)**

Pri svoji filtrski napravi ta način obratovanja uporabite kot osnovno nastavitvev.

Posesana voda v filtrsko posodo priteče od zgoraj in steče skozi filtrirno sredstvo. Pri tem se iz vode odstrani umazanija in nato steče nazaj v bazen.

#### **NACHSPÜLEN (DODATNO IZPIRANJE)**

Ta način obratovanja za 20 do 30 sekund izvedite takoj po povratnem izpiranju, polnjenju kremenčevega filtrirnega peska ali prvem zagonu.

Voda bo posredovana v zgornji del filtrske posode in bo izprala glavo ventila. Pri tem voda odteka prek odtoka za umazanijo. Na ta način očistite glavo ventila.

#### **ZIRKULIEREN (KROŽENJE)**

Ta način obratovanja uporabite po tem, ko ste vodi dodali kemikalije.

Voda je iz glave ventila posredovana naravnost v bazen, ne da bi stekla skozi filter. Filtrirno sredstvo zato ne pride v stik z uporabljenimi kemikalijami.

#### **RÜCKSPÜLEN (POVRATNO IZPIRANJE)**

**V primeru uporabe filtrirnih kroglic Steinbach ni dovoljeno izvajati povratnega izpiranja.** Če bi se zmogljivost filtriranja poslabšala, priporočamo, da filtrirne kroglice ročno operete. Po potrebi jih zamenjajte.

Ta način obratovanja izvajajte največ 2 minuti, če izvajate prvi zagon ali ste napolnili novi kremenčev filtrirni pesek ali je manometer 0,3 do 0,6 bara nad običajnim delovnim tlakom, da bi očistili filter oziroma kremenčev filtrirni pesek.

Voda bo v filtrsko posodo pritekala od spodaj in tako stekla skozi celoten filter. Nabrana umazanija bo na ta način odstopila in odtekla skozi cev za povratno izpiranje.

## GESCHLOSSEN (ZAPRTO)

### OBVESTILO!

- V tem načinu obratovanja ne smete črpalke nikoli vklopiti!

Ta način obratovanja uporabite za čiščenje predfiltra (če obstaja) ali za preverjanje tesnjenja sistema in za zatesnitev prizadetih delov.

Pretok vode v črpalke in filtru je blokiran. Pazite, da so dovodne in odvodne cevi napolnjene z vodo in morda jih je treba zapreti z zapornimi ventili ali čepi.

## ENTLEEREN (IZPRAZNJEVANJE)

### OBVESTILO!

- Bazen je mogoče izprazniti le do minimalnega nivoja vode na višini sesalne cevi. Pazite, da črpalko izklopite takoj, ko je ta nivo dosežen, saj na ta način preprečite suhi tek črpalke.

Ta način obratovanja uporabite, da bazen izpraznite v primeru močne umazanije.

Voda bo stekla skozi filter in odtekla naravnost skozi cev za povratno izpiranje.

## ZIMA

### OBVESTILO!

- V tem načinu obratovanja ne smete črpalke nikoli vklopiti!

Ta način obratovanja uporabite v primeru, ko želite filtrsko napravo shraniti čez zimo.

Ročica ventila je v vmesnem položaju, pri čemer so notranje komponente ventila razbremenjene.

## Način delovanja časovnika

Z vgrajenim časovnikom lahko ob določenem času znotraj obdobja enega dne črpalko enkrat samodejno vklopite in izklopite. Več intervalov v 24 urah lahko nastavite s pomočjo zunanjega časovnika.

V časovniku se nahaja baterija (glejte poglavje »Tehnični podatki«). V primeru prekinitve električnega napajanja ali izpadu električnega toka čas zagona in čas delovanja ostaneta shranjena.

## Čas filtriranja

Vodo v bazenu je treba v obdobju 24 ur prefiltrirati najmanj 2-krat. Pri večji obremenitvi bazena jo je treba prefiltrirati trikrat do petkrat na dan.

## Prva uporaba

### OPOZORILO!

#### **Smrtno nevarno zaradi obratovanja naprave za pripravo vode med kopanjem!**

Lahko se zgodi, da v sesalno odprtino bazena povleče lase ali dele oblačil, zaradi česar lahko v ekstremnem primeru osebo potegne pod vodo in prepreči, da bi izplavala.

- Naprav za pripravo vode nikoli ne uporabljajte, če se v bazenu nahajajo ljudje.
- Med delovanjem naprav za pripravo vode poskrbite, da vstop v bazen ne bo mogoč.

### OBVESTILO!

Sredstvo za kosmičenje v vodi v bazenu lahko povzroči sprijemanje kroglic Active Balls in močno vpliva na njihovo sposobnost čiščenja.

- Za pripravo vode ne uporabljajte sredstev za kosmičenje, če kot filtrirno sredstvo uporabljate Active Balls.

## Preverjanje pred uporabo

- Izdelek je razen bazena in električnega kabla ločen od električnega omrežja

## Prva uporaba časovnika

V primeru, da naslednjih korakov ne opravite, bo časovnik kljub temu brezhibno deloval. Vendar se v primeru izpada električnega napajanja v časovniku shranjeni časi delovanja filtra izbrisejo.

1. Poskrbite, da električni kabel črpalke ni priključen na električno omrežje.
2. S križnim izvijačem PH1 iz pokrova časovnika odvijte vijake in pokrov snemite.
3. Izvlecite plastični trak, ki ga vidite pod baterijo.
4. Pokrov znova dobro privijte.

*Funkcija shranjevanja v časovniku je aktivirana.*

## Priprava črpalke

Ob dobavi je črpalka predhodno le delno montirana.



Vse vijajne povezave zategnite samo z roko. V primeru, da bi vijajne povezave zategnili preveč, lahko poškodujete tesnila in plastične dele. Ne uporabljajte orodja. Vijajne povezave, ki niso popolnoma tesne, lahko zatesnite s teflonskim trakom.

1. Vijajni obroč **13** na pokrovu predfiltra **11** odvijte v nasprotni smeri urnega kazalca.
2. Pokrov predfiltra **11** skupaj z vijajnim obročem dvignite z ohišja črpalke.
3. Veliko tesnilo O-obroča **17** vstavite v utor ohišja črpalke.
4. Nato v črpalko vstavite predfilter **24**. V tovarniški konfiguraciji je predfilter že vstavljen v črpalko.
5. Na ohišje črpalke namestite pokrov predfiltra **11**.
6. Vijajni obroč potisnite čez pokrov predfiltra.
7. Nato ga zavrtite v smeri urnega kazalca, dokler ni trdno nameščen.
8. V pokrov predfiltra nato namestite malo tesnilo O-obroča **19**.
9. Cevni priključek privijte ročno v pokrov predfiltra v smeri urnega kazalca.
10. Srednje tesnilo O-obroča **18** položite v odprtino iztoka črpalke **25**.
11. V iztok črpalke ročno v smeri urnega kazalca privijte cevni priključek **12**.

Pri filterski napravi Comfort 50 je cevni priključek montiran na tlačni cevi.

*Črpalka je pripravljena za obratovanje in jo je mogoče priključiti na cevi.*

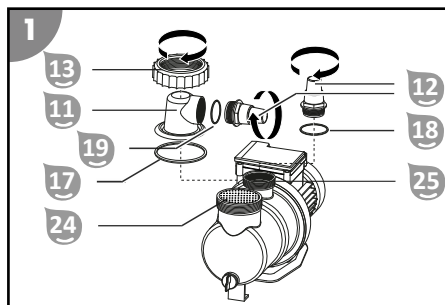

## Montaža črpalke na osnovno ploščo

1. Navojne vijake kompleta za pritrditev filterske črpalke **23** vstavite v osnovno ploščo **9** od spodaj (v obe odprtini s šesterokotno vdolbino).
2. Črpalko **10** postavite na osnovno ploščo **9**, tako da vijajni navoj sega skozi pritrditvene odprtine v podnožju črpalke.
3. Čez vijajni navoj najprej namestite podložko in nato pahljačasto ploščico.
4. Namestite vijak s krilno glavo in ga dobro zategnite.

*Črpalka je montirana na osnovno ploščo.*

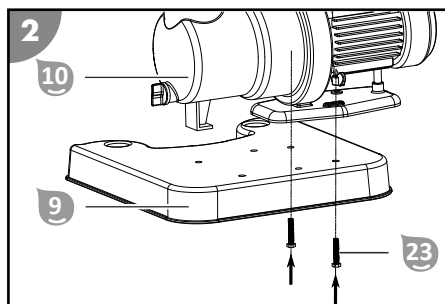

5. Osnovno ploščo **9** povežite s filtrsko posodo **6**.  
*Osnovna plošča je povezana s filtrsko posodo.*

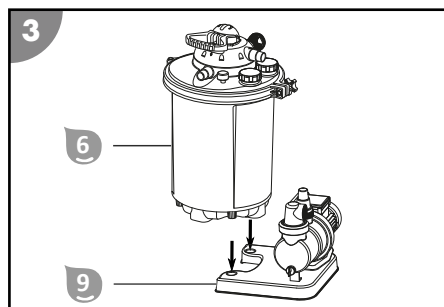

## Priprava filtrske posode

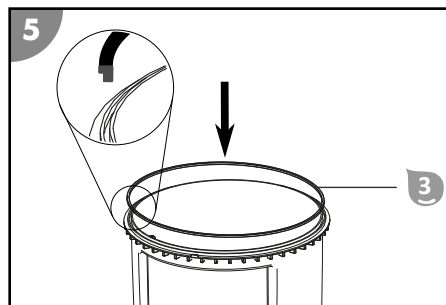
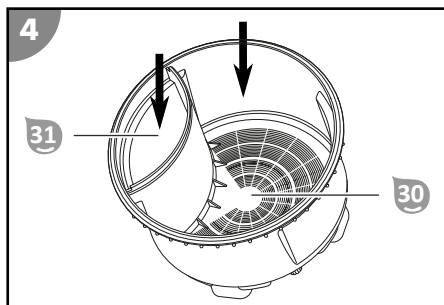

1. Filtrsko posodo **31** do pribl. 1/3 napolnite z vodo.
2. Komoro filtra **30** napolnite s filtrnim sredstvom.  
 Potrebne količine so navedene v poglavju Tehnični podatki.  
 Pazite na to, da v komoro za čisto vodo **31** ne pride filtrirno sredstvo.
3. Iz utora odstranite morebitne tujke in umazanijo ter vstavite tesnilo posode **3**.
4. Glavo ventila **1** z zarezo na zunanji strani poravnajte z nastavitvenim jezičkom filtrske posode.
5. Glavo ventila namestite na filtrsko posodo.
6. Vpenjalni obroč **2** namestite okoli mesta povezave glave ventila in filtrske posode.  
 Pazite na to, da je spoj vpenjalnega obroča na priključnem mestu poravnan s pušično oznako »ALIGN« na glavi ventila **1**.
7. Sornik vpenjalnega obroča **4** vstavite v šestrobi nastavek vpenjalnega obroča.
8. Sornik vpenjalnega obroča vstavite skozi luknjo na nasprotni strani vpenjalnega obroča.
9. Prijemalno matico **5** namestite na navoj in jo privijte v smeri urnega kazalca.

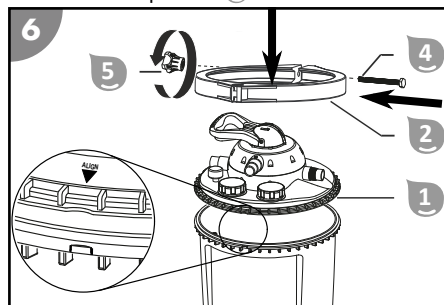

*Filtrska posoda je pripravljena.*

## Montaža priključkov za cevi



Določene cevi, npr. tlačna cev, so zelo toge. Pred montažo jih položite na sonce, da zaradi toplote postanejo nekoliko bolj gibke.



Vse vijaačne povezave zategnite samo z roko. V primeru, da bi vijaačne povezave zategnili preveč, lahko poškudujete tesnila in plastične dele.

Za opisane priključke uporabite ustrezne cevi za bazene  $\text{\O} 32/38$  mm. Pri ostalih ceveh za bazen (npr. INTEX z navojnim priključkom) morate uporabiti dodatne adapterje. Ustrezni adapter najdete v naši spletni trgovini na: [www.steinbach-group.com](http://www.steinbach-group.com)

### Za priklop cevi za bazen na črpalko ali filtrsko posodo postopajte takole:

1. Prek cevi speljite cevno objemko.
2. Cev natakните na cevni priključek.
3. Cevno objemko na cevni priključek fiksirajte s križnim izvijačem PH1.

*Vtična cev za bazen je montirana.*

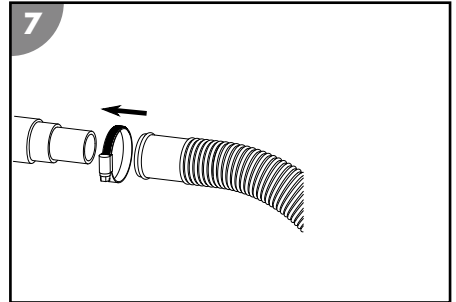

### Za priključitev cevi za bazen na cevni adapter črpalke ali filtrske posode postopajte takole:

1. Cevni adapter privijte na priključni navoj.
2. Prek cevi speljite cevno objemko.
3. Cev natakните na cevni adapter.
4. Cevno objemko fiksirajte na cevni adapter s križnim izvijačem PH1.

*Vtična cev za bazen je montirana na cevni adapter.*

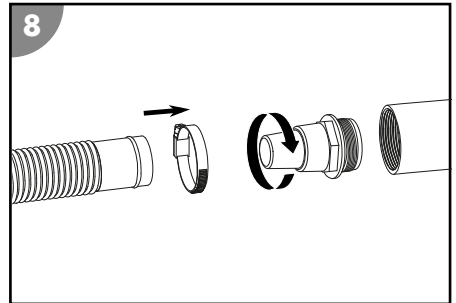

### Za privijanje cevi za bazen INTEX (ni priložena) na črpalko ali filtrsko posodo postopajte takole:

1. Adapter za bazene INTEX ali adapter povratne cevi za bazene INTEX privijte na priključni navoj.
2. Cev privijte na adapter.

*Cev za bazen INTEX je privita.*

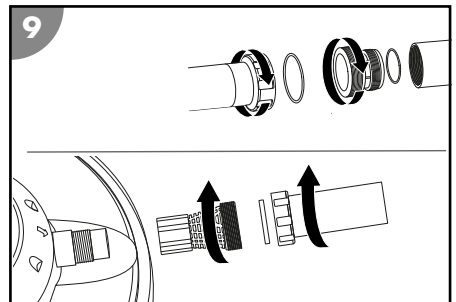

## Priključitev cevi

Pripravite naslednji material:

- tlačna cev <sup>14</sup>
- povratna cev, cev za povratno izpiranje in sesalna cev (niso vključene v vsebino dostave)
- Montažni material za cevi

Za priključitev cevi (glejte sliko A) na črpalko in filtrsko posodo postopajte na naslednji način:

1. Povratno in sesalno cev položite od bazena do filtrske naprave.

2. Cev za povratno izpiranje položite od priključka na kanal do filtrske naprave. Pazite na oznake neposredno ob priključkih cevi na glavi ventila. Cevi so priključene.

## Prilava filtrske naprave

1. Ročico ventila **35** na glavi ventila **1** pritisnite navzdol in zadržite.
2. Ročico ventila obrnite v položaj »RÜCKSPÜLEN (povratno izpiranje)« in jo izpustite.
3. Filtrsko posodo **6** napolnite z vodo, dokler ta ne začne teči iz cevi za povratno izpiranje »WASTE« **34**.
4. Preverite tesnjenje tako filtrske naprave kot tudi priključkov.
5. Izvedite postopek povratnega izpiranja (glejte poglavje Postopek povratnega izpiranja).

## Upravljanje

### OPOZORILO!

#### **Smrtno nevarno zaradi obratovanja naprave za prilavo vode med kopanjem!**

Lahko se zgodi, da v sesalno odprtino bazena povleče lase ali dele oblačil, zaradi česar lahko v ekstremnem primeru osebo potegne pod vodo in prepreči, da bi izplavala.

- Naprav za prilavo vode nikoli ne uporabljajte, če se v bazenu nahajajo ljudje.
- Med delovanjem naprav za prilavo vode poskrbite, da vstop v bazen ne bo mogoč.

### POZOR!

#### **Nevarnost poškodb!**

Poškodovan izdelek ali poškodovan pribor lahko povzroči telesne poškodbe.

- Preverite izdelek in pribor (glejte poglavje »Preverjanje«).

### **OBVESTILO!**

Sredstvo za kosmičenje v vodi v bazenu lahko povzroči sprijemanje kroglic Active Balls in močno vpliva na njihovo sposobnost čiščenja.

- Za prilavo vode ne uporabljajte sredstev za kosmičenje, če kot filtrirno sredstvo uporabljate Active Balls.

## Izbira načina delovanja

Črpalko **10** izklopite, tako da izvlečete električni vtič iz električne vtičnice.

Ročico ventila **35** na glavi ventila **1** pritisnite navzdol in zadržite. Ročico ventila obrnite v zeleni položaj in jo izpustite.

## Delovanje črpalke

1. Prepričajte se, da so vse gibke in toge cevi pravilno priključene in da je nivo vode v bazenu najmanj 2,5 do 5 cm nad odprto sesalne cevi.
2. Preden črpalko aktivirate, preverite položaj filtra na filtrirni napravi.
3. Električni vtič črpalke priključite na električno napajanje.  
*Prikaz časa delovanja utripa (pri vstavljeni bateriji se prikaže nazadnje izbrani čas delovanja).*
4. Večkrat pritisnite tipko Časovnik **37**, tako da zasveti LED lučka zelenega časa delovanja.
5. Črpalko **10** vklopite s pritiskom na tipko ON/OFF na časovniku **37**.  
Od tega trenutka dalje črpalka teče in se po izbranem času delovanja samodejno deaktivira. Časovnik črpalko znova aktivira vsak dan ob istem času, za enako trajanje (enkrat na vsakih 24 ur).  
*Črpalka deluje.*

- Preverite, ali pri teku črpalke nastajajo neobičajni zvoki.  
Če je v sistemu zrak, napravo znova odzračite.
- Če želite delovanje črpalke prekiniti ročno, pritisnite tipko ON/OFF na časovniku **37**.  
Z ročno prekinitvijo deaktivirate časovnik.  
*Črpalka je izklopljena.*

## Napotki za vzdrževanje

S to filtrsko napravo ni mogoče prefiltrirati alg, bakterij in drugih mikroorganizmov.

- Za preprečevanje njihovega nastajanja in odstranjevanje uporabite posebno sredstvo za nego vode, ki zagotavlja higiensko brezhibno vodo.
- Glede izbire sredstva naj vam svetuje strokovnjak, upoštevajte tudi predpisano količino odmerka.

## Vzdrževanje

### Postopek povratnega izpiranja

Postopek povratnega izpiranja regenerira filter oz. filtrski pesek. Pred prvo uporabo in v rednih intervalih v času delovanja je treba s povratnim izpiranjem očistiti filtrski pesek.



V primeru uporabe filtrirnih kroglic Steinbach ni dovoljeno izvajati povratnega izpiranja. Če bi se zmogljivost filtriranja poslabšala, priporočamo, da filtrirne kroglice ročno operete. Po potrebi jih zamenjajte.

- Črpalco **10** izklopite s pritiskom na tipko ON/OFF na časovniku **37**.
- Zaprte cev za povratno izpiranje (glejte poglavje Priklučitev cevi za povratno izpiranje).
- Ročico ventila **35** na glavi ventila **1** pritisnite navzdol in zadržite.
- Ročico ventila obrnite na položaj »RÜCKSPÜLEN« in jo izpustite.  
*Ročica se zaskoči v položaju »RÜCKSPÜLEN«.*
- Črpalco **10** vklopite s pritiskom na tipko ON/OFF na časovniku **37**.
- Postopek povratnega izpiranja izvajajte tako dolgo, dokler ne začne iz cevi za povratno izpiranje iztekati čista voda (najv. 2 minuti).
- Črpalco **10** izklopite s pritiskom na tipko ON/OFF na časovniku **37**.
- Ročico ventila **35** na glavi ventila **1** pritisnite navzdol in zadržite.
- Ročico ventila obrnite na položaj »NACHSPÜLEN« in jo izpustite.  
*Ročica se zaskoči v položaju »NACHSPÜLEN«.*
- Črpalco **10** vklopite s pritiskom na tipko ON/OFF na časovniku **37**.
- Črpalka naj deluje 20–30 sekund, da se iz glave ventila očisti preostala umazanija.
- Črpalco **10** izklopite s pritiskom na tipko ON/OFF na časovniku **37**.  
Glava ventila je še v položaju »Nachspülen«. Pazite, da jo pred ponovnim aktiviranjem črpalke nastavite v zeleni položaj, npr. »Filtern«.

*Postopek povratnega izpiranja je zaključen.*

### Menjava filtrirnega sredstva



Uporabljeno filtrirno sredstvo (kremenčev filtrirni pesek ali filtrirne kroglice Steinbach) je treba zamenjati vsake 2 do 3 leta, odvisno od pogostosti uporabe in stopnje zamazanosti izdelka.

- Črpalco **10** izklopite, tako da izvlečete električni vtič iz električne vtičnice.
- Zaporna ventila zaprite ali blokirajte pretok vode do povezovalnih cevi bazena.
- Odvijte odtočno odprtino **27** z dna filtrske posode **6**.
- Voda naj iz filtrske posode **6** skozi odtočno odprtino popolnoma odteče.
- Odtočno odprtino privijte v filtrsko posodo.

6. Snemite vpenjalni obroč **2** tako, da prijemalno matico **5** odvijete v nasprotni smeri urnega kazalca.
7. Vpenjalni obroč in vijake položite na stran.
8. Filtrsko posodo počasi obrnite na glavo in iz nje izpraznite kremenčev filtrirni pesek ali filtrirne kroglice.
9. Odstranite pregradno steno **7**.
10. Odstranite filtrsko sito **8**.
11. Pregradno steno in filtrsko sito temeljito izplaknite pod tekočo vodo.
12. Nato filtrsko posodo izperite s čisto vodo.
13. Vstavite filtrsko sito.
14. Vstavite pregradno steno.
15. Opravite korake iz poglavja Priprava filtrske posode.

*Filtrirno sredstvo je zamenjano.*

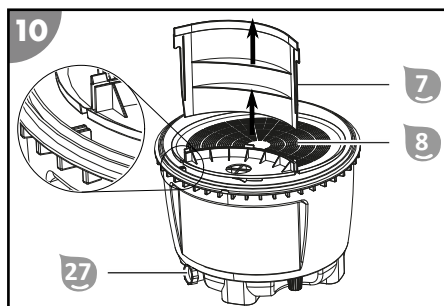

## Menjava baterije časovnika

1. Poskrbite, da električni kabel črpalke ni priključen na električno omrežje.
2. S križnim izvijačem PH1 iz pokrova časovnika odvijte vijake in pokrov snemite.
3. Rahlo pritisnite na rob baterije, da se sprostí. Baterijo odstranite.
4. Zamenjajte baterijo, glejte poglavje »Tehnični podatki«.
5. Pokrov znova dobro privijte.

*Baterija časovnika je zdaj zamenjana.*

## Čiščenje

Izdelek čistite izključno z običajnim komercialnim čistilom za kopalnice, čisto vodo iz pipe in krpo, ki ne pušča muck. Agresivna čistila lahko poškodujejo izdelek. Izdelek osušite s krpo, ki ne pušča muck.

## Preverjanje

Pred vsako uporabo preverite:

- So na izdelku vidne poškodbe?
- So na elementih za upravljanje vidne poškodbe?
- So pripomočki v brezhibnem stanju?
- So vse cevne povezave v brezhibnem stanju?
- Je dotok blokiran?
- So prezračevalne reže proste in čiste?

Poškodovanega izdelka ali pripomočkov ne uporabljajte. Preveri in popravi naj ju proizvajalec ali njegova služba za pomoč uporabnikom ali ustrezno usposobljena oseba.

# Shranjevanje

## Prezimovanje



Filtrsko napravo skladiščite na suhem mestu, kjer ne zmrzuje ( $\geq +5\text{ }^{\circ}\text{C}$ ) in kjer ni izpostavljena neposredni sončni svetlobi. Filtrirno sredstvo vedno posušite in ga čez zimo skladiščite ločenega od filtrske posode.

1. Črpalko **10** izklopite, tako da izvlečete električni vtič iz električne vtičnice.
2. Zaporna ventila zaprite ali blokirajte pretok vode do povezovalnih cevi bazena.
3. Demontirajte povezovalne cevi do bazena in izpraznite cevi.
4. Črpalko dvignite in jo izpraznite prek obeh priključkov.
5. Izpraznite filtrirno sredstvo (glejte Menjava filtrirnega sredstva). Če uporabljate filtrirne kroglice, jih ročno operite in pustite, da se popolnoma posušijo. Če uporabljate pesek, ga izpraznite v ustrezno posodo (npr. vedro) in ga shranite, ko se posuši.
6. Filtrsko napravo izperite z vodo iz pipe.
7. Filtrska naprava naj se popolnoma posuši.
8. Ročico ventila **35** na glavi ventila **1** pritisnite navzdol in zadržite.
9. Ročico ventila obrnite na položaj »WINTER« in jo izpustite.

*Izdelek lahko prezimi.*

## Iskanje in odprava napak

Težava	Morebitni vzrok	Odpravljanje težave
Tlak na manometru je presegel 1 bar.	Kremenčev filtrirni pesek je umazan.	Izvedite postopek povratnega izpiranja (glejte poglavje Postopek povratnega izpiranja).
	Filtrirne kroglice so umazane.	Filtrirne kroglice odstranite in ročno operite. Po potrebi filtrirne kroglice zamenjajte.
Iz dotočne šobe izhajajo zračni mehurčki.	Črpalka sesa zrak.	Preverite tesnjenje vseh cevi in tesnil. Zategnite cevni objemki.
		Preverjajte nivo vode v bazenu in po potrebi dolijte vodo, da površina vode v celoti prekrije priključek sesalne cevi.
V črpalko priteče premalo vode oz. je tlak sistema prenizek.	V bazenu je premalo vode.	Zvišajte nivo vode v bazenu.
	Košara za predfiltriranje (če obstaja) je polna / zamašena.	Izpraznite košaro za predfiltriranje.
	Sesalna cev je napačno položena/zamašena.	Tlačno cev očistite.
Črpalka se ne zažene.	V črpalki ni elektrike.	Električni vtič črpalke priključite na električno napajanje. Preverite, ali se je morda sprožil odklopnik za uhajavi tok.
	Črpalka je okvarjena.	Obrnite se na službo za pomoč strankam.
Črpalka ne deluje.	Nastavljen je časovnik.	Pritisnite tipko za časovnik. Kadar je črpalka izklopljena, lahko nastavite čas delovanja. Vključite črpalko.
	Nastavljen je zunanji časovnik.	Preverite čas delovanja na zunanjem časovniku.
V bazenu se nahaja filtrirno sredstvo	Kremenčev filtrirni pesek je bil dodatno napolnjen.	Izvajajte postopek povratnega izpiranja, dokler voda ne bo bistra. Glejte poglavje Postopek povratnega izpiranja.
	Okvarjeno filtrsko sito v filtrski posodi.	Preverite, ali je filtrsko sito poškodovano in ga po potrebi zamenjajte.

Če motnje ne morete odpraviti, se obrnite na službo za pomoč uporabnikom, navedeno na zadnji strani.

# Tehnični podatki

## Comfort 50

Model:	Comfort 50
Številka izdelka:	040200
Velikost posode:	Ø 415 mm/pribl. 25 l
Velikost priključka:	Ø 32/38 mm
Izvedba:	7-smerni ventil z manometrom
Zmogljivost obtoka:	najv. 6600 l/h
Velikost bazena (količina vode):	najv. 33.000 l
Temperatura vode:	10 °C–35 °C
Zahteve za filtrirno sredstvo:	
Filtrske kroglice Steinbach:	pribl. 400 g
Kremenčev filtrirni pesek:	pribl. 15 kg; 0,7–1,2 mm; DIN EN 12904

Model črpalke:	SPS 75-1T
Številka izdelka za črpalke:	040916
Montaža črpalke:	na osnovno ploščo
Način delovanja črpalke:	samosesalna
Časovnik črpalke:	vgrajeni časovnik

Baterija za časovnik:	gumbna baterija CR2032; litijeva 3 V nameščen
Predfilter:	
Električno napajanje:	220–240 V~, 50 Hz
Moč:	najv. 450 W

Količina pretoka:	najv. 8.500 l/h
Višina črpanja:	najv. 9,0 m

## Comfort 75

Model:	Comfort 75
Številka izdelka:	040100
Velikost posode:	Ø 415 mm/pribl. 50 l
Velikost priključka:	Ø 32/38 mm
Izvedba:	7-smerni ventil z manometrom
Zmogljivost obtoka:	najv. 7800 l/h
Velikost bazena (količina vode):	najv. 40.000 l
Temperatura vode:	10 °C–35 °C
Zahteve za filtrirno sredstvo:	
Filtrske kroglice Steinbach:	pribl. 700 g
Kremenčev filtrirni pesek:	pribl. 25 kg; 0,7–1,2 mm; DIN EN 12904

Model črpalke:	SPS 100-1T
Številka izdelka za črpalke:	040917
Montaža črpalke:	na osnovno ploščo
Način delovanja črpalke:	samosesalna
Časovnik črpalke:	vgrajeni časovnik

Baterija za časovnik:	gumbna baterija CR2032; litijeva 3 V nameščen
Predfilter:	
Električno napajanje:	220–240 V~, 50 Hz
Moč:	najv. 550 W

Količina pretoka:	najv. 9.400 l/h
Višina črpanja:	najv. 10,0 m

# Nadomestni deli

## Comfort 50

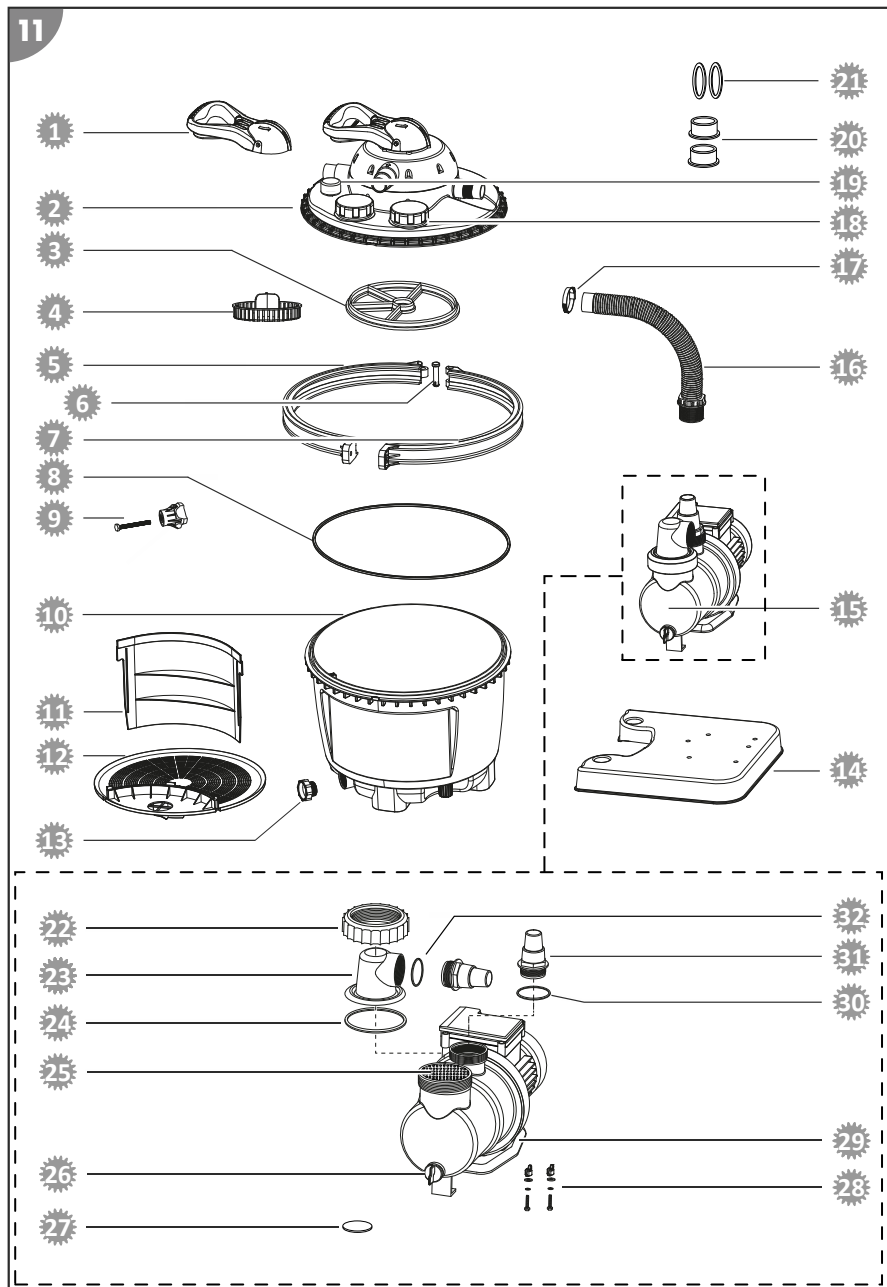

- 1** 040818 – ročica ventila
- 2** 040820 – smerni ventil, moder
- 3** 040828 – tesnilo za smerni ventil
- 4** 040816 – plošček
- 5** 040813 – vpenjalni obroč desno
- 6** 040811 – sornik
- 7** 040812 – vpenjalni obroč levo
- 8** 040814 – tesnilo ohišja filtra
- 9** 040810 – prijemalna matica
- 10** 040804 – filtrska posoda
- 11** 040806 – pregradna stena
- 12** 040801 – filtrsko sito
- 13** 040802 – odtočni vijak filtrske posode, modra
- 14** 040800 – osnovna plošča
- 15** 040916 – filtrska črpalka SPS 75-1T
- 16** 040936 – povezovalna cev D = 25 cm Ø 38 mm
- 17** 040946 – cevna sponka Ø 30–50 mm
- 18** 040906 – pokrov z navojem, s tesnilom
- 19** 040909 – manometer 1/8" za serijo Comfort
- 20** 040834 – reducirni element cevi
- 21** 0409331 – ploščato tesnilo za dovajalno in odvajalno cev (2x)
- 22** 040924 – vijlačni obroč
- 23** 040911 – pokrov predfiltra, prozoren
- 24** 040930 – tesnilo O-obroč, veliko (Ø 79 mm)
- 25** 040927 – predfilter
- 26** 040953 – izpustni vijak, vključno s tesnilom
- 27** 040915 – litijeva baterija 3 V CR2032 za časovnik
- 28** 040978 – komplet za pritrditev za filtrske črpalke
- 29** 040950 – talna plošča
- 30** 040928 – tesnilo O-obroč, srednje (Ø 54 mm)
- 31** 040841 – cevni priključek
- 32** 040926 – tesnilo O-obroč, majhno (Ø 45 mm)

# Comfort 75

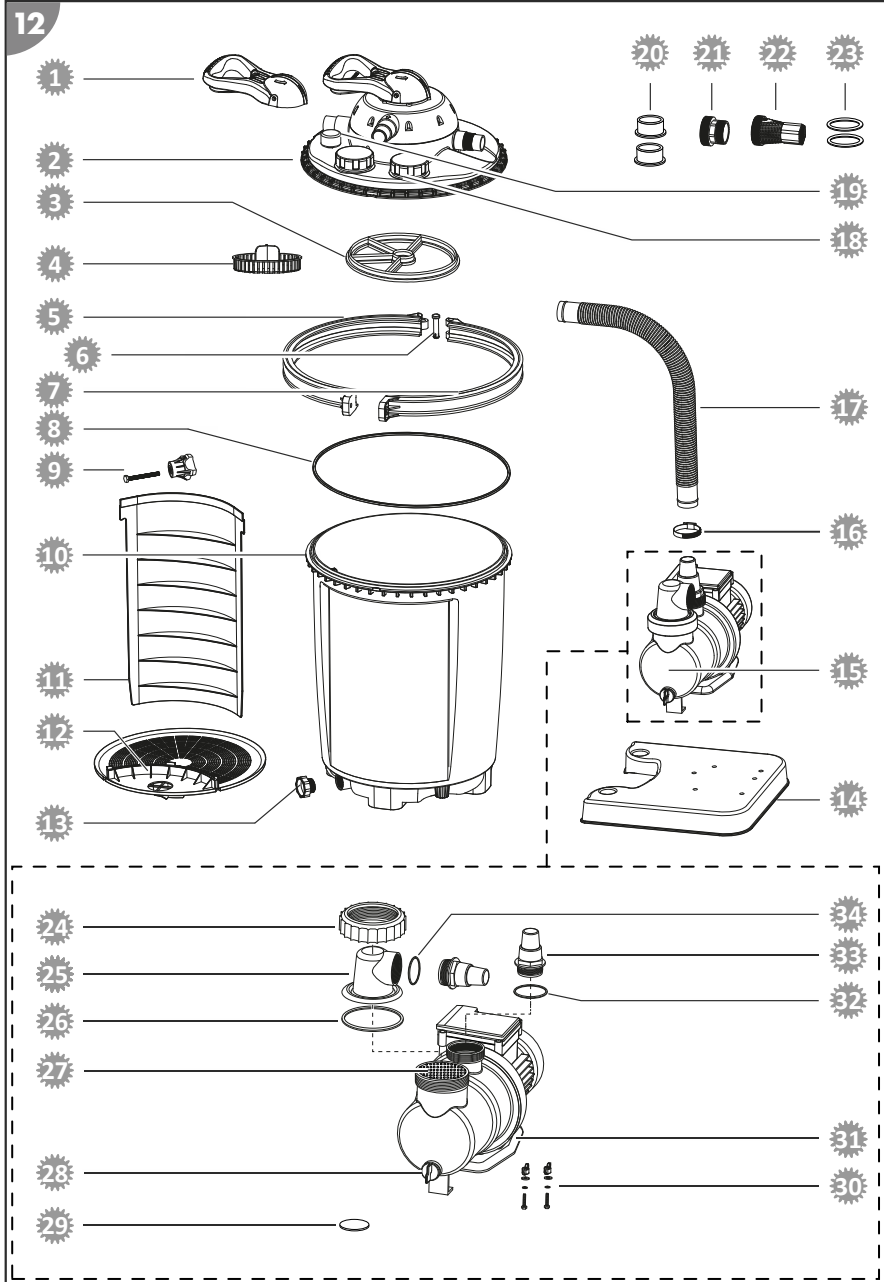

- 1 040818 – ročica ventila
- 2 040820 – smerni ventil, moder
- 3 040828 – tesnilo za smerni ventil
- 4 040816 – plošček
- 5 040813 – vpenjalni obroč desno
- 6 040811 – sornik
- 7 040812 – vpenjalni obroč levo
- 8 040814 – tesnilo ohišja filtra
- 9 040810 – prijemalna matica
- 10 040803 – filtrska posoda
- 11 040805 – pregradna stena
- 12 040801 – filtrsko sito
- 13 040802 – odtočni vijak filtrske posode, modra
- 14 040800 – osnovna plošča
- 15 040917 – filtrska črpalka SPS 100-1T
- 16 040946 – cevna sponka Ø 30–50 mm
- 17 040923 – povezovalna cev D = 48 cm Ø 38 mm
- 18 040906 – pokrov z navojem, s tesnilom
- 19 040909 – manometer 1/8" za serijo Comfort
- 20 040834 – reducirni element cevi
- 21 040933 – adapter za bazen INTEX
- 22 040934 – adapter povratne cevi za bazen INTEX
- 23 0409331 – ploščato tesnilo za dovajalno in odvajalno cev (2x)
- 24 040924 – vijajni obroč
- 25 040911 – pokrov predfiltra, prozoren
- 26 040930 – tesnilo O-obroč, veliko (Ø 79 mm)
- 27 040927 – predfilter
- 28 040953 – izpustni vijak, vključno s tesnilom
- 29 040915 – litijeva baterija 3 V CR2032 za časovnik
- 30 040978 – komplet za pritrditev za filtrske črpalke
- 31 040950 – talna plošča
- 32 040928 – tesnilo O-obroč, srednje (Ø 54 mm)
- 33 040841 – cevni priključek
- 34 040926 – tesnilo O-obroč, majhno (Ø 45 mm)

## Odstranjanje

### Odlaganje embalaže med odpadke



Embalažo med odpadke zavržite ločeno glede na vrsto materiala. Lepenko in karton oddajte med odpadni papir, folije pa med sekundarne surovine.

### Odstranitev stare naprave

Velja v Evropski uniji in drugih evropskih državah s sistemi za ločeno zbiranje sekundarnih surovin.



**Starih naprav ne smete odstraniti skupaj z gospodinjskimi odpadki!**

Ce izdelka ne nameravate več uporabljati, ste kot vsak uporabnik **zakonsko obvezani, da stare naprave odstranite ločeno od gospodinjskih odpadkov**, npr. na ustreznem zbirnem mestu vaše občine/mestne četrti. Tako je zagotovljena pravilna odstranitev starih naprav in preprečen negativen učinek na okolje. Zato so električne naprave označene z zgornjo oznako.



**Baterij in akumulatorskih baterij ni dovoljeno odlagati med gospodinjske odpadke!**

Kot potrošnik ste zakonsko dolžni vse baterije in akumulatorske baterije, ne glede na to, ali vsebujejo škodljive snovi\* ali ne, oddati na zbirnem mestu v svoji občini, mestni četrti ali trgovini, da bodo odstranjene na okolju prijazen način.

\* z naslednjimi oznakami: Cd = kadmij, Hg = živo srebro, Pb = svinec, Li = litij

## Rozsah dodávky

- 1 Ventilová hlavica
- 2 Upínací krúžok
- 3 Tesnenie filtračného kotla
- 4 Čap upínacieho krúžka
- 5 Matica s rukoväťou
- 6 Filtračný kotol
- 7 Deliaci stena
- 8 Filtračné sitko
- 9 Základná doska
- 10 Čerpadlo
- 11 Kryt predradeného filtra
- 12 Hadicový adaptér (2x)
- 13 Skrutkový krúžok
- 14 Tlaková hadica
- 15 Hadicová redukcia (2x)
- 16 Hadicová spona (2x)
- 17 Veľké tesnenie O-krúžka (Ø 79 mm)
- 18 Stredné tesnenie O-krúžka (Ø 54 mm)
- 19 Malé tesnenie O-krúžka (Ø 45 mm)
- 20 Ploché tesnenie pre prívodnú a odvádzaciu hadicu (2x)
- 21 Adaptér INTEX nasávacie vedenie (č. výr. 040933)
- 22 Adaptér INTEX spätné vedenie (č. výr. 040934)
- 23 Súprava na upevnenie filtračných čerpadiel (2x)  
Teflónový pás (bez obrázka)  
Návod na obsluhu (bez obrázka)

## Časti zariadenia

- 24 Predradený filter
- 25 Prípojka čerpadlo/tlakové vedenie
- 26 Manometer
- 27 Vyprázdňovací výpusť
- 28 Vypúšťacia skrutka
- 29 Nasávacie vedenie
- 30 Filtračná komora
- 31 Komora s čistou vodou
- 32 Prípojka spätného vedenia
- 33 Prípojka tlakového vedenia
- 34 Prípojka spätného oplachovacieho vedenia
- 35 Ventilová páka
- 36 Priezorové sklo (skrutkovacie veko)
- 37 Časovač

## Voliteľne dostupné príslušenstvo

- 38 Adaptér pre bazény INTEX 2" x 1 1/2" AG (nasávacie vedenie) č. výr. 040933
- 39 Adaptér pre bazény INTEX 2" AG x 1" IG (spätné vedenie) č. výr. 040934
- 40 UV dezinfekčný systém (na naskrutkovanie do ventilovej hlavice) č. výr. 040511

# Obsah

<b>Prehľad.....</b>	<b>2</b>
<b>Rozsah dodávky.....</b>	<b>177</b>
<b>Všeobecné informácie.....</b>	<b>179</b>
<b>Vysvetlenie znakov.....</b>	<b>179</b>
<b>Bezpečnosť.....</b>	<b>179</b>
Všeobecné bezpečnostné pokyny.....	180
<b>Vybalenie a kontrola rozsahu dodávky.....</b>	<b>182</b>
<b>Príprava.....</b>	<b>182</b>
Výber miesta.....	182
Filtročná šachta.....	182
<b>Popis filtračného zariadenia.....</b>	<b>182</b>
Prevádzkové režimy filtračného zariadenia.....	182
Spôsob funkcie časovača.....	183
Filtročný čas.....	184
<b>Prvé uvedenie do prevádzky.....</b>	<b>184</b>
Kontrola pred uvedením do prevádzky.....	184
Prvé uvedenie časovača do prevádzky.....	184
Príprava čerpadla.....	184
Montáž čerpadla na základnú dosku.....	185
Príprava filtračného kotla.....	185
Montáž prípojok vedení.....	186
Pripojenie vedení.....	187
Príprava filtračného zariadenia.....	187
<b>Obsluha.....</b>	<b>187</b>
Výber prevádzkového režimu.....	188
Prevádzka čerpadla.....	188
Pokyny na údržbu.....	188
<b>Údržba.....</b>	<b>188</b>
Proces spätného oplachovania.....	188
Výmena filtračného média.....	189
Výmena batérie časovača.....	189
<b>Čistenie.....</b>	<b>190</b>
<b>Kontrola.....</b>	<b>190</b>
<b>Skladovanie.....</b>	<b>191</b>
Ochrana pred mrazom.....	191
<b>Vyhľadávanie chýb.....</b>	<b>192</b>
<b>Technické údaje.....</b>	<b>193</b>
<b>Náhradné diely.....</b>	<b>194</b>
<b>Likvidácia.....</b>	<b>197</b>

# Všeobecné informácie

## Prečítajte si a uschovajte návod na obsluhu



Tento návod na obsluhu patrí k tomuto filtračnému zariadeniu (ďalej uvádzané aj ako „zariadenie“). Obsahuje dôležité informácie o uvedení do prevádzky a obsluhu.

Skôr, ako zariadenie použijete, si dôkladne prečítajte návod na obsluhu, predovšetkým bezpečnostné pokyny. Nedodržanie tohto návodu na obsluhu môže viesť k vážnym zraneniam alebo škodám na zariadení.

Návod na obsluhu uschovajte na ďalšie používanie. Keď postúpíte zariadenie tretej osobe, bezpodmienečne jej dodajte aj tento návod na obsluhu.

## Správne použitie

Toto zariadenie je koncipované výlučne na čistenie bazénovej vody. Je vhodný do slanej vody, pokiaľ je obsah soli vo vode pod hodnotou 0,5 % (soľná elektrolyza). Odstraňuje viditeľné nečistoty a je vhodná pre všetky bežné bazény, ktoré majú hadicovú prípojku s  $\varnothing$  32/38 mm.

Filtračné médium získané vo filtračnej nádrži filtruje čistočky nečistôt z pretekajúcej vody, a tak slúži ako dlhodobý filter na nečistoty a nánosy pre vašu vodu v bazéne. Vyčistená voda preteká 7-cestným ventilom cez spätné vedenie späť do bazéna.

Ako filtračné médium používajte výlučne kremenný filtračný piesok, ktorý zodpovedá norme DIN EN 12904. Alternatívne použite filtračné guľôčky Steinbach. Potrebné množstvá nájdete v kapitole Technické údaje.

Zariadenie je určené výlučne na súkromné používanie a nie je vhodný na priemyselné využitie. Používajte zariadenie iba tak, ako je popísané v tomto návode na obsluhu. Akékoľvek iné použitie sa chápe ako nesprávne použitie a môže mať za následok vecné škody alebo dokonca ublíženie na zdraví. Zariadenie nie je hračkou pre deti.

Výrobca alebo predajca neručí za škody, ktoré vzniknú v dôsledku nesprávneho alebo chybného použitia.

## Vysvetlenie znakov

V návode na obsluhu, na zariadení alebo na obale sa používajú nasledovné symboly.



Tu nájdete užitočné doplnkové informácie.



Nebezpečenstvo poškodenia!  
Obal neatvárajte ostrými ani špicatými predmetmi, napr. nožom.

## Bezpečnosť

V tomto návode na obsluhu sa používajú nasledovné signálne slová.

 **VAROVANIE!**

Tento symbol/signálne slovo označuje nebezpečenstvo so stredným stupňom rizika, ktorého následkom, ak sa mu nezabráni, môže byť smrť alebo ťažké zranenie.

 **UPOZORNENIE!**

Tento symbol/toto signálne slovo označuje nebezpečenstvo s nízkym stupňom rizika, ktoré, ak mu nezabránite, môže mať za následok malé alebo mierne zranenie.

**POZNÁMKA!**

Toto signálne slovo vystríha pred možnými vecnými škodami.

## Všeobecné bezpečnostné pokyny



### Nebezpečenstvo zásahu elektrickým prúdom!

Chybná elektrická inštalácia a príliš vysoké sieťové napätie môže viesť k zásahu elektrickým prúdom.

- Sieťový kábel pripájajte iba vtedy, keď sa sieťové napätie zásuvky zhoduje s údajom na typovom štítku.
- Pripájajte sieťový kábel iba na dobre prístupnú zásuvku, aby bolo možné sieťový kábel v prípade poruchy rýchlo odpojiť od elektrickej siete.
- Prevádzkujte zariadenie iba v zásuvke s ochranným kontaktom, ktorá má zabezpečenie maximálne 16 A.
- Zariadenie sa musí napájať cez prúdový chránič (FI) s menovitým zvyškovým prúdom menším ako 30 mA.
- Neprevádzkujte zariadenie, keď vykazuje viditeľné škody alebo keď je poškodený sieťový kábel, príp. sieťový konektor.
- Neotvárajte zariadenie, ale prenechajte opravu odborníkom. Na to sa obráťte na adresu servisu uvedenú na zadnej strane návodu. Pri svojpomocne vykonaných opravách, neodbornom pripojení alebo pri nesprávnej obsluhu sú vylúčené akékoľvek nároky na záruku a ručenie.
- Nikdy sa nedotýkajte sieťového kábla mokrými rukami.
- Nikdy neťahajte sieťový kábel zo zásuvky za kábel, ale vždy uchopte celý konektor.
- Nikdy nepoužívajte pripájací kábel ako držiak.
- Udržujte zariadenie a pripájací kábel vo vzdialenosti od otvoreného ohňa a horúcich povrchov.
- Na pripájací kábel nekladte žiadne predmety.
- Nezakopávajú sieťový kábel.
- Pripájací kábel naťahujte tak, aby oň nikto nezapadával.
- Nelámte pripájací kábel ani ho nekladte na ostré hrany.
- V prípade potreby použite iba predĺžovacie vedenia, ktoré sú vhodné aj do exteriéru. Použitie predĺžovacieho vedenia vhodného pre exteriér znižuje riziko zásahu elektrickým prúdom.
- Nepoužívajte zariadenie pri búrke. Vypnite ho a vyťahnite sieťový kábel zo zásuvky.
- Keď zariadenie nepoužívate, čistíte ho alebo keď sa vyskytne porucha, vždy vypnite zariadenie a odpojte ho od elektrickej siete.
- Pri opravách sa smú používať iba také diely, ktoré zodpovedajú pôvodným údajom zariadenia. V tomto zariadení sa používajú elektrické a mechanické diely, ktoré sú nevyhnutné na ochranu pred zdrojmi nebezpečenstva.
- Používajte iba náhradné diely a diely príslušenstva, ktoré dodáva alebo odporúča výrobca. Pri použití cudzích dielov okamžite zanikajú všetky nároky na záruku.

 **VAROVANIE!**

**Nebezpečenstvá pre deti a osoby so zníženými fyzickými, zmyslovými alebo mentálnymi schopnosťami (napríklad čiastočne postihnuté osoby, staršie osoby s obmedzením ich fyzických alebo mentálnych schopností) alebo osoby s nedostatkom skúseností a vedomostí (napríklad staršie deti).**

Neodborná manipulácia so zariadením môže mať za následky vážne zranenia alebo poškodenie zariadenia.

- Povoľte iným osobám prístup k zariadeniu až vtedy, keď si úplne prečítajú návod a porozumejú mu alebo pokiaľ boli poučení o použití v súlade s predpísaným účelom a o súvisiacich nebezpečenstvách.
- Osoby so zníženými fyzickými, zmyslovými alebo mentálnymi schopnosťami (napr. deti alebo opité osoby), alebo s nedostatkom skúseností a vedomostí (napr. deti) nikdy nenechávajú bez dohľadu v blízkosti zariadenia.
- Nikdy nedovoľte používať zariadenie deťom a osobám so zníženými fyzickými, zmyslovými alebo mentálnymi schopnosťami, alebo nedostatkom skúseností a vedomostí.
- Nenechávajú deti čistiť a vykonávať údržbu.
- Deti sa nesmú hrať so zariadením ani s pripájacím vedením.
- Postavte filtračné zariadenie s dostatočným odstupom od steny bazéna, aby sa nemohlo využívať ako výstupná pomôcka.

 **VAROVANIE!**

**Nebezpečenstvo zranenia v dôsledku nedostatočnej kvalifikácie!**

Nedostatočná skúsenosť alebo zručnosť v manipulácii s potrebnými nástrojmi a chýbajúce poznanie regionálnych a normatívnych ustanovení pre požadované remeselnícke práce môžu viesť k najvážnejším zraneniam alebo vecným škodám.

- Všetkými prácami, pri ktorých na základe osobnej skúsenosti nie je možné odhadnúť riziká, poverujte iba odborníkov.
- Neprevádzkujte zariadenie v obmedzenom stave (napr. pod vplyvom drog, alkoholu a liekov).

**POZNÁMKA!**

Neodborná manipulácia so zariadením môže viesť k poškodeniam zariadenia.

- Pre zariadenie vyberajte miesto chránené pred poveternostnými vplyvmi.
- Postavte filtračné zariadenie s dostatočným odstupom od steny bazéna, aby sa nemohlo využívať ako výstupná pomôcka.
- Zabezpečte dostatočnú výmenu vzduchu, aby ste zabránili prehriatiu motora.
- Nenechajte zariadenie bežať nasucho (bez vody).
- Používajte iba čerpadlo dodané k vášmu zariadeniu.
- Pred každým prepnutím na ventilovej hlavici je potrebné vypnúť filtračné čerpadlo.
- Nikdy nedávajte zariadenie ani jeho časti do bazéna.
- Za žiadnych okolností nepoužívajte na vodu flokulačný prostriedok. Pri flokulačnom prostriedku môžu filtračné guľôčky ľahko aglutinovať.

# Vybalenie a kontrola rozsahu dodávky



## Nebezpečenstvo zadusenía obalovým materiálom!

Zachytenie hlavy do obalovej fólie alebo prehltnutie ostatného obalového materiálu môže viesť k smrti udusením. Najmä pre deti, ako aj ľudí s mentálnym postihnutím, ktorí v dôsledku nedostatku vedomostí a skúseností nedokážu odhadnúť riziká, hrozí vyššie potenciálne riziko.

- Zabezpečte, aby sa deti a ľudia s mentálnym postihnutím nehrali s obalovým materiálom.

## Príprava

### Výber miesta

Nasledujúce požiadavky musia byť splnené alebo je ich potrebné zohľadniť:

- Poloha filtračného zariadenia medzi nasávacou prípojkou a prírodnou dýzou a s dostatočnou vzdialenosťou od steny bazéna, aby nebolo možné použiť filtračné zariadenie ako výstupnú pomôcku.
- Poloha čerpadla pod hladinou vody
- Maximálne trojmetrová vzdialenosť od bazéna
- Stabilná, pevná a vodorovne vyrovnaná podložka, napr. doska z umývaného betónu

### Filtračná šachta



Filtračná šachta je potrebná, keď je bazén úplne alebo sčasti znížený do zeme, aby bolo možné umiestniť čerpadlo filtračného zariadenia pod hladinu vody bazéna.

- Zabezpečte, aby sa filtračná šachta nezatopila a aby mohla okolitá a dažďová voda dobre odtekať do zeme.

*To dosiahnete prostredníctvom príslušného valcovania (vrstva štrku) na dne šachty.*

*Prostredníctvom optimálneho ponorného čerpadla, ktoré je spojené s kanálom alebo odtokom, chráňte vaše filtračné zariadenie dodatočne pred stúpajúcou vodou v rámci šachty.*

- Zabezpečte dostatočné prirodzené vetranie šachty, aby ste predišli tvorbe kondenzovanej vody.
- Veľkosť filtračnej šachty prispôbte tak, aby bolo možné realizovať práce na filtračnom zariadení.

## Popis filtračného zariadenia

### Prevádzkové režimy filtračného zariadenia

Vaše filtračné zariadenie má viacero prevádzkových režimov. Sú označené číslami na ventilovej hlavici.

1. Filtrovanie
2. Dodatočné oplachovanie
3. Cirkulácia
4. Spätné oplachovanie
5. Zatvorené
6. Vyprázdnenie
7. Zima

Ďalej sú popísané funkcie jednotlivých prevádzkových režimov.

#### "FILTER-FILTERN" (FILTROVANIE FILTRA)

Použite tento prevádzkový režim ako základné nastavenie filtračného zariadenia.

Nasávaná voda z bazéna sa vedie zhora do filtračného kotla a preteká cez filtračné médium. Prítom sa vyfiltrujú znečistenia a následne sa voda naspäť odvádza do bazéna.

## DODATOČNÉ OPLACHOVANIE

Spustíte tento prevádzkový režim na 20 – 30 sekúnd bezprostredne po spätnom oplachovaní, dodatočnom oplachovaní kremenného filtračného piesku alebo po prvom uvedení do prevádzky.

Voda sa odvádza do hornej oblasti filtračného kotla a ventilová hlavica sa opláchne. Voda pritom tečie cez vedenie nečistôt. Ventilová hlavica sa tak čistí.

## CIRKULÁCIA

Použite tento prevádzkový režim po chemickom ošetrení vody.

Voda sa odvádza priamo z ventilovej hlavice do bazéna bez toho, aby pretekala filtrom. Filtračné médium sa týmto spôsobom nedostane do kontaktu s použitými chemikáliami.

## SPÄTNÉ OPLACHOVANIE

**Pri použití filtračných guľôčok Steinbach sa nesmie vykonávať spätné oplachovanie.** Ak by poklesol filtračný výkon, odporúčame umyť filtračné guľôčky rukou. V prípade potreby treba filtračné guľôčky vymeniť.

Spustíte tento prevádzkový režim maximálne na 2 minúty, keď zariadenie uvádzate prvý raz do prevádzky, príp. keď sa doplnil nový kremenný filtračný piesok alebo keď manometer ukazuje hodnotu 0,3 až 0,6 baru nad normálnym prevádzkovým tlakom, aby ste vyčistili filter, príp. kremenný filtračný piesok.

Voda sa odvádza do spodnej oblasti filtračného kotla, a tak prúdi celým filtrom. Nahromadené nečistoty sa tak uvoľní a odvedie cez spätné oplachovacie vedenie.

## ZATVORENÉ

### POZNÁMKA!

- Nikdy nezapínajte čerpadlo v tomto prevádzkovom režime!

Použite tento prevádzkový režim na vyčistenie predradeného filtra (pokiaľ je k dispozícii) alebo na kontrolu tesnosti systému a utesnenie príslušných miest.

Tok vody do čerpadla a filtra je blokový. Dbajte na to, aby boli prírodné a odvodné hadice naplnené vodou a príp. uzavreté blokovacími ventilmi a zátkami.

## ENTLEEREN (VYPRÁZDNIŤ)

### POZNÁMKA!

- Vyprázdnenie bazéna je možné iba po minimálnu hladinu vody do výšky nasávacieho vedenia. Dbajte na to, aby ste vyplli čerpadlo, keď sa dosiahne táto hladina, aby sa predišlo chodu nasucho.

Použite tento prevádzkový režim na vyprázdnenie bazéna pri silnom znečistení.

Voda je vedená okolo filtra a odvádza sa priamo cez spätné oplachovacie vedenie.

## ZIMA

### POZNÁMKA!

- Nikdy nezapínajte čerpadlo v tomto prevádzkovom režime!

Použite tento prevádzkový režim na uskladnenie filtračného zariadenia v zime.

Ventilová páka sa nachádza v medzipolohe, čím sa odľahčia vnútorné ventilové komponenty.

## Spôsob funkcie časovača

S integrovaným časovačom je možné čerpadlo po zvolený čas raz denne automaticky zapnúť a vypnúť. Viacero intervalov počas 24 hodín je možných prostredníctvom externých časových spínacích hodín.

Časovač má batériu (pozrite si kapitolu „Technické údaje“). Ak sa odpojí elektrické napájanie alebo dôjde k výpadku napájania, čas spustenia a doba chodu zostanú uložené.

## Filtračný čas

Objem vody v bazéne by mal počas 24 hodín cirkulovať aspoň 2-krát. Pri vyššom zatažení bazéna by mala voda cirkulovať od 3 do 5-krát.

## Prvé uvedenie do prevádzky

### VAROVANIE!

#### **Ohrozenie života v dôsledku prevádzky zariadenia na prípravu vody počas kúpania!**

Vlasy alebo časti odevu sa môžu nasať na nasávacom otvore bazéna a extrémnom prípade môžu dostať osoby pod vodu a zabrániť im vynoriť sa.

- Nikdy neprevádzkujte prístroje zariadenia na prípravu vody, keď sa v bazéne nachádzajú osoby.
- Zabráňte každému prístupu do bazéna, pokiaľ sú prístroje zariadenia na prípravu vody v prevádzke.

### POZNÁMKA!

Vločkovače vo vode na kúpanie môžu spôsobiť zhukovanie Active Balls a výrazne zhoršiť ich čistiaci účinok.

- Pri použití Active Balls ako filtračného média nepoužívajte na úpravu vody vločkovače.

#### **Kontrola pred uvedením do prevádzky**

- Zariadenie je mimo bazéna a sieťový kábel je odpojený zo siete

#### **Prvé uvedenie časovača do prevádzky**

Ak by ste nevykonali nižšie uvedené kroky, bude časovač napriek tomu fungovať bezchybne. Avšak v prípade prerušenia elektrického napájania sa vymažú uložené filtračné doby chodu.

1. Ubezpečte sa, že sieťový kábel čerpadla je odpojený od elektrickej siete.
2. Pomocou krížového skrutkovača PH1 odstráňte skrutky krytu časovača a odoberte kryt.
3. Vytiahnite plastový pásik, ktorý vidíte pod batériou.
4. Znovu pevne naskrutkujte kryt.

*Funkcia zálohovania pamäte časovača je aktivovaná.*

## Príprava čerpadla

Čerpadlo je v stave pri dodaní iba čiastočne predbežne montované.



Všetky skrutkové spojenia utiahnite len rukou. Nadmerné utáhovanie skrutkových spojení poškodzuje tesnenia a plastové diely. Nepoužívajte žiadne náradie. Ľahko netesné skrutkové spojenia je možné utesniť teflónovým pásom.

1. Uvoľnite skrutkový krúžok 13 na kryte predradeného filtra 11 proti smeru pohybu hodinových ručičiek.
2. Nadvihnite kryt predradeného filtra 11 so skrutkovým krúžkom telesa čerpadla.
3. Vložte tesnenie O-krúžka 17 do drážky na telese čerpadla.
4. Nasadte predradený filter 24 do čerpadla. Predradený filter je už v stave pri dodaní vložený do čerpadla.
5. Nasadte kryt predradeného filtra 11 na teleso čerpadla.
6. Zavedte skrutkový krúžok cez kryt predradeného filtra.

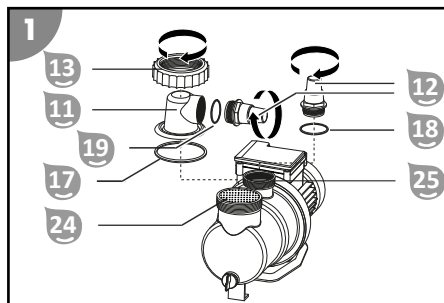

7. Rukou otáčajte skrutkovým krúžkom v smere pohybu hodinových ručičiek, kým nebude pevne osadený.
8. Nasadte malé tesnenie O-krúžka 19 do krytu predradeného filtra.
9. Rukou zakrúčajte hadicovú prípojku v smere pohybu hodinových ručičiek do krytu predradeného filtra.
10. Vložte tesnenie O-krúžka 18 do výrezu vývodu čerpadla 25.
11. Rukou zakrúčajte hadicový adaptér 12 v smere pohybu hodinových ručičiek do vývodu čerpadla.

Na filtračnom zariadení Comfort 50 je hadicový adaptér namontovaný na tlakovej hadici.  
 Čerpadlo je pripravené na prevádzku a je ho možné pripojiť na vedenia.

## Montáž čerpadla na základnú dosku

1. Zabudované: Zasuňte závitové skrutky upevňovacej súpravy pre filtračné čerpadlá 23 zospodu do základnej dosky 9 (do obidvoch otvorov pomocou šesťhranného výrezu).
2. Nastavte čerpadlo 10 na základnú dosku 9 tak, aby skrutkovací závit vyčnieval cez fixačné otvory v sokli čerpadla.
3. Vždy zaveďte plochú podložku a následne vrúbkovanú podložku cez skrutkovací závit.
4. Nasadte vždy jednu krídlovú skrutku a pevne ju utiahnite.

Čerpadlo je namontované na základnú dosku.

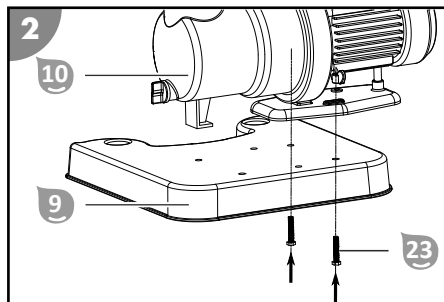

5. Spojte základnú dosku 9 s filtračným kotlom 6.

Základná doska je spojená s filtračným kotlom.

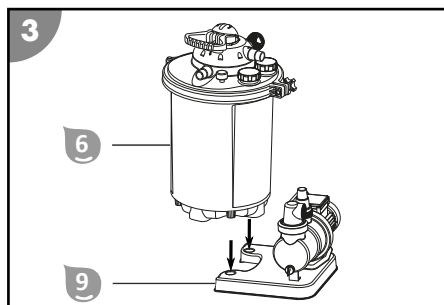

## Príprava filtračného kotla

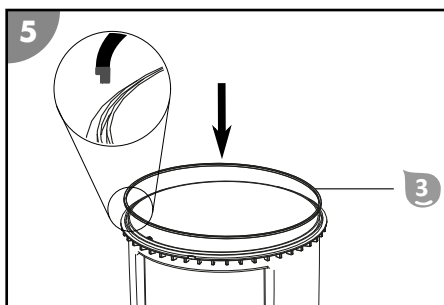
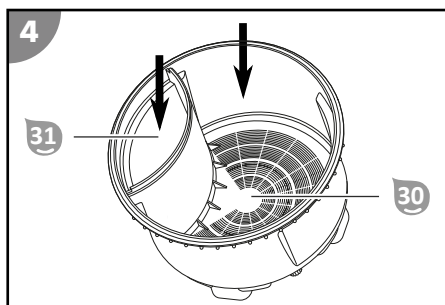

1. Naplňte filtračný kotol 31 vodou asi do 1/3.
2. Naplňte filtračnú komoru 30 filtračným médiom. Potrebné množstvá nájdete v kapitole Technické údaje. Dbajte na to, aby sa do komory s čistou vodou 31 nedostalo žiadne filtračné médium.

3. Vyčistite drážku od prípadných cudzích telies a znečistení a nasadte tesnenie kotla ③.
  4. Vyrovnajte ventilovú hlavicu ① so zárezom na vonkajšom okraji na nastavovací výstupok filtračného kotla.
  5. Nasadte ventilovú hlavicu na filtračný kotol.
  6. Prevedte upínací krúžok ② okolo pripájacieho miesta na ventilovej hlavici a filtračnom kotle. Dbajte na to, aby kĺb upínacieho krúžka na spájacom mieste bol uložený s označením v tvare šípky „ALIGN“ na ventilovej hlavici ①.
  7. Nasadte čap upínacieho krúžka ④ do šesťhranného upnutia upínacieho krúžka.
  8. Prevedte čap upínacieho krúžka cez otvor proti strany upínacieho krúžka.
  9. Nasadte maticu s rukoväťou ⑤ na závit a zakrúťte ju v smere pohybu hodinových ručičiek.
- Filteračný kotol je pripravený.*

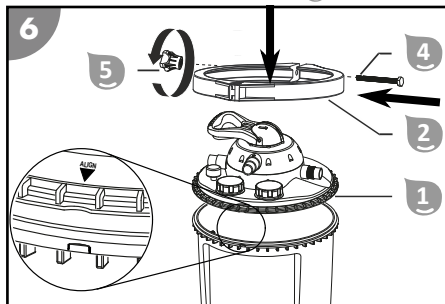

## Montáž prípojok vedení



Niektoré hadice, napr. tlaková hadica, sú veľmi pevné. Pred montážou ich položte na slnko, aby boli pôsobením tepla flexibilnejšie.



Všetky skrutkové spojenia utiahnite len rukou. Nadmerné uťahovanie skrutkových spojení poškodzuje tesnenia a plastové diely.

Pre popísané prípojky použite vhodné bazénové hadice s Ø 32/38. Pre všetky bazénové hadice (napr. INTEX so závitovou prípojkou) sú potrebné doplnkové adaptéry. Vhodné adaptéry nájdete v našom internetovom obchode: [www.steinbach-group.com](http://www.steinbach-group.com)

### Na zasunutie bazénovej hadice na čerpadlo alebo filtračný kotol postupujte nasledovne:

1. Prevedte hadicovú sponu cez hadicu.
2. Zasuňte hadicu na hadicovú prípojku.
3. Zafixujte hadicovú sponu na hadicovej prípojke pomocou krížového skrutkovača PH1.

*Nasunutá bazénová hadica je namontovaná.*

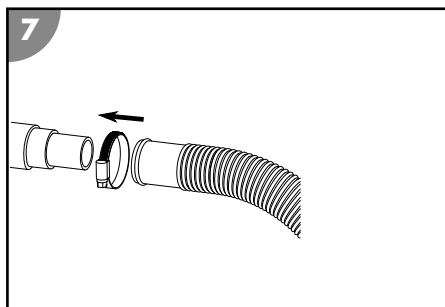

### Na nasunutie bazénovej hadice na hadicový adaptér čerpadla alebo filtračného kotla postupujte nasledovne:

1. Naskrutkujte hadicový adaptér do pripájacieho závitú.
2. Prevedte hadicovú sponu cez hadicu.
3. Zasuňte hadicu na hadicový adaptér.
4. Zafixujte hadicovú sponu na hadicovom adaptéri pomocou krížového skrutkovača PH1.

*Nasunutá bazénová hadica je namontovaná na hadicovom adaptéri.*

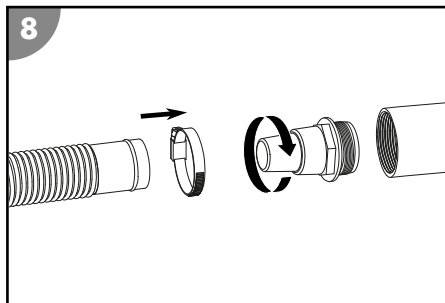

**Pri skrutkovaní bazénovej hadice INTEX (nie je súčasťou rozsahu dodávky) na čerpadlo alebo na filtračný kotol postupujte nasledovne:**

1. Naskrutkujte adaptér pre bazény INTEX alebo adaptér spätného vedenia pre bazény INTEX do pripájacieho závit.
  2. Naskrutkujte hadicu na adaptér.
- Bazénová hadica INTEX je naskrutkovaná.*

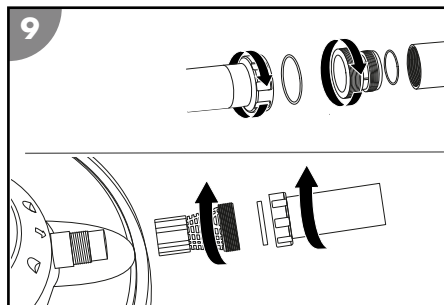

## Prípojenie vedení

Prípravte si nasledujúci materiál:

- Tlakové vedenie 14
- Spätné, spätné oplachovacie a nasávacie vedenie (nie je zahrnuté v rozsahu dodávky)
- Montážny materiál pre vedenia

Na prípojenie vedení (pozrite si obrázok A) na čerpadlo a filtračný kotol postupujte nasledovne:

1. Položte spätné a nasávacie vedenie z bazéna k filtračnému zariadeniu.
  2. Položte spätné oplachovacie vedenie z kanálovej prípojky k filtračnému zariadeniu.
- Dodržiavajte označenia priamo na vodiacich prípojkách ventilovej hlavice.

*Vedenia sú pripojené.*

## Príprava filtračného zariadenia

1. Stlačte a podržte ventilovú páku 35 na ventilovej hlavici 1 smerom nadol.
2. Otočte ventilovú páku do polohy „SPÄTNÉ OPLACHOVANIE“ a pustite ju.
3. Nechajte filtračný kotol 6 plne bežať s vodou, kým voda nebude vytekať zo spätného oplachovacieho vedenia „WASTE“ 34.
4. Skontrolujte filtračné zariadenie a netesnosti prípojok.
5. Spustite proces spätného oplachovania (pozrite si kapitolu Proces spätného oplachovania).

## Obsluha

### VAROVANIE!

**Ochrozenie života v dôsledku prevádzky zariadenia na prípravu vody počas kúpania!**

Vlasy alebo časti odevu sa môžu dostať na nasávacom otvore bazéna a extrémnom prípade môžu dostať osoby pod vodu a zabrániť im vynoriť sa.

- Nikdy neprevádzkujte prístroje zariadenia na prípravu vody, keď sa v bazéne nachádzajú osoby.
- Zabráňte každému prístupu do bazéna, pokiaľ sú prístroje zariadenia na prípravu vody v prevádzke.

### UPOZORNENIE!

#### **Nebezpečenstvo zranenia!**

Poškodené zariadenie alebo poškodené príslušenstvo môže viesť k zraneniam.

- Skontrolujte zariadenie a príslušenstvo (pozrite si kapitolu Kontrola).

## POZNÁMKA!

Vločkovače vo vode na kúpanie môžu spôsobiť zhlukovanie Active Balls a výrazne zhoršiť ich čistiaci účinok.

- Pri použití Active Balls ako filtračného média nepoužívajte na úpravu vody vločkovače.

### Výber prevádzkového režimu

Vypnite čerpadlo 10 vyťahnutím sieťového konektora.

Stlačte a podržte ventilovú páku 35 na ventilovej hlavici 1 smerom nadol. Otočte ventilovú páku do požadovanej polohy a pustite ju.

### Prevádzka čerpadla

1. Skontrolujte, či sú všetky hadice a potrubia správne pripojené a či je hladina vody v bazéne aspoň 2,5 až 5 cm nad otvorom nasávacieho vedenia.
2. Pred aktivovaním čerpadla skontrolujte polohu ventilu vášho filtračného zariadenia.
3. Spojte sieťový konektor čerpadla s elektrickým napájaním.

*Indikátor času prevádzky bliká (ak je vložená batéria, zobrazí sa naposledy zvolený čas chodu).*

4. Niekoľkokrát stlačte tlačidlo časovač 37, kým nezasvieti LED dióda požadovanej doby chodu.
5. Zapnite čerpadlo 10 stlačením tlačidla ON/OFF na časovači 37.  
Od tohto momentu čerpadlo beží a po uplynutí zvoleného času chodu sa automaticky deaktivuje. Časovač aktivuje čerpadlo každý deň znova, v rovnakom čase, na rovnaký čas chodu (raz za 24 hodín).

*Čerpadlo beží.*

6. Skontrolujte, či bežiace čerpadlo nevydáva nezvyčajné zvuky.  
Ak je v systéme vzduch, znovu odvzdušnite zariadenie.
7. Stlačením tlačidla ON/OFF na časovači 37 manuálne ukončíte prevádzku čerpadla, Manuálne ukončenie deaktivuje časovač.

*Čerpadlo je vypnuté.*

### Pokyny na údržbu

Riasy, baktérie a ostatné mikroorganizmy nie je možné filtrovať filtračným zariadením.

- Aby ste im zabránili a odstránili ich, používajte špeciálne prostriedky na ošetrovanie vody, aby bolo možné zaručiť hygienicky bezchybnú vodu.
- Nechajte si poradiť odborníkom a dbajte na dávkovacie množstvá.

## Údržba

### Proces spätného oplachovania

Proces spätného oplachovania regeneruje filter, príp. filtračný piesok. Pred prvým uvedením do prevádzky a v pravidelných rozstupoch v prevádzke sa musí čistiť filtračný piesok spätným oplachovaním.



Pri použití filtračných guľôčok Steinbach sa nesmie vykonávať spätné oplachovanie. Ak by poklesol filtračný výkon, odporúčame umyť filtračné guľôčky rukou. V prípade potreby treba filtračné guľôčky vymeniť.

1. Vypnite čerpadlo 10 stlačením tlačidla ON/OFF na časovači 37.
2. Pripojte spätné oplachovacie vedenie (pozrite si kapitolu Pripojenie spätného oplachovacieho vedenia).
3. Stlačte a podržte ventilovú páku 35 na ventilovej hlavici 1 smerom nadol.
4. Otočte ventilovú páku do polohy „RÜCKSPÜLEN“ (spätné oplachovanie) a pustite ju.

*Páka zapadne v polohe "Rückspülen" (spätné oplachovanie).*

5. Zapnite čerpadlo 10 stlačením tlačidla ON/OFF na časovači 37.
6. Proces spätného oplachovania vykonávajte dovtedy, kým čistá voda nebude vytekať zo spätného oplachovacieho vedenia (max. 2 minúty).
7. Vypnite čerpadlo 10 stlačením tlačidla ON/OFF na časovači 37.
8. Stlačte a podržte ventilovú páku 35 na ventilovej hlavici 1 smerom nadol.
9. Otočte ventilovú páku do polohy „NACHSPÜLEN“ (dodatočné oplachovanie) a pustite ju.  
*Páka zapadne v polohe "Nachspülen" (dodatočné oplachovanie).*
10. Zapnite čerpadlo 10 stlačením tlačidla ON/OFF na časovači 37.
11. Nechajte čerpadlo spustené 20 – 30 sekúnd, aby sa odstránili zvyšky vo ventilovej hlavici.
12. Vypnite čerpadlo 10 stlačením tlačidla ON/OFF na časovači 37.  
Ventilová hlavica sa ešte nachádza v polohe "Nachspülen" (dodatočné oplachovanie). Dbajte na to, aby sa ventilová hlavica pred opätovným aktivovaním čerpadla nastavila do požadovanej polohy, napr. "Filtern" (Filterovať).

*Proces spätného oplachovania je ukončený.*

## Výmena filtračného média



Použitie filtračné médium (kremenný filtračný piesok alebo filtračné guľôčky Steinbach) by sa malo meniť v závislosti od trvania prevádzky a stupňa znečistenia zariadenia každé 2 – 3 roky.

1. Vypnite čerpadlo 10 vyťahnutím sieťového konektora.
2. Zatvorte blokovacie ventily a zablokujte tok vody k pripájacim hadiciam bazéna.
3. Vyskrutkujte vyprázdňovací výpust 27 z dna filtračného kotla 6.
4. Vypustíte vodu z filtračného kotla 6 úplne prostredníctvom vyprázdňovacieho výpustu.
5. Naskrutkujte vyprázdňovací výpust do filtračného kotla.
6. Demontujte upínací krúžok 2 odskrutkovaním matice s rukoväťou 5 proti smeru pohybu hodinových ručičiek.
7. Položte upínací krúžok a jeho skrutky nabok.
8. Pomaly otočte filtračný kotol prostredníctvom hlavice a vyprázdňte kremenný filtračný piesok alebo filtračné guľôčky.
9. Odoberte deliacu stenu 7.
10. Odoberte filtračné sitko 8.
11. Poriadne vypláchnite deliacu stenu a filtračné sitko pod tečúcou vodou.
12. Vypláchnite filtračný kotol čistou vodou.
13. Vypustíte filtračné sitko.
14. Nasadíte deliacu stenu.
15. Zrealizujete kroky uvedené v kapitole Príprava filtračného kotla.

*Filternačné médium je vymenené.*

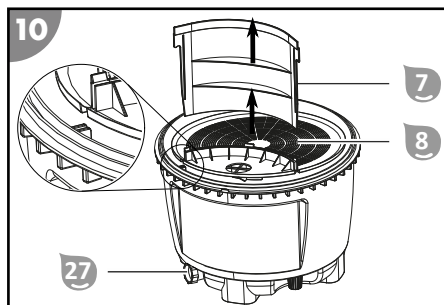

## Výmena batérie časovača

1. Ubezpečte sa, že sieťový kábel čerpadla je odpojený od elektrickej siete.
  2. Pomocou krížového skrutkovača PH1 odstráňte skrutky krytu časovača a odoberte kryt.
  3. Ľahko zatlačte na jednu z hrán batérie, aby sa uvoľnila. Odoberte batériu.
  4. Vymeňte batériu, pozrite si kapitolu „Technické údaje“.
  5. Znovu pevne naskrutkujte kryt.
- Batéria časovača je vymenená.*

## Čistenie

Čistite zariadenie výlučne bežným čističom na kúpeľne, čistou vodou z vodovodu a bezvláknitou utierkou. Agresívne čistiace prostriedky môžu poškodiť zariadenie. Vysušte zariadenie utierkou, ktorá nepúšťa vlákna.

## Kontrola

Pred každým použitím skontrolujte nasledujúce body:

- Sú rozpoznateľné škody na zariadení?
- Sú rozpoznateľné škody na ovládacích prvkoch?
- Je príslušenstvo v bezchybnom stave?
- Sú všetky vedenia v bezchybnom stave?
- Nie je prívod zablokovaný?
- Sú vetracie štrbiny voľné a čisté?



Neuvádzajte do prevádzky poškodené zariadenie alebo príslušenstvo. Nechajte ho skontrolovať alebo opraviť výrobcom, jeho zákazníckou službou alebo kvalifikovaným odborníkom.

# Skladovanie

## Ochrana pred mrazom



Filtračné zariadenie skladujte na suchom a nezamrzajúcom mieste ( $\geq +5\text{ }^{\circ}\text{C}$ ) bez priameho slnečného žiarenia.  
Filtračné médium skladujte počas zimy vždy vysušené a oddelene od filtračného kotla.

1. Vypnite čerpadlo  vytiahnutím sieťového konektora.
2. Zatvorte blokovacie ventily a zablokujte tok vody k pripájacím hadiciam bazéna.
3. Demontujte pripájacie vedenia k bazénu a vyprázdňte hadice.
4. Nadvihnite čerpadlo a vyprázdňte dýzu prostredníctvom obidvoch prípojok.
5. Vyprázdňte filtračné médium (pozrite si kapitolu Výmena filtračného média).  
Ak ste použili filtračné guľôčky, vyčistite ich ručným praním a nechajte ich úplne vysušiť. Ak použijete piesok, vyprázdnite ho do vhodnej nádoby (napr. vedra) a skladujte ho suchý.
6. Opláchnite filtračné zariadenie vodou z vodovodu.
7. Nechajte filtračné zariadenie úplne uschnúť.
8. Stlačte a podržte ventilovú páku  na ventilovej hlavici  smerom nadol.
9. Otočte ventilovú páku do polohy „WINTER“ a pustite ju.

*Zariadenie je možné chrániť pred mrazom.*

## Vyhľadávanie chýb

Problém	Možná príčina	Odstránenie problému
Tlak na manometri vystúpil nad hodnotu 1 bar.	Kremenný filtračný piesok je znečistený.	Spustíte proces spätného oplachovania (pozrite si kapitolu Proces spätného oplachovania).
	Filtračné guľôčky sú znečistené.	Vyberte filtračné guľôčky a vyčistite ich ručným práním. V prípade potreby vymeňte filtračné guľôčky.
Vzduchové bubliny vychádzajú z prívodnej dýzy.	Čerpadlo nasáva vzduch.	Skontrolujte tesnosť všetkých hadíc a tesnení. Dotiahnite hadicové spony.
		Kontrolujte hladinu vody v bazéne a prípadne doplňte vodu, kým povrch vody nebude úplne presahovať prípojku nasávacieho vedenia.
Čerpadlo dostáva veľmi málo vody, príp. je tlak systému príliš nízky.	Hladina vody v bazéne je príliš nízka.	Zvýšte hladinu vody bazéna.
	Košík predradeného filtra (pokiaľ je k dispozícii) je obložený/upchatý.	Vyprázdňte košík predradeného filtra.
	Nasávacie vedenie je obložené/upchaté.	Vyčistite tlakové vedenie.
Čerpadlo nebeží.	Čerpadlo nemá elektrický prúd.	Spojte sieťový konektor čerpadla s elektrickým napájaním. Skontrolujte, či sa príp. spustil prúdový chránič.
	Čerpadlo je poškodené.	Obráťte sa na zákaznícky servis.
Čerpadlo nebeží.	Časovač je nastavený.	Stlačte tlačidlo časovača. Ak je čerpadlo vypnuté, je možné nastaviť dobu chodu. Zapnite čerpadlo.
	Externé časové spínacie hodiny sú nastavené.	Skontrolujte doby chodu externých časových spínacích hodín.
V bazéne sa nachádza filtračné médium	Kremenný filtračný piesok bol doplnený.	Spustíte proces spätného oplachovania, kým sa voda vyčistí. Pozrite si kapitolu Proces spätného oplachovania.
	Poškodený filtračný sitko vo filtračnom kotle.	Skontrolujte poškodenie filtračného sitka a v prípade potreby ho vymeňte.

Ak nie je možné poruchu odstrániť, obráťte sa na zákaznícky servis uvedený na poslednej strane.

# Technické údaje

## Comfort 50

Model: Comfort 50  
Číslo tovaru: 040200  
Veľkosť kotla: Ø 415 mm/cca 25 l  
Veľkosť pripojenia: Ø 32/38 mm

Vyhotovenie: 7-cestný ventil  
s manometrom  
Cirkulačný výkon: max. 6 600 l/h

Veľkosť bazéna (objem vody): max. 33 000 l  
Teplota vody: 10 °C – 35 °C  
Požiadavky na filtračné médium:  
Filtračné guľôčky Steinbach: cca 400 g  
Kremenný filtračný piesok: cca 15 kg;  
0,7 – 1,2 mm;  
DIN EN 12904

## Comfort 75

Model: Comfort 75  
Číslo tovaru: 040100  
Veľkosť kotla: Ø 415 mm/cca. 50 l  
Veľkosť pripojenia: Ø 32/38 mm

Vyhotovenie: 7-cestný ventil  
s manometrom  
Cirkulačný výkon: max. 7 800 l/h

Veľkosť bazéna (objem vody): max. 40 000 l  
Teplota vody: 10 °C – 35 °C  
Požiadavky na filtračné médium:  
Filtračné guľôčky Steinbach: cca 700 g  
Kremenný filtračný piesok: cca 25 kg;  
0,7 – 1,2 mm;  
DIN EN 12904

Model čerpadla: SPS 75-1T  
Číslo tovaru čerpadla: 040916  
Montáž čerpadla: na základnú dosku  
Princíp fungovania čerpadla: samonasávacie  
Časovač čerpadla: integrovaný časovač

Batéria pre časovač: gombíková batéria  
CR2032;  
Lítium 3 V  
dostupný  
Predradený filter:

Elektrické napájanie: 220 – 240 V~ 50 Hz  
Výkon: max. 450 W

Dopravné množstvo: max. 8 500 L/h

Dopravná výška: max. 9,0 m

Model čerpadla: SPS 100-1T  
Číslo tovaru čerpadla: 040917  
Montáž čerpadla: na základnú dosku  
Princíp fungovania čerpadla: samonasávacie  
Časovač čerpadla: integrovaný časovač

Batéria pre časovač: gombíková batéria  
CR2032;  
Lítium 3 V  
dostupný  
Predradený filter:

Elektrické napájanie: 220 – 240 V~, 50 Hz  
Výkon: max. 550 W

Dopravné množstvo: max. 9 400 l/h

Dopravná výška: max. 10,0 m



- |           |  |           |   |
|-----------|--|-----------|---|
| <b>1</b>  | 040818 – ventilová páka                              | <b>20</b> | 040834 – hadicová redukcia                                      |
| <b>2</b>  | 040820 – rozvodný ventil, modrá                      | <b>21</b> | 0409331 – ploché tesnenie pre prírodnú a odvádzaciu hadicu (2x) |
| <b>3</b>  | 040828 – hviezdicovité tesnenie pre rozvodný ventil  | <b>22</b> | 040924 – skrutkový krúžok                                       |
| <b>4</b>  | 040816 – tanier                                      | <b>23</b> | 040911 – transparentný kryt predradeného filtra                 |
| <b>5</b>  | 040813 – upínací krúžok pravý                        | <b>24</b> | 040930 – veľké tesnenie O-krúžka (Ø 79 mm)                      |
| <b>6</b>  | 040811 – čap   | <b>25</b> | 040927 – predradený filter                                      |
| <b>7</b>  | 040812 – upínací krúžok ľavý                         | <b>26</b> | 040953 – vypúšťacia skrutka vrát. tesnenia                      |
| <b>8</b>  | 040814 – tesnenie filtračný zásobník                 | <b>27</b> | 040915 – lítiová batéria 3V CR2032 pre časovač                  |
| <b>9</b>  | 040810 – matica s rukoväťou                          | <b>28</b> | 040978 – súprava na upevnenie filtračných čerpadiel             |
| <b>10</b> | 040804 – filtračný kotol                             | <b>29</b> | 040950 – podlahová doska  |
| <b>11</b> | 040806 – deliaca stena                               | <b>30</b> | 040928 – stredné tesnenie O-krúžka (Ø 54 mm)                    |
| <b>12</b> | 040801 – Filtračné sitko                             | <b>31</b> | 040841 – hadicový adaptér                                       |
| <b>13</b> | 040802 – vypúšťacia skrutka filtračného kotla, modrá | <b>32</b> | 040926 – malé tesnenie O-krúžka (Ø 45 mm)                       |
| <b>14</b> | 040800 – základná doska                              |           |   |
| <b>15</b> | 040916 – filtračné čerpadlo SPS 75-1T                |           |   |
| <b>16</b> | 040936 – spojovacia hadica d=25 cm Ø38 mm            |           |   |
| <b>17</b> | 040946 – hadicová svorka Ø 30 – 50 mm                |           |   |
| <b>18</b> | 040906 – skrutkovací kryt s tesnením                 |           |   |
| <b>19</b> | 040909 – manometer 1/8" pre sériu Comfort            |           |   |

# Comfort 75

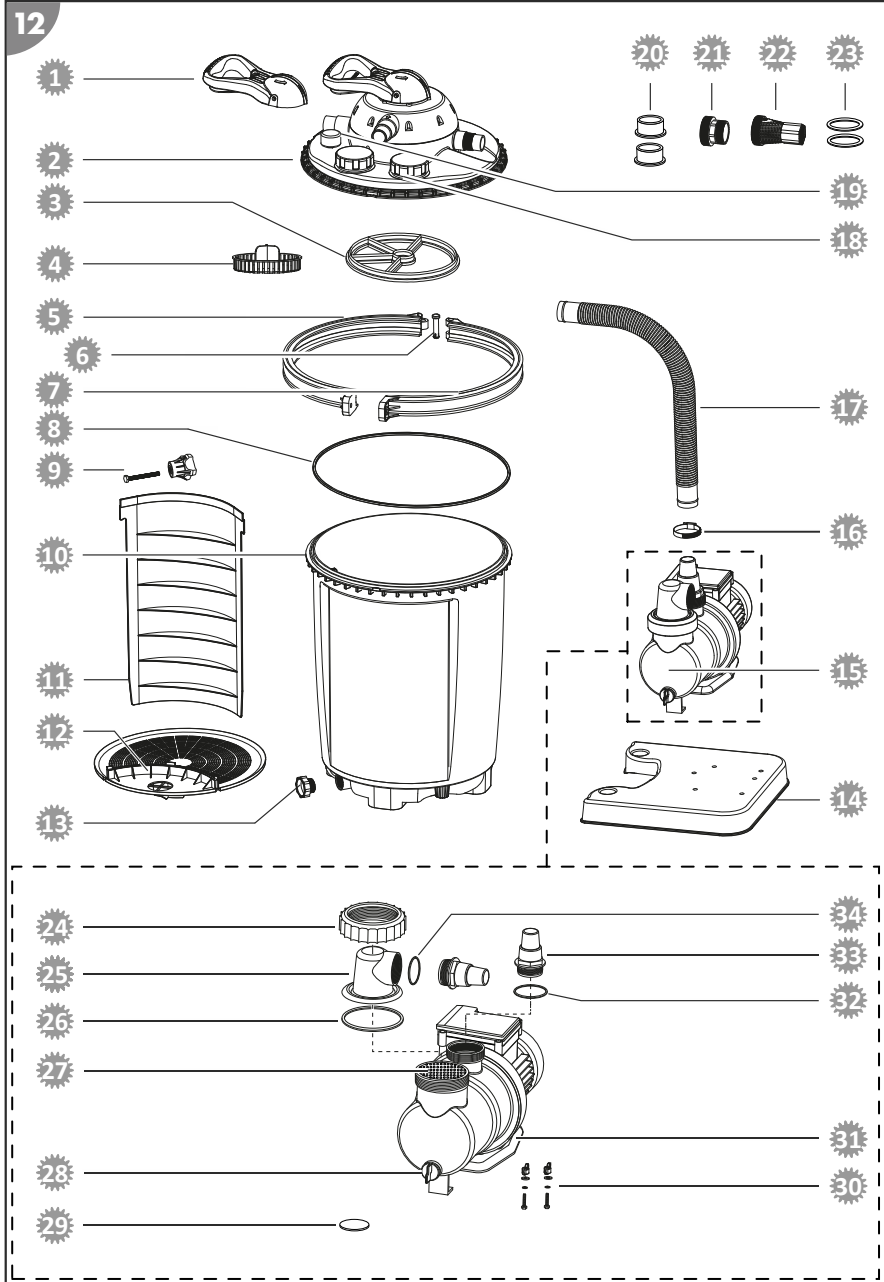

- |    |  |    |   |
|----|--|----|---|
| 1  | 040818 – ventilová páka                              | 20 | 040834 – hadicová redukcia                                      |
| 2  | 040820 – rozvodný ventil, modrá                      | 21 | 040933 – adaptér pre bazény INTEX                               |
| 3  | 040828 – hviezdicovité tesnenie pre rozvodný ventil  | 22 | 040934 – adaptér spätného vedenia pre bazény INTEX              |
| 4  | 040816 – tanier                                      | 23 | 0409331 – ploché tesnenie pre prívodnú a odvádzaciu hadicu (2x) |
| 5  | 040813 – upínací krúžok pravý                        | 24 | 040924 – skrutkový krúžok                                       |
| 6  | 040811 – čap   | 25 | 040911 – transparentný kryt predradeného filtra                 |
| 7  | 040812 – upínací krúžok ľavý                         | 26 | 040930 – veľké tesnenie O-krúžka (Ø 79 mm)                      |
| 8  | 040814 – tesnenie filtračný zásobník                 | 27 | 040927 – predradený filter                                      |
| 9  | 040810 – matica s rukoväťou                          | 28 | 040953 – vypúšťacia skrutka vrát. tesnenia                      |
| 10 | 040803 – filtračný kotol                             | 29 | 040915 – lítiová batéria 3V CR2032 pre časovač                  |
| 11 | 040805 – deliaca stena                               | 30 | 040978 – súprava na upevnenie filtračných čerpadiel             |
| 12 | 040801 – Filtračné sitko                             | 31 | 040950 – podlahová doska  |
| 13 | 040802 – vypúšťacia skrutka filtračného kotla, modrá | 32 | 040928 – stredné tesnenie O-krúžka (Ø 54 mm)                    |
| 14 | 040800 – základná doska                              | 33 | 040841 – hadicový adaptér                                       |
| 15 | 040917 – filtračné čerpadlo SPS 100-1T               | 34 | 040926 – malé tesnenie O-krúžka (Ø 45 mm)                       |
| 16 | 040946 – hadicová svorka Ø 30 – 50 mm                |    |   |
| 17 | 040923 – spojovacia hadica d=48 cm Ø38 mm            |    |   |
| 18 | 040906 – skrutkovací kryt s tesnením                 |    |   |
| 19 | 040909 – manometer 1/8" pre sériu Comfort            |    |   |

## Likvidácia

### Likvidácia obalu



Obal zlikvidujte podľa príslušného druhu odpadu. Lepenku a kartón odovzdajte do zberu odpadového papiera, fólie do recyklovateľného odpadu.

### Likvidácia použitého zariadenia

Použiteľné v Európskej únii a ostatných európskych štátoch so systémami na triedený zber materiálov.



### **Použité zariadenia nepatria do komunálneho odpadu!**

Ak by sa už zariadenie nemalo používať, je každý spotrebiteľ **podľa zákona povinný použité prístroje likvidovať mimo komunálneho odpadu**, napríklad odovzdať ich na zbernom mieste svojej obce/mestskej časti. Tým sa zabezpečí, že použité zariadenia sa budú odborne správne recyklovať a vylúčia sa negatívne vplyvy na životné prostredie. Preto sú elektronické prístroje označené vyššie uvedeným symbolom.



### **Batérie a akumulátory nevyhadzujte do komunálneho odpadu!**

Ako spotrebiteľ ste podľa zákona povinný, všetky batérie a akumulátory, nezávisle od toho, či obsahujú škodlivé látky\* alebo nie, odovzdať na zbernom mieste vašej obce/mestskej časti alebo odovzdať v predajni na ekologickú likvidáciu.

\* označenie: Cd = kadmium, Hg = ortuť, Pb = olovo, Li = lítium

## Zakres dostawy

- 1 Głowica zaworu
- 2 Pierścień zaciskowy
- 3 Uszczelka zbiornika filtra
- 4 Trzpień pierścienia zaciskowego
- 5 Nakrętka
- 6 Zbiornik filtra
- 7 Przegroda
- 8 Sito filtracyjne
- 9 Płyta podstawy
- 10 Pompa
- 11 Pokrywa filtra wstępnego
- 12 Adapter węża (2x)
- 13 Pierścień gwintowany
- 14 Wąż tłoczny
- 15 Reduktor do węża (2x)
- 16 Opaska zaciskowa (2x)
- 17 Uszczelka o-ring duża (Ø 79 mm)
- 18 Uszczelka o-ring średnia (Ø 54 mm)
- 19 Uszczelka o-ring mała (Ø 45 mm)
- 20 Uszczelka płaska do przewodu dopływowego i odpływowego (2x)
- 21 Adapter do przewodu ssącego INTEX (nr art. 040933)
- 22 Adapter do przewodu powrotnego INTEX (nr art. 040934)
- 23 Zestaw do mocowania pomp filtrujących (2x)  
Taśma teflonowa (brak na rysunku)  
Instrukcja obsługi (brak na rysunku)

## Części urządzenia

- 24 Filtr wstępny
- 25 Przyłącze pompa/ przewód tłoczny
- 26 Manometr
- 27 Otwór spustowy
- 28 Śruba spustowa
- 29 Przewód ssący
- 30 Komora filtra
- 31 Komora czystej wody
- 32 Przyłącze przewodu powrotnego
- 33 Przyłącze przewodu tłoczego
- 34 Przyłącze przewodu płukania wstecznego
- 35 Dźwignia zaworu
- 36 Wziernik (pokrywa przykręcana)
- 37 Programator czasowy

## Elementy wyposażenia opcjonalnego

- 38 Adapter do basenów INTEX  
2" x 1 1/2" GZ (przewód ssący)  
Nr art. 040933
- 39 Adapter do basenów INTEX  
2" GZ x 1" GW (przewód powrotny)  
Nr art. 040934
- 40 System do dezynfekcji UV  
(do wkręcenia w głowicę zaworu)  
Nr art. 040511

# Spis treści

<b>Przegląd</b> .....	<b>2</b>
<b>Zakres dostawy</b> .....	<b>199</b>
<b>Informacje ogólne</b> .....	<b>201</b>
<b>Objaśnienie znaków</b> .....	<b>201</b>
<b>Bezpieczeństwo</b> .....	<b>201</b>
Ogólne wskazówki bezpieczeństwa.....	202
<b>Rozpakowywanie i sprawdzanie zakresu dostawy</b> .....	<b>204</b>
<b>Przygotowanie</b> .....	<b>204</b>
Wybór lokalizacji.....	204
Studzienka filtra.....	204
<b>Opis urządzenia filtrującego</b> .....	<b>204</b>
Tryby pracy urządzenia filtrującego.....	204
Zasada działania programatora czasowego.....	206
Czas filtrowania.....	206
<b>Pierwsze uruchomienie</b> .....	<b>206</b>
Przed uruchomieniem.....	206
Pierwsze uruchomienie programatora czasowego.....	206
Przygotowanie pompy.....	206
Montaż pompy na płycie podstawy.....	207
Przygotowanie zbiornika filtra.....	208
Montaż przyłączy przewodów.....	208
Podłączanie przewodów.....	209
Przygotowanie urządzenia filtrującego.....	210
<b>Obsługa</b> .....	<b>210</b>
Wybór trybu pracy.....	210
Praca pompy.....	210
Wskazówki dotyczące pielęgnacji.....	211
<b>Konserwacja</b> .....	<b>211</b>
Płukanie wsteczne.....	211
Wymiana medium filtracyjnego.....	211
Wymiana baterii programatora czasowego.....	212
<b>Czyszczenie</b> .....	<b>212</b>
<b>Kontrola</b> .....	<b>212</b>
<b>Przechowywanie</b> .....	<b>213</b>
Zimowanie.....	213
<b>Lokalizacja usterki</b> .....	<b>214</b>
<b>Dane techniczne</b> .....	<b>215</b>
<b>Części zamienne</b> .....	<b>216</b>
<b>Utylizacja</b> .....	<b>219</b>

# Informacje ogólne

## Instrukcję obsługi należy przeczytać i zachować



Niniejsza instrukcja obsługi jest częścią składową tego urządzenia filtrującego (dalej również „urządzenie”). Zawiera ona ważne informacje dotyczące uruchomienia i obsługi.

Przed użyciem urządzenia dokładnie przeczytaj instrukcję obsługi, a w szczególności wskazówki bezpieczeństwa. Nieprzestrzeganie niniejszej instrukcji obsługi może prowadzić do ciężkich obrażeń ciała lub uszkodzeń urządzenia.

Zachowaj instrukcję obsługi do dalszego użycia. Przekazując urządzenie osobom trzecim koniecznie dołącz do niego niniejszą instrukcję obsługi.

## Użytkowanie zgodne z przeznaczeniem

To urządzenie zostało zaprojektowane wyłącznie do oczyszczania wody basenowej. Nadaje się do wody słonej, o ile zawartość soli w wodzie jest mniejsza niż 0,5% (elektroliza soli). Urządzenie usuwa widoczne zanieczyszczenia i jest przeznaczone do wszystkich dostępnych w handlu basenów wyposażonych w przyłączy węża Ø 32/38 mm.

Medium filtracyjne znajdujące się w zbiorniku filtra odfiltruje cząsteczki zanieczyszczeń z przepływającej wody, a tym samym pełni rolę trwałego filtra zanieczyszczeń i cząstek unoszących się w wodzie basenowej. Oczyszczona woda przepływa przez zawór 7-drogowy i wraca przewodem powrotnym do basenu.

Jako medium filtracyjne zawsze stosuj wyłącznie piasek filtracyjny kwarcowy zgodny z normą DIN EN 12904. Alternatywnie można użyć kulek filtracyjnych Steinbach. Informacje na temat wymaganych ilości można znaleźć w rozdziale „Dane techniczne”.

Urządzenie jest przeznaczone wyłącznie do użytku prywatnego i nie nadaje się do celów profesjonalnych. Używaj urządzenia wyłącznie w sposób opisany w niniejszej instrukcji obsługi. Każdy inny sposób użytkowania jest niezgodny z przeznaczeniem i może prowadzić do szkód materialnych, a nawet osobowych. Urządzenie nie jest zabawką dla dzieci.

Zarówno producent, jak i sprzedawca nie ponoszą odpowiedzialności za szkody powstałe w wyniku nieprawidłowego użycia albo użycia niezgodnego z przeznaczeniem.

## Objaśnienie znaków

W niniejszej instrukcji obsługi, na urządzeniu oraz na opakowaniu stosuje się poniższe symbole.



Tutaj znajdziesz przydatne informacje dodatkowe.



Niebezpieczeństwo uszkodzenia!  
Nie otwieraj opakowania za pomocą ostrych ani spiczastych przedmiotów (np. noża).

## Bezpieczeństwo

W niniejszej instrukcji obsługi stosuje się poniższe słowa sygnałowe.



Ten symbol / to słowo sygnalizujące oznacza zagrożenie o średnim stopniu ryzyka, którego nieuniknięcie może skutkować śmiercią albo ciężkimi obrażeniami.



Ten symbol / to słowo sygnalizujące oznacza zagrożenie o niskim stopniu ryzyka, którego nieuniknięcie może skutkować niewielkimi albo umiarkowanymi obrażeniami.



To słowo sygnalizujące ostrzega przed możliwymi szkodami materialnymi.

## Ogólne wskazówki bezpieczeństwa



### Niebezpieczeństwo porażenia prądem!

Nieprawidłowa instalacja elektryczna lub zbyt wysokie napięcie sieciowe może być przyczyną porażenia prądem.

- Podłączaj przewód sieciowy tylko wówczas, jeżeli napięcie sieciowe w gniazdku jest zgodne z wartością podaną na tabliczce znamionowej.
- Zawsze podłączaj przewód sieciowy do łatwo dostępnego gniazdka, aby w przypadku awarii móc go szybko odłączyć od sieci elektrycznej.
- Podłączaj urządzenie wyłącznie do gniazda z zestykiem ochronnym z zabezpieczeniem maksymalnie 16 A.
- Urządzenie należy wyposażyć w wyłącznik różnicowoprądowy (RCD) o znamionowym prądzie różnicowym nie większym niż 30 mA.
- Nie używaj urządzenia, jeśli wykazuje ono widoczne uszkodzenia lub jeśli uszkodzony jest przewód sieciowy lub wtyczka.
- Nie otwieraj urządzenia. Wszelkie naprawy zlecaj specjalistom. W tym celu zwróć się do punktu serwisowego na adres podany na odwrocie instrukcji. Samodzielnie przeprowadzone naprawy, nieprawidłowe podłączenie lub niewłaściwa obsługa powodują wykluczenie odpowiedzialności i utratę roszczeń z tytułu rękojmi.
- Pod żadnym pozorem nie dotykaj przewodu sieciowego mokrymi rękami.
- Nigdy nie odłączaj przewodu sieciowego od gniazda ciągnąc za kabel. Zawsze chwytaj za wtyczkę.
- Nigdy nie używaj kabla przyłączeniowego jako uchwytu do przenoszenia.
- Przechowuj urządzenie oraz kabel przyłączeniowy z dala od otwartego ognia i gorących powierzchni.
- Nie stawiaj żadnych przedmiotów na kablu przyłączeniowym.
- Nie zakopuj przewodu sieciowego.
- Ułóż kabel przyłączeniowy w taki sposób, aby nie stwarzał ryzyka potknięcia się.
- Nie zaginaj kabla przyłączeniowego ani nie układaj go na ostrych krawędziach.
- W razie potrzeby stosuj wyłącznie przewody przedłużające przeznaczone do stosowania na zewnątrz budynków. Stosowanie przewodów przedłużających przeznaczonych do użytku na zewnątrz budynków zmniejsza ryzyko porażenia prądem elektrycznym.
- Nie używaj urządzenia w czasie burzy. Wyłącz je i wyciągnij przewód sieciowy z gniazdka.
- Jeśli urządzenie nie jest używane, a także przed jego czyszczeniem lub w razie usterki zawsze wyłączaj urządzenie i odłączaj je od zasilania.
- Do naprawy wolno stosować wyłącznie części, które są zgodne z oryginalnymi danymi urządzenia. W urządzeniu znajdują się elementy elektryczne i części mechaniczne niezbędne do ochrony przed źródłami zagrożeń.
- Stosuj wyłącznie części zamienne i elementy wyposażenia dostarczone lub zalecane przez producenta. Używanie części innych producentów skutkuje natychmiastowym wygaśnięciem roszczeń z tytułu rękojmi.

## Wskazówki bezpieczeństwa dotyczące osób

### UWAGA!

**Zagrożenia dla dzieci i osób o ograniczonych zdolnościach psychicznych, sensorycznych i umysłowych (przykładowo osoby z ograniczoną sprawnością, osoby starsze o ograniczonych zdolnościach fizycznych i umysłowych), a także niedoświadczonych i bez odpowiedniej wiedzy (przykładowo starsze dzieci).**

Nieprawidłowa obsługa urządzenia może być przyczyną ciężkich obrażeń lub uszkodzenia urządzenia.

- Dostęp do urządzenia mogą mieć wyłącznie osoby, które przeczytały i w pełni zrozumiały niniejszą instrukcję obsługi lub zostały poinstruowane w zakresie zastosowania zgodnego z przeznaczeniem i związanych z tym zagrożeń.
- W pobliżu urządzenia nie wolno nigdy pozostawiać bez nadzoru osób o ograniczonych zdolnościach fizycznych, sensorycznych lub umysłowych (np. dzieci lub osób pod wpływem alkoholu) i osób nie posiadających wiedzy i doświadczenia (np. dzieci).
- Urządzenia nie wolno używać dzieciom i osobom o ograniczonych zdolnościach fizycznych, sensorycznych lub umysłowych oraz osobom, które nie posiadają wiedzy i doświadczenia w obsłudze urządzenia.
- Dzieciom nie wolno czyścić urządzenia i przeprowadzać jego konserwacji.
- Dzieciom nie wolno bawić się urządzeniem ani przewodem zasilającym.
- Ustaw urządzenie filtrujące w odpowiedniej odległości od ściany basenu, tak aby nie można go było wykorzystać jako stopień.

### UWAGA!

#### **Niebezpieczeństwo obrażeń z powodu braku kwalifikacji!**

Brak doświadczenia lub umiejętności w posługiwaniu się wymaganymi narzędziami oraz brak znajomości lokalnych i normatywnych przepisów koniecznych do przeprowadzenia prac może być przyczyną bardzo ciężkich obrażeń lub szkód materialnych.

- Zlecaj wykwalifikowanym specjalistom wszystkie prace, których ryzyka nie potrafisz oszacować ze względu na brak doświadczenia.
- Nie obsługuj urządzenia, jeżeli jesteś w słabej formie fizycznej (np. pod wpływem narkotyków, alkoholu lub leków).

### **WSKAZÓWKA!**

Niewłaściwa obsługa urządzenia może spowodować jego uszkodzenie.

- Wybierz dla urządzenia miejsce, w którym będzie chronione przed wpływem warunków atmosferycznych.
- Ustaw urządzenie filtrujące w odpowiedniej odległości od ściany basenu, tak aby nie można go było wykorzystać jako stopień.
- Aby zapobiec przegrzaniu silnika, zapewnij wystarczającą wymianę powietrza.
- Nie dopuszczaj do pracy urządzenia „na sucho” (bez wody).
- Używaj wyłącznie dostarczonej pompy przeznaczonej dla Twojego urządzenia.
- Przed każdym przełączeniem głowicy zaworu należy wyłączyć pompę filtrującą.
- Nigdy nie wkładaj urządzenia ani jego części do basenu.
- Pod żadnym pozorem nie dodawaj do wody basenowej środków koagulujących. Koagulanty mogą spowodować sklejanie się kulek filtracyjnych.

# Rozpakowywanie i sprawdzanie zakresu dostawy



**UWAGA!**

## Niebezpieczeństwo uduszenia materiałem opakowaniowym!

Owiniecie głowy folią opakowaniową lub połknięcie innych materiałów opakowaniowych może prowadzić do śmierci na skutek uduszenia. Ryzyko wzrasta szczególnie w przypadku dzieci oraz osób z niepełnosprawnością intelektualną, które nie są w stanie ocenić ryzyka z powodu braku wiedzy i doświadczenia.

- Nie dopuszczaj, aby dzieci i osoby z niepełnosprawnością intelektualną bawiły się materiałem opakowaniowym.

## Przygotowanie

### Wybór lokalizacji

Należy spełnić lub uwzględnić następujące wymagania:

- Zlokalizowanie urządzenia filtrującego pomiędzy przyłączem ssącym a dyszą wlotową z zachowaniem odpowiedniej odległości od ściany basenu, tak aby urządzenie filtrującego nie można było wykorzystywać jako pomocy przy wchodzeniu do basenu
- Umieszczenie pompy poniżej poziomu lustra wody
- Zachowanie maksymalnie trzech metrów odstępu od basenu
- Stabilna, mocna i pozioma podstawa, np. płyta betonowa

### Studzienka filtra



Jeżeli basen jest częściowo lub całkowicie wpuszczony w ziemię, studzienka filtra jest potrzebna, aby można było umieścić pompę urządzenia filtrującego poniżej poziomu lustra wody basenu.

- Upewnij się, że studzienka filtra jest zabezpieczona przed zalaniem, a woda z otoczenia i woda deszczowa bez problemu wsiąka w podłoże.

*W tym celu wystarczy ułożyć na dnie studzienki warstwę żwiru. Aby dodatkowo zabezpieczyć urządzenie filtrujące przed podnoszeniem się wody w studzience, warto zastosować opcjonalną pompę zanurzeniową z wyłącznikiem pływakowym, która będzie bezpośrednio podłączona do kanalizacji lub odpływu.*

- Zadbaj o odpowiednią naturalną wentylację studzienki, aby zapobiec kondensacji.
- Dobierz wielkość studzienki filtra w taki sposób, aby można było wykonywać prace przy urządzeniu filtrującym.

## Opis urządzenia filtrującego

### Tryby pracy urządzenia filtrującego

Urządzenie filtrujące posiada kilka trybów pracy. Są one oznaczone na głowicy zaworu za pomocą liczb.

1. Filtrowanie
2. Płukanie dodatkowe
3. Cyrkulacja
4. Płukanie wsteczne
5. Zamknięte
6. Opróżnianie
7. Zima

Poniżej opisano działanie poszczególnych trybów pracy.

## **FILTER-FILTERN**

Używaj tego trybu pracy jako podstawowego ustawienia urządzenia filtrującego.

Woda zasysana z basenu jest doprowadzana od góry do zbiornika filtra i przepływa przez medium filtracyjne. Zanieczyszczenia są odfiltrowywane, a woda ponownie wpływa do basenu.

## **NACHSPÜLEN (płukanie dodatkowe)**

Używaj tego trybu pracy przez około 20-30 sekund bezpośrednio po płukaniu wstecznym, uzupełnieniu piasku kwarcowego lub pierwszym uruchomieniu.

Woda jest doprowadzana do górnej części zbiornika filtra i następuje płukanie głowicy zaworu. Woda wypływa przez przewód odprowadzania wody brudnej. Dzięki temu głowica zaworu zostaje oczyszczona.

## **CYRKULACJA**

Używaj tego trybu pracy po chemicznym uzdatnianiu wody.

Woda jest doprowadzana do basenu bezpośrednio z głowicy zaworu i nie przepływa przez filtr. W ten sposób medium filtracyjne nie ma kontaktu ze stosowanymi środkami chemicznymi.

## **PŁUKANIE WSTECZNE**

**W przypadku stosowania kulek filtracyjnych Steinbach nie wolno przeprowadzać płukania wstecznego.** W razie spadku wydajności filtrowania zalecamy ręczne mycie kulek filtracyjnych. W razie potrzeby należy wymienić kulki filtracyjne.

Stosuj ten tryb pracy maksymalnie przez 2 minuty przy pierwszym uruchomieniu, po napełnieniu urządzenia nowym piaskiem kwarcowym lub jeśli manometr wskazuje wartość o 0,3 do 0,6 bara wyższą niż standardowe ciśnienie robocze, aby oczyścić filtr lub piasek kwarcowy.

Woda jest doprowadzana do dolnej części zbiornika filtra i w ten sposób przepływa przez cały filtr. Nagromadzone zanieczyszczenia wypływają przez przewód płukania wstecznego.

## **GESCHLOSSEN (zamknięte)**

### **WSKAZÓWKA!**

- W tym trybie pracy nigdy nie uruchamiaj pompy!

Używaj tego trybu pracy do czyszczenia filtra wstępnego (jeśli jest) lub do sprawdzania szczelności systemu i uszczelniania odpowiednich miejsc.

Przepływ wody w pompie i filtrze jest zablokowany. Pamiętaj, że przewody dopływowe i odpływowe muszą być wypełnione wodą i w razie potrzeby muszą zostać zamknięte za pomocą zaworu odcinającego lub korka.

## **ENTLEEREN (opróżnienie)**

### **WSKAZÓWKA!**

- Basen może zostać opróżniony tylko do wysokości minimalnego poziomu wody na wysokości przewodu ssącego. Aby zapobiec pracy na sucho, pompę trzeba wyłączyć, gdy tylko woda obniży się do tego poziomu.

Używaj tego trybu pracy do opróżniania mocno zanieczyszczonych basenów.

Woda omija filtr i wypływa bezpośrednio przez przewód płukania wstecznego.

## **WINTER (zima)**

### **WSKAZÓWKA!**

- W tym trybie pracy nigdy nie uruchamiaj pompy!

Użyj tego trybu pracy do zimowania urządzenia filtrującego.

Dźwignia zaworu znajduje się w położeniu pośrednim, dzięki czemu odciążone są wewnętrzne komponenty zaworu.

## Zasada działania programatora czasowego

Zintegrowany programator czasowy umożliwia jednokrotne uruchomienie i zatrzymanie pompy o ustawionej godzinie w ciągu dnia. Więcej interwałów czasowych w ciągu 24 godzin można ustawić za pomocą zewnętrznego zegara sterującego.

Programator czasowy jest wyposażony w baterię (patrz rozdział „Dane techniczne”). W przypadku odłączenia lub awarii zasilania czas uruchomienia i czas pracy pozostają zapisane.

## Czas filtrowania

W ciągu 24 godzin cała woda w basenie powinna zostać przefiltrowana co najmniej dwukrotnie. Przy większym obciążeniu basenu filtracja powinna się odbywać od 3 do 5 razy dziennie.

## Pierwsze uruchomienie



**UWAGA!**

### Zagrożenie dla życia w wyniku działania instalacji uzdatniania wody podczas kąpieli!

Włosy lub części garderoby mogą zostać zassane przez otwór ssący w basenie, a w skrajnych przypadkach uwięzić ludzi pod wodą i uniemożliwić im wypłynięcie na powierzchnię.

- Nigdy nie używaj urządzeń do uzdatniania wody, jeśli w basenie znajdują się ludzie.
- Zabezpiecz wszelki dostęp do basenu podczas pracy urządzeń do uzdatniania wody.

### WSKAZÓWKA!

Koagulanty znajdujące się w wodzie basenowej mogą spowodować sklejanie się kulek Active Balls i znacznie obniżyć skuteczność ich działania oczyszczającego.

- Jeśli stosujesz Active Balls jako medium filtracyjne, nie używaj koagulantów do uzdatniania wody.

## Przed uruchomieniem

- Urządzenie znajduje się poza basenem, a przewód sieciowy jest odłączony od sieci elektrycznej

## Pierwsze uruchomienie programatora czasowego

Nawet jeśli nie wykonasz opisanych poniżej kroków, programator czasowy będzie działał prawidłowo. Jednak w przypadku przerwy w zasilaniu zapisane czasy pracy urządzenia filtrującego zostaną skasowane.

1. Upewnij się, że przewód sieciowy pompy został odłączony od zasilania.
2. Używając śrubokręta krzyżakowego PH1 wykręć śruby osłony programatora czasowego, a następnie zdejmij osłonę.
3. Wyciągnij plastikowy pasek widoczny pod baterią.
4. Ponownie mocno przykręć osłonę.

*Funkcja zapamiętywania parametrów programatora czasowego jest aktywna.*

## Przygotowanie pompy

Pompa jest dostarczana w stanie częściowo zmontowanym.



Wszystkie połączenia gwintowane dokręcaj tylko ręcznie. Zbyt mocne dokręcenie połączeń gwintowanych może spowodować uszkodzenie uszczelek i elementów z tworzywa sztucznego. Nie używaj narzędzi.

Niewielkie nieszczelności połączeń gwintowanych możesz uszczelnić taśmą teflonową.

- Odkręć pierścień gwintowany **13** na pokrywie filtra wstępnego **11** w kierunku przeciwnym do kierunku ruchu wskazówek zegara.
- Zdejmij pokrywę filtra wstępnego **11** z pierścieniem gwintowanym z obudowy pompy.
- Włóż dużą uszczelkę o-ring **17** do rowka na obudowie pompy.
- Włóż filtr wstępny **24** do pompy. W momencie dostawy filtr wstępny znajduje się już w pompie.
- Nałóż pokrywę filtra wstępnego **11** na obudowę pompy.
- Nałóż pierścień gwintowany na pokrywę filtra wstępnego.
- Dokręć pierścień gwintowany ręcznie w kierunku zgodnym z ruchem wskazówek zegara.
- Włóż małą uszczelkę o-ring **15** do pokrywy filtra wstępnego.
- Przykręć ręcznie przyłącze węża **12** do pokrywy filtra wstępnego, obracając go w kierunku zgodnym z ruchem wskazówek zegara.
- Włóż średnią uszczelkę o-ring **18** do zagłębienia wylotu pompy **25**.
- Przykręć ręcznie adapter węża **12** do wylotu pompy, obracając go w kierunku zgodnym z ruchem wskazówek zegara.  
W urządzeniu filtrującym Comfort 50 adapter węża jest już zamontowany na przewodzie ciśnieniowym.

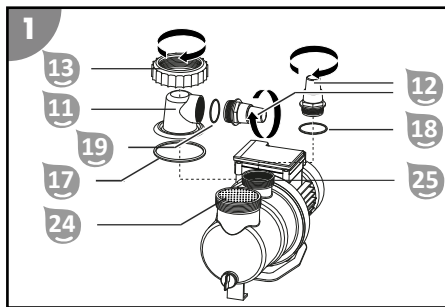

*Pompa jest gotowa do pracy i może zostać podłączona do przewodów.*

## Montaż pompy na płycie podstawy

- Śruby gwintowane zestawu do mocowania do pomp filtrujących **23** wetknij od dołu w płytę podstawy **9** (w oba otwory z wycięciem sześciokątnym).
- Postaw pompę **10** na płycie podstawy **9** w taki sposób, aby gwinty śrub wystawały przez otwory mocujące w podstawie pompy.
- Na każdy gwint nałóż podkładkę, a następnie podkładkę podatną płatkową.
- Założ po jednej śrubie skrzydełkowej i mocno je dokręć.

*Pompa jest zamontowana na płycie podstawy.*

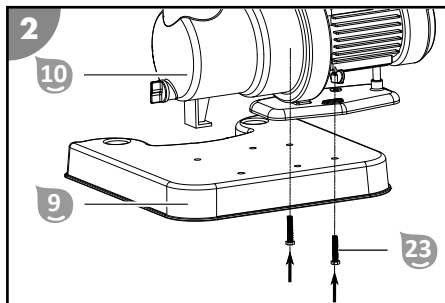

- Połącz płytę podstawy **9** ze zbiornikiem filtra **6**.

*Płyta podstawy jest połączona ze zbiornikiem filtra.*

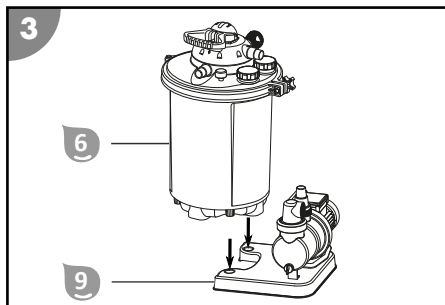

## Przygotowanie zbiornika filtra

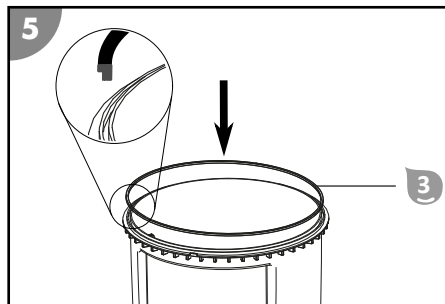
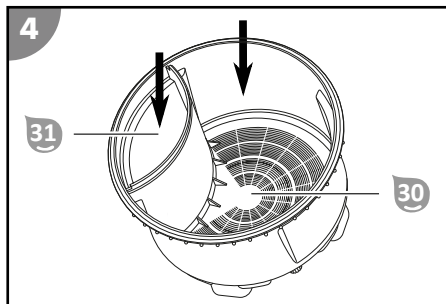

1. Napełnij zbiornik filtra **31** wodą do ok. 1/3 wysokości.
2. Napełnij komorę filtra **30** medium filtracyjnym. Informacje na temat wymaganych ilości można znaleźć w rozdziale „Dane techniczne”. Uwważaj, aby medium filtracyjne nie dostało się do komory czystej wody **31**.
3. Oczyszcz rowek z wszelkich ciał obcych oraz zanieczyszczeń i załóż uszczelkę zbiornika **3**.
4. Ustaw głowicę zaworu **1** w taki sposób, aby wgłębienie na zewnętrznym obrzeżu głowicy było skierowane w stronę wypustki na zbiorniku filtra.
5. Nałóż głowicę zaworu na zbiornik filtra.
6. Nałóż pierścień zaciskowy **2** wokół miejsca połączenia głowicy zaworu i zbiornika filtra. Upewnij się, że przegub pierścienia zaciskowego znajduje się w miejscu połączenia z oznaczeniem „ALIGN” w kształcie strzałki na głowicy zaworu **1**.
7. Włóż trzpień pierścienia zaciskowego **4** do sześciokątnego mocowania pierścienia zaciskowego.
8. Przełóż trzpień pierścienia zaciskowego przez otwór po przeciwnej stronie pierścienia zaciskowego.
9. Nałóż nakrętkę **5** na gwint i dokręć ją w kierunku zgodnym z ruchem wskazówek zegara. *Zbiornik filtra jest przygotowany.*

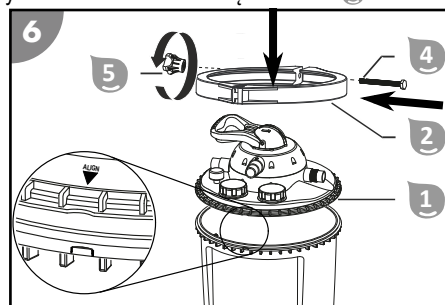

## Montaż przyłączy przewodów



Niektóre przewody, takie jak np. przewód ciśnieniowy, są bardzo sztywne. Przed montażem połóż je na słońcu, aby zrobiły się bardziej elastyczne.



Wszystkie połączenia gwintowane dokręcaj tylko ręcznie. Zbyt mocne dokręcenie połączeń gwintowanych może spowodować uszkodzenie uszczelki i elementów z tworzywa sztucznego.

Do opisanych przyłączy użyj odpowiednich przewodów basenowych  $\varnothing 32 / 38$  mm. Do innych przewodów basenowych (np. INTEX z przyłączem gwintowanym) wymagane są dodatkowe adaptery. Odpowiednie adaptery znajdziesz w naszym sklepie internetowym pod adresem: [www.steinbach-group.com](http://www.steinbach-group.com)

**Aby zamontować przewód basenowy na pompie lub zbiorniku filtra metodą wtykową, postępuj zgodnie z poniższym opisem:**

1. Nałóż opaskę zaciskową na wąż.
2. Nałóż wąż na przyłącze węża.
3. Zamocuj opaskę zaciskową na przyłączy węża za pomocą śrubokręta krzyżakowego PH1.

*Nasadzany przewód basenowy jest zamontowany.*

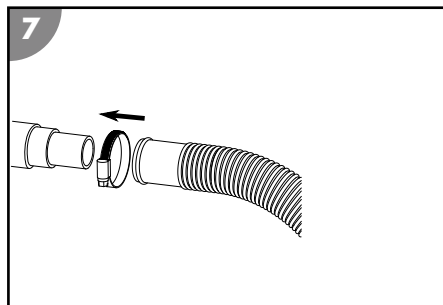

**Aby zamontować przewód basenowy metodą wtykową na adapterze węża pompy lub adapterze zbiornika filtra, postępuj zgodnie z poniższym opisem:**

1. Wkręć adapter węża do gwintowanego przyłącza.
2. Nałóż opaskę zaciskową na wąż.
3. Nałóż wąż na adapter.
4. Zamocuj opaskę zaciskową na adapterze węża za pomocą śrubokręta krzyżakowego PH1.

*Nasadzany przewód basenowy jest zamontowany na adapterze węża.*

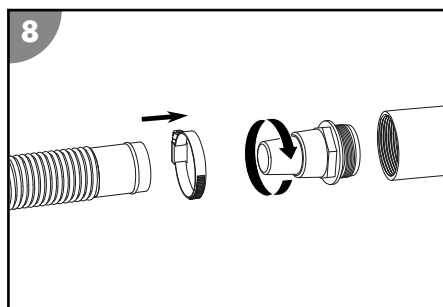

**Aby zamontować przewód basenowy INTEX (brak w zakresie dostawy) na pompie lub zbiorniku filtra metodą skręcania, postępuj zgodnie z poniższym opisem:**

1. Wkręć adapter do basenów INTEX lub adapter do przewodu powrotnego do basenów INTEX do gwintowanego przyłącza.
2. Przykręć wąż do adaptera.

*Przewód basenowy INTEX jest przykręcony.*

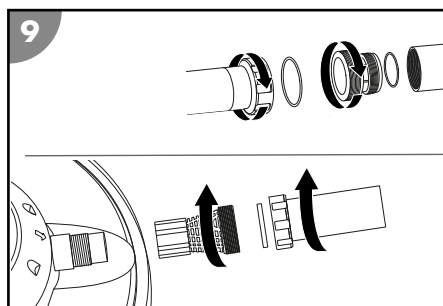

## **Podłączanie przewodów**

Przygotuj następujące materiały:

- Przewód ciśnieniowy 
- Przewód powrotny, przewód płukania wstecznego i przewód ssący (brak w zakresie dostawy)
- Materiały do montażu przewodów

Aby podłączyć przewody (patrz rysunek A) do pompy i zbiornika filtra, postępuj zgodnie z poniższym opisem:

1. Poprowadź przewód powrotny i ssący od basenu do urządzenia filtrującego.
  2. Poprowadź przewód płukania wstecznego od przyłącza kanalizacji do urządzenia filtrującego.
- Przeznaczaj oznaczenia przy przyłączach przewodów głowicy zaworu.

*Przewody są podłączone.*

## Przygotowanie urządzenia filtrującego

1. Naciśnij w dół i przytrzymaj dźwignię zaworu **35** na głowicy zaworu **1**.
2. Obróć dźwignię zaworu na pozycję „RÜCKSPÜLEN” (płukanie wsteczne) i zwolnij ją.
3. Poczekaj, aż zbiornik filtra **6** napełni się wodą na tyle, że zacznie ona wypływać z przewodu płukania wstecznego „WASTE” **34**.
4. Sprawdź szczelność urządzenia filtrującego oraz przyłączy.
5. Wykonaj płukanie wsteczne (patrz rozdział „Płukanie wsteczne”).

## Obsługa

### UWAGA!

#### **Zagrożenie dla życia w wyniku działania instalacji uzdatniania wody podczas kąpieli!**

Włosy lub części garderoby mogą zostać zassane przez otwór ssący w basenie, a w skrajnych przypadkach uwięzić ludzi pod wodą i uniemożliwić im wypłynięcie na powierzchnię.

- Nigdy nie używaj urządzeń do uzdatniania wody, jeśli w basenie znajdują się ludzie.
- Zabezpiecz wszelki dostęp do basenu podczas pracy urządzeń do uzdatniania wody.

### OSTRZEŻENIE!

#### **Niebezpieczeństwo obrażeń!**

Uszkodzone urządzenie lub elementy jego wyposażenia mogą być przyczyną obrażeń ciała.

- Sprawdź urządzenie i elementy wyposażenia (patrz rozdział Kontrola).

### **WSKAZÓWKA!**

Koagulanty znajdujące się w wodzie basenowej mogą spowodować sklejanie się kulek Active Balls i znacznie obniżyć skuteczność ich działania oczyszczającego.

- Jeśli stosujesz Active Balls jako medium filtracyjne, nie używaj koagulantów do uzdatniania wody.

## Wybór trybu pracy

Wyłącz pompę **10**, wyciągając wtyczkę z gniazda.

Naciśnij w dół i przytrzymaj dźwignię zaworu **35** na głowicy zaworu **1**. Obróć dźwignię zaworu na żadaną pozycję i zwolnij ją.

## Praca pompy

1. Upewnij się, że wszystkie węże i rury są prawidłowo podłączone i że poziom wody w basenie sięga co najmniej 2,5 do 5 cm powyżej otworu przewodu ssącego.
2. Przed uruchomieniem pompy sprawdź położenie zaworu urządzenia filtrującego.
3. Podłącz wtyczkę pompy do zasilania.

*Wskaźnik czasu pracy miga (jeżeli bateria jest włożona, wyświetla się ostatnio wybrany czas pracy).*

4. Kilkakrotnie naciśnij przycisk Timer **37**, aż zaświeci się dioda LED żadanego czasu pracy.
5. Włącz pompę **10**, naciskając na przycisk ON/OFF na programatorze czasowym **37**.  
Od tego momentu pompa będzie pracowała i wyłączy się automatycznie po upływie wybranego czasu działania. Programator czasowy będzie uruchamiał pompę codziennie o tej samej porze, na ten sam czas (raz na 24 godziny).

*Pompa pracuje.*

6. Skontroluj pracę pompy pod kątem nietypowych odgłosów.  
Jeśli w systemie znajduje się powietrze, ponownie przeprowadź odpowietrzanie urządzenia.

7. Naciśnij przycisk ON/OFF na programatorze czasowym **37**, aby ręcznie zakończyć pracę pompy. Ręczne zakończenie pracy dezaktywuje programator czasowy.  
*Pompa jest wyłączona.*

## Wskazówki dotyczące pielęgnacji

Urządzenie filtrujące nie nadaje się do odfiltrowywania alg, bakterii ani innych mikroorganizmów.

- Do zapobiegania powstawaniu takich zanieczyszczeń oraz do ich usuwania używaj specjalnych środków do pielęgnacji wody, które zapewniają jej higieniczną czystość.
- Skonsultuj się ze specjalistą i przestrzegaj instrukcji dozowania.

## Konserwacja

### Plukanie wsteczne

Plukanie wsteczne regeneruje filtr lub piasek filtracyjny. Przed pierwszym uruchomieniem oraz w regularnych odstępach czasu podczas eksploatacji należy oczyszczać piasek filtracyjny, wykonując plukanie wsteczne.



W przypadku stosowania kulek filtracyjnych Steinbach nie wolno przeprowadzać płukania wstecznego. W razie spadku wydajności filtrowania zalecamy ręczne mycie kulek filtracyjnych. W razie potrzeby należy wymienić kulki filtracyjne.

1. Wyłącz pompę **10**, naciskając na przycisk ON/OFF na programatorze czasowym **37**.
2. Podłącz przewód płukania wstecznego (patrz rozdział Podłączanie przewodu płukania wstecznego).
3. Naciśnij w dół i przytrzymaj dźwignię zaworu **35** na głowicy zaworu **1**.
4. Obróć dźwignię zaworu na pozycję „RÜCKSPÜLEN” (plukanie wsteczne) i zwolnij ją.  
*Dźwignia zatrzaskuje się w pozycji „Rückspülen” (plukanie wsteczne).*
5. Włącz pompę **10**, naciskając na przycisk ON/OFF na programatorze czasowym **37**.
6. Wykonuj plukanie wsteczne do momentu, aż czysta woda zacznie wypływać z przewodu płukania wstecznego (maks. 2 minuty).
7. Wyłącz pompę **10**, naciskając na przycisk ON/OFF na programatorze czasowym **37**.
8. Naciśnij w dół i przytrzymaj dźwignię zaworu **35** na głowicy zaworu **1**.
9. Obróć dźwignię zaworu na pozycję „NACHSPÜLEN (PLUKANIE DODATKOWE)” i zwolnij ją.  
*Dźwignia zatrzaskuje się w pozycji „Nachspülen” (plukanie dodatkowe).*
10. Włącz pompę **10**, naciskając na przycisk ON/OFF na programatorze czasowym **37**.
11. Pozwól pompie pracować przez 20-30 sekund, aby usunąć wszelkie pozostałości z głowicy zaworu.
12. Wyłącz pompę **10**, naciskając na przycisk ON/OFF na programatorze czasowym **37**.  
Głowica zaworu jest ustawiona w pozycji „Nachspülen” (plukanie dodatkowe). Pamiętaj, aby przed ponownym uruchomieniem pompy ustawić głowicę zaworu w żądanej pozycji, np. „Filtern” (filtrowanie).

*Plukanie wsteczne jest zakończone.*

### Wymiana medium filtracyjnego



Stosowane medium filtracyjne (piasek filtracyjny kwarcowy lub kulki filtracyjne Steinbach) należy wymieniać co 2-3 lata, w zależności od czasu eksploatacji i stopnia zanieczyszczenia urządzenia.

1. Wyłącz pompę **10**, wyciągając wtyczkę z gniazda.
2. Zamknij zawory odcinające lub zablokuj dopływ wody do węży łączących basenu.
3. Wykręć spust do opróżniania **27** z dna zbiornika filtra **6**.
4. Spuść całą wodę ze zbiornika filtra **6** przez otwór spustowy.
5. Wkręć spust do opróżniania do zbiornika filtra.

6. Zdemontuj pierścień zaciskowy 2, odkręcając nakrętkę 5 w kierunku przeciwnym do kierunku ruchu wskazówek zegara.
7. Odlóż na bok pierścień zaciskowy i przynależne do niego śruby.
8. Powoli obróć zbiornik filtra do góry nogami i wysyp piasek filtracyjny kwarcowy lub kulki filtracyjne.
9. Wyjmij przegrodę 7.
10. Wyjmij sito filtracyjne 8.
11. Dokładnie wypłucz przegrodę i sito filtracyjne pod bieżącą wodą.
12. Wypłucz zbiornik filtra czystą wodą.
13. Włóż sito filtracyjne.
14. Włóż przegrodę.
15. Wykonaj kroki z rozdziału „Przygotowanie zbiornika filtra”.

*Medium filtracyjne jest wymienione.*

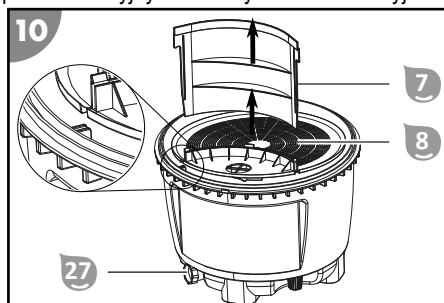

## Wymiana baterii programatora czasowego

1. Upewnij się, że przewód sieciowy pompy został odłączony od zasilania.
2. Używając śrubokręta krzyżakowego PH1 wykręć śruby osłony programatora czasowego, a następnie zdejmij osłonę.
3. Lekko naciśnij na jedną z krawędzi baterii, aby ją poluzować. Wyjmij baterię.
4. Wymień baterię, patrz rozdział „Dane techniczne”.
5. Ponownie mocno przykręć osłonę.

*Bateria programatora czasowego została wymieniona.*

## Czyszczenie

Do czyszczenia urządzenia używaj wyłącznie dostępnego w handlu środka do czyszczenia łazienek, czystej wody z kranu i niekłaczącej szmatki. Agresywne środki czyszczące mogą uszkodzić urządzenie. Osusz urządzenie niekłaczącą szmatką.

## Kontrola

Przed każdym użyciem sprawdź:

- Czy widoczne są uszkodzenia urządzenia?
- Czy widoczne są uszkodzenia elementów obsługi?
- Czy elementy wyposażenia są w dobrym stanie technicznym?
- Czy wszystkie przewody są w dobrym stanie technicznym?
- Czy wlot nie jest zablokowany?
- Czy szczeliny wentylacyjne są drożne i czyste?



Nie uruchamiaj urządzenia, jeżeli samo urządzenie lub elementy jego wyposażenia są uszkodzone. Zleć sprawdzenie i naprawę urządzenia producentowi, jego serwisowi lub innej osobie posiadającej odpowiednie kwalifikacje.

# Przechowywanie

## Zimowanie



Przechowuj urządzenie filtrujące w miejscu suchym, zabezpieczonym przed mrozem ( $\geq +5\text{ }^{\circ}\text{C}$ ) i chronionym przed bezpośrednim nasłonecznieniem. Zimą zawsze przechowuj wysuszone medium filtracyjne poza zbiornikiem filtra.

1. Wyłącz pompę , wyciągając wtyczkę z gniazda.
  2. Zamknij zawory odcinające lub zablokuj dopływ wody do węży łączących basenu.
  3. Zdemontuj przewody przyłączeniowe do basenu i opróżnij węże.
  4. Podnieś pompę i opróżnij ją przez przyłącza.
  5. Opróżnij medium filtracyjne (patrz rozdział „Wymiana medium filtracyjnego”).  
Jeśli używasz kulek filtracyjnych, umyj je ręcznie i pozostaw do całkowitego wyschnięcia. Jeżeli używasz piasku, opróżnij go do odpowiedniego pojemnika (np. wiadra) i przechowuj w suchym miejscu.
  6. Przepłucz urządzenie filtrujące wodą z kranu.
  7. Pozostaw urządzenie filtrujące do całkowitego wyschnięcia.
  8. Naciśnij w dół i przytrzymaj dźwignię zaworu  na głowicy zaworu .
  9. Obróć dźwignię zaworu na pozycję „WINTER” (zima) i zwolnij ją.
- Urządzenie jest gotowe do zimowania.*

## Lokalizacja usterki

Problem	Możliwa przyczyna	Sposób usunięcia
Ciśnienie na manometrze wzrasta powyżej 1 bara.	Piasek kwarcowy jest zanieczyszczony.	Wykonaj płukanie wsteczne (patrz rozdział „Płukanie wsteczne”).
	Kulki filtracyjne są brudne.	Wymij kulki filtracyjne i umyj je ręcznie. W razie potrzeby wymień kulki filtracyjne.
Z dyszy wlotowej wydobywają się pęcherzyki powietrza.	Pompa zasysa powietrze.	Sprawdź szczelność wszystkich węży i uszczelek. Dokręć opaski zaciskowe na węzłach.
		Sprawdź poziom wody w basenie i w razie potrzeby uzupełnij wodę, tak aby powierzchnia wody znajdowała się całkowicie ponad przyłączem przewodu ssącego.
Pompa pobiera zbyt mało wody lub ciśnienie w systemie jest zbyt niskie.	Poziom wody w basenie jest zbyt niski.	Zwiększ poziom wody w basenie.
	Koszyk filtra wstępnego (jeśli jest) jest niedrożny/zatkany.	Opróżnij koszyk filtra wstępnego.
	Przewód ssący jest niedrożny.	Wyczyść przewód ciśnieniowy.
Pompa się nie uruchamia.	Brak zasilania pompy.	Podłącz wtyczkę pompy do zasilania. Sprawdź, czy nie zadziałał wyłącznik różnicowo-prądowy.
	Pompa jest uszkodzona.	Skontaktuj się z serwisem klienta.
Pompa się nie uruchamia.	Ustawiono programator czasowy.	Naciśnij przycisk Timer. Jeśli pompa jest wyłączona, można ustawić czas pracy. Włącz pompę.
	Ustawiono zewnętrzny zegar sterujący.	Sprawdź czasy pracy na zewnętrznym zegarze sterującym.
W basenie znajduje się medium filtracyjne	Piasek kwarcowy został uzupełniony.	Wykonuj płukanie wsteczne do momentu, aż woda będzie czysta. Patrz rozdział „Płukanie wsteczne”.
	Uszkodzone sita filtracyjne w zbiorniku filtra.	Sprawdź, czy sita filtracyjne nie są uszkodzone, w razie potrzeby wymień je.

Jeśli nie uda się usunąć usterki, skontaktuj się z biurem obsługi klienta. Dane kontaktowe znajdują się na ostatniej stronie.

# Dane techniczne

## Comfort 50

Model:	Comfort 50
Numer artykułu:	040200
Wielkość zbiornika:	Ø 415 mm / ok. 25 l
Rozmiar przyłącza:	Ø 32/38 mm
Wersja:	zawór 7-drogowy z manometrem
Wydajność cyrkulacji:	maks. 6600 l/h
Wielkość (pojemność) basenu:	maks. 33 000 l
Temperatura wody:	10°C – 35°C
Wymagania dotyczące medium filtracyjnego:	
Kulki filtracyjne Steinbach:	ok. 400 g
Piasek filtracyjny kwarcowy:	ok. 15 kg; 0,7 – 1,2 mm; DIN EN 12904

Model pompy:	SPS 75-1T
Numer artykułu – pompa:	040916
Montaż pompy:	na płycie podstawy
Zasada działania pompy:	pompa samozasysająca
Programator czasowy pompy:	zintegrowany programator czasowy
Bateria programatora czasowego:	bateria guzikowa CR2032; litowa 3 V
Filtr wstępny:	tak
Zasilanie:	220-240 V~, 50 Hz
Moc:	maks. 450 W
Wydajność tłoczenia:	maks. 8500 l/h
Wysokość tłoczenia:	maks. 9,0 m

## Comfort 75

Model:	Comfort 75
Numer artykułu:	040100
Wielkość zbiornika:	Ø 415 mm / ok. 50 l
Rozmiar przyłącza:	Ø 32/38 mm
Wersja:	zawór 7-drogowy z manometrem
Wydajność cyrkulacji:	maks. 7800 l/h
Wielkość (pojemność) basenu:	maks. 40 000 l
Temperatura wody:	10°C – 35°C
Wymagania dotyczące medium filtracyjnego:	
Kulki filtracyjne Steinbach:	ok. 700 g
Piasek filtracyjny kwarcowy:	ok. 25 kg; 0,7 – 1,2 mm; DIN EN 12904

Model pompy:	SPS 100-1T
Numer artykułu – pompa:	040917
Montaż pompy:	na płycie podstawy
Zasada działania pompy:	pompa samozasysająca
Programator czasowy pompy:	zintegrowany programator czasowy
Bateria programatora czasowego:	bateria guzikowa CR2032; litowa 3 V
Filtr wstępny:	tak
Zasilanie:	220-240 V~, 50 Hz
Moc:	maks. 550 W
Wydajność tłoczenia:	maks. 9400 l/h
Wysokość tłoczenia:	maks. 10,0 m

# Części zamienne

## Comfort 50

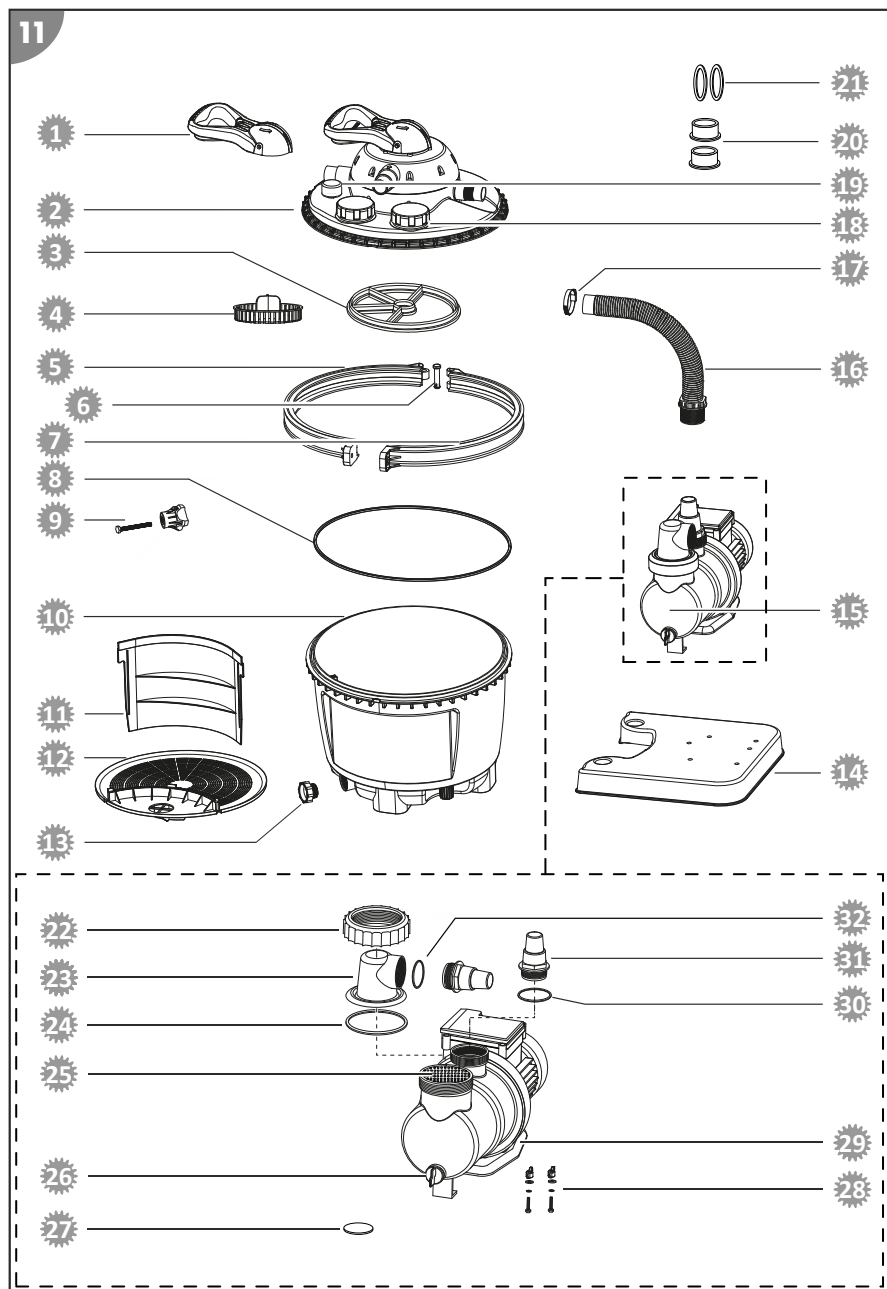

- |           |   |           |   |
|-----------|---|-----------|---|
| <b>1</b>  | 040818 - Dźwignia zaworu                                  | <b>20</b> | 040834 - Reduktor do węża   |
| <b>2</b>  | 040820 - Zawór kierunkowy, niebieski                      | <b>21</b> | 0409331 - Uszczelka płaska do przewodu dopływowego i odpływowego (2x) |
| <b>3</b>  | 040828 - Uszczelka gwiazdzista do zaworu kierunkowego     | <b>22</b> | 040924 – pierścień gwintowany   |
| <b>4</b>  | 040816 - Talerz   | <b>23</b> | 040911 – pokrywa filtra wstępnego przezroczysta                       |
| <b>5</b>  | 040813 - Pierścień zaciskowy strona prawa                 | <b>24</b> | 040930 – uszczelka o-ring duża (Ø 79 mm)                              |
| <b>6</b>  | 040811 - Trzpień  | <b>25</b> | 040927 – filtr wstępny  |
| <b>7</b>  | 040812 - Pierścień zaciskowy strona lewa                  | <b>26</b> | 040953 – śruba spustowa z uszczelką                                   |
| <b>8</b>  | 040814 - Uszczelka pojemnika filtra                       | <b>27</b> | 040915 – bateria litowa 3 V CR2032 do programatora czasowego          |
| <b>9</b>  | 040810 - Nakrętka   | <b>28</b> | 040978 – zestaw do mocowania pomp filtrujących                        |
| <b>10</b> | 040804 - Zbiornik filtra                                  | <b>29</b> | 040950 – płyta podstawy   |
| <b>11</b> | 040806 - Przegroda  | <b>30</b> | 040928 – uszczelka o-ring średnia (Ø 54 mm)                           |
| <b>12</b> | 040801 - Sito filtracyjne                                 | <b>31</b> | 040841 – adapter węża   |
| <b>13</b> | 040802 - Śruba do opróżniania zbiornika filtra, niebieski | <b>32</b> | 040926 – uszczelka o-ring mała (Ø 45 mm)                              |
| <b>14</b> | 040800 - Płyta podstawy                                   |           |   |
| <b>15</b> | 040916 - Pompa filtrująca SPS 75-1T                       |           |   |
| <b>16</b> | 040936 - Wąż łączący dł.=25 cm Ø 38 mm                    |           |   |
| <b>17</b> | 040946 - Opaska zaciskowa Ø 30 - 50 mm                    |           |   |
| <b>18</b> | 040906 - Pokrywa przykręcana z uszczelką                  |           |   |
| <b>19</b> | 040909 - Manometr 1/8" do serii Comfort                   |           |   |

# Comfort 75

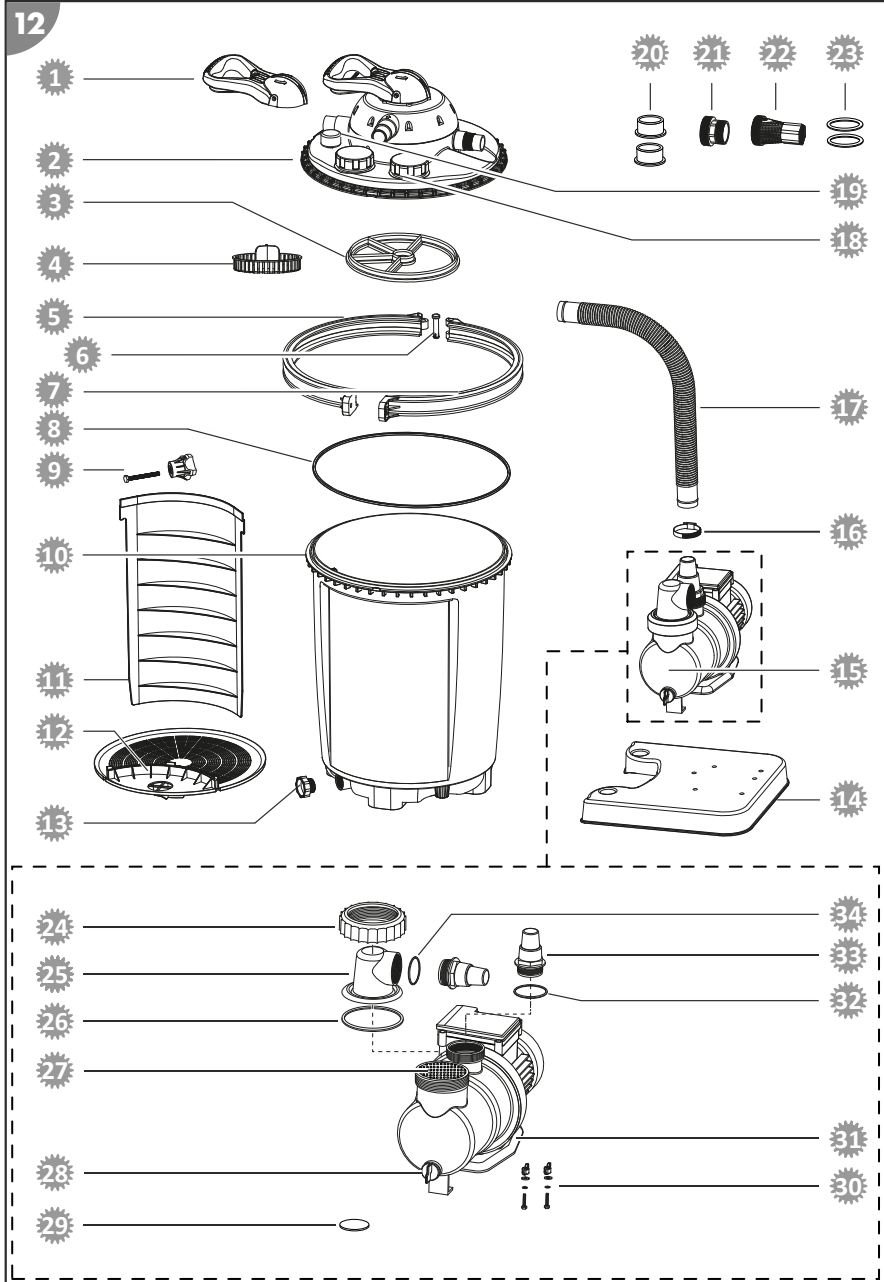

- |           |   |           |   |
|-----------|---|-----------|---|
| <b>1</b>  | 040818 - Dźwignia zaworu                                  | <b>20</b> | 040834 - Reduktor do węża   |
| <b>2</b>  | 040820 - Zawór kierunkowy, niebieski                      | <b>21</b> | 040933 - Adapter do basenów INTEX                                     |
| <b>3</b>  | 040828 - Uszczelka gwiazdzista do zaworu kierunkowego     | <b>22</b> | 040934 - Adapter do przewodu powrotnego do basenów INTEX              |
| <b>4</b>  | 040816 - Talerz   | <b>23</b> | 0409331 - Uszczelka płaska do przewodu dopływowego i odpływowego (2x) |
| <b>5</b>  | 040813 - Pierścień zaciskowy strona prawa                 | <b>24</b> | 040924 – pierścień gwintowany   |
| <b>6</b>  | 040811 - Trzpień  | <b>25</b> | 040911 – pokrywa filtra wstępnego przezroczysta                       |
| <b>7</b>  | 040812 - Pierścień zaciskowy strona lewa                  | <b>26</b> | 040930 – uszczelka o-ring duża (Ø 79 mm)                              |
| <b>8</b>  | 040814 - Uszczelka pojemnika filtra                       | <b>27</b> | 040927 – filtr wstępny  |
| <b>9</b>  | 040810 - Nakrętka   | <b>28</b> | 040953 – śruba spustowa z uszczelką                                   |
| <b>10</b> | 040803 - Zbiornik filtra                                  | <b>29</b> | 040915 – bateria litowa 3 V CR2032 do programatora czasowego          |
| <b>11</b> | 040805 - Przegroda  | <b>30</b> | 040978 – zestaw do mocowania pomp filtrujących                        |
| <b>12</b> | 040801 - Sito filtracyjne                                 | <b>31</b> | 040950 – płyta podstawy   |
| <b>13</b> | 040802 - Śruba do opróżniania zbiornika filtra, niebieski | <b>32</b> | 040928 – uszczelka o-ring średnia (Ø 54 mm)                           |
| <b>14</b> | 040800 - Płyta podstawy                                   | <b>33</b> | 040841 – adapter węża   |
| <b>15</b> | 040917 - Pompa filtrująca SPS 100-1T                      | <b>34</b> | 040926 – uszczelka o-ring mała (Ø 45 mm)                              |
| <b>16</b> | 040946 - Opaska zaciskowa Ø 30 - 50 mm                    |           |   |
| <b>17</b> | 040923 - Wąż łączący dł.=48 cm Ø 38 mm                    |           |   |
| <b>18</b> | 040906 - Pokrywa przykręcana z uszczelką                  |           |   |
| <b>19</b> | 040909 - Manometr 1/8" do serii Comfort                   |           |   |

## Utylizacja

### Utylizacja opakowania



Opakowanie zutilizować, sortując wg rodzajów materiałów. Tekturę i karton zakwalifikować jako makulaturę, folie - jako surowce wtórne.

### Utylizacja zużytego urządzenia

do stosowania w Unii Europejskiej i innych krajach europejskich stosujących systemy segregacji surowców wtórnych.



### **Zużytych urządzeń nie wolno utylizować razem z odpadami z gospodarstw domowych!**

W przypadku niemożności dalszego użytkowania produktu każdy odbiorca **ma ustawowy obowiązek oddawania zużytych urządzeń oddzielonych od odpadów z gospodarstw domowych**, np. w punkcie zbiórki w swojej gminie/dzielnicy. Stanowi to gwarancję fachowej utylizacji zużytych urządzeń i pozwala uniknąć negatywnego oddziaływania na środowisko. Z tego powodu urządzenia elektryczne są oznaczone

powyższym symbolem.



### **Baterii i akumulatorów nie wolno wyrzucać wraz z odpadami domowymi!**

Użytkownicy są ustawowo zobowiązani do oddawania wszystkich baterii i akumulatorów – niezależnie od tego, czy zawierają one substancje szkodliwe\*, czy nie – do odpowiedniego punktu zbiórki w swojej gminie/dzielnicy lub do sklepu, aby mogły zostać przekazane do utylizacji, która nie stanowi zagrożenia dla środowiska.

\* Oznaczenia: Cd = kadm, Hg = rtęć, Pb = ołów, Li = lit

# Livrare

- 1 Capul supapei
- 2 Inel elastic
- 3 Garnitura rezervorului de filtrare
- 4 Bolț cu inel elastic
- 5 Piuliță moletată
- 6 Rezervor de filtrare
- 7 Perete despărțitor
- 8 Sită de filtrare
- 9 Placă de bază
- 10 Pompă
- 11 Capacul prefiltrului
- 12 Adaptor pentru furtun (2x)
- 13 Inel filetat
- 14 Furtun de presiune
- 15 Reductor de furtun (2x)
- 16 Colier de furtun (2x)
- 17 Garnitură inelară mare (Ø 79 mm)
- 18 Garnitură inelară medie (Ø 54 mm)
- 19 Garnitură inelară mică (Ø 45 mm)
- 20 Garnitură plată pentru furtunul de alimentare și de evacuare (2x)
- 21 Adaptor INTEX conductă de aspirare (art. 040933)
- 22 Adaptor INTEX conductă de retur (art. 040934)
- 23 Set de fixare pentru pompele de filtrare (2x)  
Bandă din teflon (fără imagine)  
Manual de utilizare (fără imagine)

## Componentele aparatului

- 24 Prefiltru
- 25 Racord pompă/conductă de presiune
- 26 Manometru
- 27 Evacuare pentru golire
- 28 Șurub de evacuare
- 29 Conductă de aspirare
- 30 Compartimentul filtrului
- 31 Compartiment pentru apa curată
- 32 Racord conductă de retur
- 33 Racord conductă de presiune
- 34 Racord conductă de spălare în contracurent
- 35 Maneta supapei
- 36 Vizor (capac cu filet)
- 37 Cronometru

## Accesorii opționale

- 38 Adaptor pentru piscine INTEX  
2" x 1 1/2" AG (conductă de aspirare)  
art. 040933
- 39 Adaptor pentru piscine INTEX  
2" AG x 1" IG (conductă de retur)  
art. 040934
- 40 Sistem de dezinfectare UV  
(pentru înșurubarea în capul supapei)  
art. 040511

# Cuprins

<b>Prezentare generală.....</b>	<b>2</b>
<b>Livrare.....</b>	<b>221</b>
<b>Generalități.....</b>	<b>223</b>
<b>Explicarea simbolurilor.....</b>	<b>223</b>
<b>Siguranța.....</b>	<b>223</b>
Indicații generale de siguranță.....	224
<b>Dezambalarea și verificarea volumului livrat.....</b>	<b>225</b>
<b>Pregătirea.....</b>	<b>226</b>
Selectarea locației.....	226
Puț de filtrare.....	226
<b>Descrierea instalației de filtrare.....</b>	<b>226</b>
Tipurile de funcționare ale instalației de filtrare.....	226
Modul de funcționare al cronometrului.....	227
Durata de filtrare.....	227
<b>Prima punere în funcțiune.....</b>	<b>228</b>
Verificare înaintea punerii în funcțiune.....	228
Prima punere în funcțiune a cronometrului.....	228
Pregătirea pompei.....	228
Montarea pompei pe placa de bază.....	229
Pregătirea rezervorului de filtrare.....	229
Montarea racordurilor de conductă.....	230
Racordarea conductelor.....	231
Pregătirea instalației de filtrare.....	231
<b>Utilizarea.....</b>	<b>231</b>
Selectarea tipului de funcționare.....	232
Funcționarea pompei.....	232
Indicații de îngrijire.....	232
<b>Întreținere.....</b>	<b>232</b>
Proces de spălare în contracurent.....	232
Schimbarea mediului de filtrare.....	233
Schimbarea bateriei cronometrului.....	233
<b>Curățarea.....</b>	<b>234</b>
<b>Verificarea.....</b>	<b>234</b>
<b>Depozitarea.....</b>	<b>235</b>
Pregătirea pentru iarnă.....	235
<b>Depanarea.....</b>	<b>236</b>
<b>Date tehnice.....</b>	<b>237</b>
<b>Piese de schimb.....</b>	<b>238</b>
<b>Eliminarea.....</b>	<b>241</b>

# Generalități

## Citiți și păstrați manualul de funcționare



Acest manual de funcționare aparține acestei instalații de filtrare (numită în continuare și „aparat”). Acesta conține informații importante despre punerea în funcțiune și utilizare.

Citiți cu atenție manualul de funcționare, în special indicațiile de siguranță, înainte de a utiliza aparatul. Nerespectarea acestui manual de funcționare poate conduce la accidente grave sau daune la aparat.

Păstrați manualul de funcționare pentru folosirea ulterioară. Dacă transferați aparatul către terți, înmânați obligatoriu și acest manual de funcționare.

## Utilizarea corespunzătoare

Acest aparat este conceput exclusiv pentru curățarea apei din piscină. Acesta este adecvat pentru apă sărată, atât timp cât conținutul de sare din apă se află sub 0,5% (electroliză cu sare). Acesta îndepărtează impuritățile vizibile și este adecvat pentru toate piscinele din comerț, care dispun de un racord cu furtun cu Ø 32/38 mm.

Mediul de filtrare inclus în rezervorul de filtrare filtrează particulele de murdărie din apa care curge și astfel servește ca filtru durabil pentru murdărie și particulele plutitoare pentru apa dvs. din bazin. Apa curățată curge prin supapa cu 7 căi prin conducta de retur înapoi în piscină.

Utilizați ca mediu de filtrare exclusiv nisip de filtrare cu cuarț, care corespunde cu DIN EN 12904. Alternativ, utilizați bile de filtrare Steinbach. Cantitățile necesare se regăsesc în capitolul Date tehnice.

Aparatul este conceput exclusiv pentru uzul casnic și nu este adecvat pentru utilizarea comercială. Utilizați aparatul numai conform descrierii din acest manual de funcționare. Orice altă utilizare este considerată a fi necorespunzătoare și poate conduce la daune materiale și chiar la vătămări corporale. Aparatul nu este o jucărie.

Producătorul sau comerciantul nu își asumă răspunderea pentru daunele produse din cauza folosirii necorespunzătoare sau eronate.

## Explicarea simbolurilor

Următoarele simboluri se folosesc în acest manual de funcționare, pe aparat sau pe ambalaj.



Aici veți găsi informații suplimentare utile.



Pericol de deteriorare!  
Nu deschideți ambalajul cu obiecte tăioase sau ascuțite (ca de exemplu cuțite).

## Siguranța

Următoarele cuvinte de semnalizare se folosesc în acest manual de funcționare.

 **AVERTIZARE!**

Acest simbol/cuvânt de semnalizare desemnează un pericol cu un grad de risc mediu, care, dacă nu este evitat, poate avea drept consecință decesul sau o accidentare gravă.

 **ATENȚIE!**

Acest simbol/cuvânt de semnalizare desemnează un pericol cu un grad de risc scăzut, care, dacă nu este evitat, poate avea drept consecință o accidentare ușoară sau gravă.

**INDICAȚIE!**

Acest cuvânt de semnalizare avertizează cu privire la posibilele daune materiale.

## Indicații generale de siguranță



### Pericol de electrocutare!

Instalația electrică eronată sau tensiunea de rețea prea mare pot conduce la electrocutare.

- Conectați cablul de rețea numai dacă tensiunea de rețea a prizei corespunde cu datele de pe plăcuța de identificare.
- Conectați cablul de rețea numai la o priză ușor accesibilă, astfel încât să îl puteți deconecta rapid de la rețea în cazul unei defecțiuni.
- Utilizați aparatul numai la o priză cu contact de protecție, care este asigurată cu maximum 16 A.
- Aparatul trebuie să fie alimentat prin intermediul unui echipament de siguranță pentru curent rezidual (FI) cu un curent rezidual măsurat de maximum 30 mA.
- Nu utilizați aparatul dacă acesta prezintă daune vizibile sau cablul de rețea sau ștecherul de rețea este defect.
- Nu deschideți aparatul, ci lăsați specialiștii în reparații să facă acest lucru. Pentru aceasta, contactați adresa unității de service de pe spatele manualului. În cazul reparațiilor efectuate de dvs., al racordării necorespunzătoare sau al utilizării eronate, drepturile la asumarea răspunderii și acordarea garanției sunt excluse.
- Nu apucați niciodată cablul de rețea cu mâinile umede.
- Nu trageți niciodată cablul de rețea din priză, ci prindeți întotdeauna ștecherul.
- Nu utilizați niciodată cablul de racordare drept mâner.
- Mențineți aparatul și cablul de racordare la distanță față de flacăra deschisă și suprafețele fierbinți.
- Nu așezați niciun obiect pe cablul de racordare.
- Nu apucați cablul de rețea.
- Distrugeți cablul de racordare, astfel încât să nu prezinte pericol de împiedicare.
- Nu îndoiți cablul de racordare și nu îl așezați sub margini ascuțite.
- Dacă este necesar, utilizați numai cabluri prelungitoare care sunt adecvate și pentru utilizarea la exterior. Utilizarea unui cablu prelungitor care este adecvat pentru utilizarea la exterior reduce riscul unei electrocutări.
- Nu utilizați aparatul în caz de intemperii. Opriti-l și trageți cablul de rețea din priză.
- Dacă nu utilizați aparatul, curățați-l sau, dacă apare o defecțiune, opriti întotdeauna aparatul și deconectați-l de la rețeaua de curent electric.
- În cazul reparațiilor, trebuie să se utilizeze numai piese care corespund cu datele inițiale ale aparatului. În acest aparat se află piese electrice și mecanice, care sunt indispensabile pentru protecția împotriva surselor de pericol.
- Utilizați numai piese de schimb și accesorii care sunt livrate sau recomandate de producător. În cazul utilizării pieselor de la terți, se pierd toate drepturile la garanție.

### Indicații de siguranță pentru persoane



**Pericole pentru copii și persoanele cu capacități fizice, senzoriale sau mintale reduse (de exemplu, persoanele cu dizabilități parțiale, persoanele în vârstă cu capacități fizice și mintale limitate) sau care nu dispun de experiență și cunoștințe (de exemplu, copiii mai mari).**

Manevrarea necorespunzătoare a aparatului poate cauza accidentări grave sau daune la aparat.

- Oferiți terților accesul la aparat numai după ce au citit complet acest manual și l-au înțeles corespunzător sau după ce au fost instruiți cu privire la utilizarea corespunzătoare și pericolele aferente.

- Nu lăsați niciodată persoanele cu capacități fizice, senzoriale sau mintale reduse (de ex. copiii sau persoanele în stare de ebrietate) sau care nu dispun de experiență și cunoștințe (de ex. copiii) nesupravegheate în apropierea aparatului.
- Nu permiteți niciodată copiilor sau persoanelor cu capacități fizice, senzoriale sau mintale reduse sau care nu dispun de experiență sau cunoștințe să utilizeze aparatul.
- Nu permiteți efectuarea curățării și a întreținerii de către copii.
- Copiii nu trebuie să se joace cu aparatul sau cu cablul de racordare.
- Așezați instalația de filtrare la o distanță suficientă față de peretele bazinului, astfel încât aceasta să nu poată fi folosită ca sprijin pentru urcare.

### **AVERTIZARE!**

#### **Pericol de accidentare din cauza lipsei calificării!**

Lipsa experienței sau a pregătirii la manevrarea uneltelor necesare și lipsa cunoașterii specificațiilor regionale sau normative pentru lucrările tehnice necesare, pot conduce la accidentări foarte grave sau daune materiale.

- Pentru toate lucrările la care se pot estima riscurile pe baza experienței personale, solicitați ajutorul unui specialist calificat.
- Nu utilizați niciodată aparatul dacă starea dvs. este afectată (de ex.: sub influența drogurilor, a alcoolului sau a medicamentelor).

### **INDICAȚIE!**

Manevrarea necorespunzătoare a aparatului poate conduce la deteriorări ale aparatului.

- Alegeți pentru aparat o locație protejată împotriva intemperiilor.
- Așezați instalația de filtrare la o distanță suficientă față de peretele bazinului, astfel încât aceasta să nu poată fi folosită ca sprijin pentru urcare.
- Asigurați o ventilație suficientă a aerului, pentru a evita supraîncălzirea motorului.
- Nu lăsați aparatul să funcționeze pe uscat (fără apă).
- Utilizați numai pompa livrată și adecvată pentru aparatul dvs.
- Înaintea fiecărui proces de comutare la capul supapei, trebuie să opriți pompa de filtrare.
- Nu introduceți niciodată aparatul sau componentele în piscină.
- Nu utilizați în niciun caz floculanți pentru apa din bazin. În cazul floculanților, bilele de filtrare se pot aglomera cu ușurință.

## **Dezambalarea și verificarea volumului livrat**

### **AVERTIZARE!**

#### **Pericol de asfixiere din cauza materialului de ambalare!**

Înfășurarea capului în folia de ambalare sau înghitirea altor materiale de ambalare poate conduce la deces prin asfixiere. Acest pericol potențial este accentuat în special în cazul copiilor și al persoanelor cu dizabilități psihice, care nu pot evalua riscurile din cauza lipsei cunoștințelor și experienței.

- Asigurați-vă că atât copiii, cât și persoanele cu dizabilități psihice nu se joacă cu materialul de ambalare.

# Pregătirea

## Selectarea locației

Următoarele cerințe trebuie îndeplinite sau luate în considerare:

- Poziția instalației de filtrare dintre racordul de aspirare și duza de injecție, cu distanță suficientă până la peretele bazinului, astfel încât instalația de filtrare să nu poată fi folosită ca sprijin pentru urcare
- Poziția pompei sub suprafața apei
- Maxim trei metri distanță până la piscină
- Bază stabilă, fermă și orizontală, de ex. placă din beton

## Puț de filtrare



Este necesar un puț de filtrare dacă piscina este îngropată parțial sau total în pământ, pentru a se putea amplasa pompa instalației de filtrare sub suprafața apei din piscină.

- Asigurați-vă că puțul de filtrare nu este inundat și apa din mediu și apa de ploaie se pot drena bine.  
*Obțineți acest lucru prin intermediul unui strat de drenare (strat de pietriș) corespunzător pe baza puțului. Prin intermediul unei pompe submersibile opționale cu comutator cu flotor, care este conectată la un canal sau o evacuare, vă protejați suplimentar instalația de filtrare împotriva creșterii nivelului apei în interiorul puțului.*
- Asigurați o ventilație suficientă, naturală a puțului, pentru a evita acumularea apei de condens.
- Executați dimensiunea puțului de filtrare astfel încât să se poată efectua lucrări la instalația de filtrare.

# Descrierea instalației de filtrare

## Tipurile de funcționare ale instalației de filtrare

Instalația dvs. de filtrare dispune de mai multe tipuri de funcționare. Acestea sunt marcate cu cifre pe capul supapei.

1. Filtrare
2. Spălare ulterioară
3. Circulație
4. Spălare în contracurent
5. Închis
6. Golire
7. Iarnă

Mai jos sunt descrise modurile de funcționare ale tipurilor de funcționare individuale.

### **FILTER-FILTERN (FILTRU-FILTRARE)**

Utilizați acest tip de funcționare ca setare de bază a instalației dvs. de filtrare.

Apa aspirată din piscină este direcționată de sus în rezervorul de filtrare și curge prin mediul de filtrare. Astfel, impuritățile sunt filtrate și apa este direcționată înapoi în piscină.

### **NACHSPÜLEN (SPĂLARE ULTERIOARĂ)**

Executați acest tip de funcționare timp de 20-30 de secunde imediat după spălarea în contracurent, completarea cu nisip de filtrare cu cuarț sau prima punere în funcțiune.

Apa este direcționată în partea superioară a rezervorului de filtrare și capul supapei este spălat. Apoi apa curge prin conducta pentru murdărie. Capul supapei este astfel curățat.

### **ZIRKULIEREN (CIRCULAȚIE)**

Utilizați acest tip de funcționare după o tratare chimică a apei.

Apa este direcționată direct de la capul supapei în piscină, fără a trece prin filtru. În acest mod, mediul de filtrare nu intră în contact cu substanțele chimice utilizate.

### **RÜCKSPÜLEN (SPĂLARE ÎN CONTRACURRENT)**

**La utilizarea bilelor de filtrare Steinbach, nu trebuie să se efectueze spălarea în contracurent.** Dacă puterea de filtrare scade, vă recomandăm spălarea manuală a bilelor de filtrare. Dacă este nevoie, înlocuiți bilele de filtrare.

Executați acest tip de funcționare timp de maximum 2 minute, dacă efectuați o primă punere în funcțiune, respectiv dacă s-a introdus nisip de filtrare cu cuarț nou sau manometrul indică cu 0,3 până la 0,6 bar peste presiunea de funcționare normală, pentru a curăța filtrul, respectiv nisipul de filtrare cu cuarț.

Apa este direcționată în zona inferioară a rezervorului de filtrare și astfel trece prin întregul filtru. Murdăria colectată este astfel desprinsă și evacuată prin conducta de spălare în contracurent.

### **GESCHLOSSEN (ÎNCHIS)**

#### **INDICAȚIE!**

- Nu porniți niciodată pompa în acest tip de funcționare!

Utilizați acest tip de funcționare pentru a curăța prefiltrul (dacă există) sau pentru a verifica sistemul cu privire la etanșeitate și a etanșa locurile afectate.

Fluxul de apă din pompă și din filtru este blocat. Aveți grijă ca furtunurile de admisie și de evacuare să fie umplute cu apă și, dacă este cazul, să fie închise cu supape de închidere sau dopuri.

### **ENTLEEREN (GOLIRE)**

#### **INDICAȚIE!**

- O golire a piscinei este posibilă numai până la nivelul minim al apei la înălțimea conductei de aspirare. Aveți grijă să opriți pompa imediat ce acesta este atins, pentru a evita funcționarea pe uscat.

Utilizați acest tip de funcționare pentru a goli piscina în cazul murdăririi puternice.

Apa este direcționată pe lângă filtru și este evacuată direct prin conducta de spălare în contracurent.

### **WINTER**

#### **INDICAȚIE!**

- Nu porniți niciodată pompa în acest tip de funcționare!

Utilizați acest tip de funcționare pentru a depozita instalația de filtrare peste iarnă.

Maneta supapei se află într-o poziție intermediară, prin care componentele supapei sunt descărcate.

### **Modul de funcționare al cronometrului**

Prin cronometrul integrat, pompa poate fi pornită și oprită automat o dată pe zi pe perioada stabilită. Mai multe intervale în decursul a 24 de ore sunt posibile numai prin intermediul unui temporizator extern.

Cronometrul dispune de o baterie (consultați capitolul „Date tehnice”). Dacă alimentarea cu curent electric este deconectată sau există o pană de curent, durata de pornire și durata de funcționare sunt salvate.

### **Durata de filtrare**

Conținutul de apă al piscinei trebuie să circule de cel puțin 2 ori în 24 de ore. Dacă piscina este încărcată puternic, apa trebuie să circule de 3 până la 5 ori pe zi.

# Prima punere în funcțiune

## AVERTIZARE!

### Pericol de moarte cauzat de funcționarea instalației de preparare a apei pe parcursul îmbăierii!

Părul sau articolele de îmbrăcăminte pot fi aspirate la orificiul de aspirare al piscinei și în caz extrem pot fi prinse persoane sub apă și împiedicate să ajungă la suprafață.

- Nu exploatați niciodată aparatele instalației de preparare a apei, în timp ce se află persoane în piscină.
- Împiedicați orice acces la piscină, cât timp sunt în funcțiune aparatele instalației de preparare a apei.

## INDICAȚIE!

Floculanții din apa de baie pot provoca aglomerarea Active Balls și le poate afecta grav efectul de curățare.

- Nu utilizați floculanți pentru tratarea apei când utilizați Active Balls ca mediu de filtrare.

### Verificare înainte punerii în funcțiune

- Aparatul este în afara bazinului, iar cablul de rețea este deconectat de la rețea

### Prima punere în funcțiune a cronometrului

Dacă nu se efectuează pașii explicați mai jos, cronometru funcționează totuși fără erori. Cu toate acestea, în cazul unei întreruperi a alimentării cu curent electric, orele salvate de funcționare a filtrului sunt șterse.

1. Asigurați-vă că respectivul cablu de rețea al pompei este deconectat de la rețeaua de curent electric.
2. Îndepărtați cu o șurubelniță în cruce PH1 șuruburile capacului cronometrului și scoateți capacul.
3. Trageți în afară banda din plastic care se vede sub baterie.
4. Însurubați la loc capacul.

*Funcția de protecție a memoriei cronometrului este activată.*

### Pregătirea pompei

Pompa este premontată numai parțial în starea de livrare.



Strângeți lejer manual toate îmbinările cu șuruburi. Strângerea excesivă a îmbinărilor cu șurub deteriorează garniturile și piesele din plastic. Nu utilizați unelte. Îmbinările cu șurub ușor neetanșe pot fi etanșate cu bandă din teflon.

1. Slăbiți inelul filetat **13** de la capacul prefiltrului **11** în sens antiorar.
2. Ridicați capacul prefiltrului **11** cu inelul filetat de pe carcasa pompei.
3. Așezați garnitura inelară mare **17** în canelura de pe carcasa pompei.
4. Așezați prefiltrul **24** în pompă. Prefiltrul este montat deja în pompă în starea de livrare.
5. Așezați capacul prefiltrului **11** pe carcasa pompei.
6. Treceți inelul filetat peste capacul prefiltrului.
7. Rotiți inelul filetat în sens orar până când acesta se strânge manual.
8. Așezați garnitura inelară mică **19** în capacul prefiltrului.

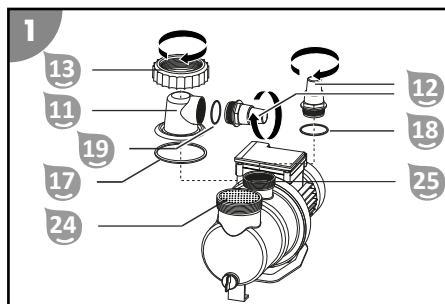

9. Strângeți manual racordul cu furtun în sens orar în capacul prefiltrului
10. Așezați garnitura inelară mijlocie 18 în deschizătura evacuării pompei 25.
11. Strângeți manual un adaptor de furtun 12 în sens orar în evacuarea pompei.

La instalația de filtrare Comfort 50 este montat adaptorul de furtun pe furtunul de presiune.

*Pompa este pregătită de funcționare și poate fi racordată la conducte.*

## Montarea pompei pe placa de bază

1. Introduceți șuruburile filetate ale setului de fixare pentru pompe de filtrare 23 de jos în placa de bază 9 (ambele orificii de formă pătrată).
2. Așezați pompa 10 pe placa de bază 9, astfel încât filetul șurubului să treacă prin orificiile de fixare din soclul pompei.
3. Introduceți șaiba plată și apoi șaiba canelată pe filetul șurubului.
4. Așezați un șurub cu cap fluture și strângeți-l.  
*Pompa este montată pe placa de bază.*

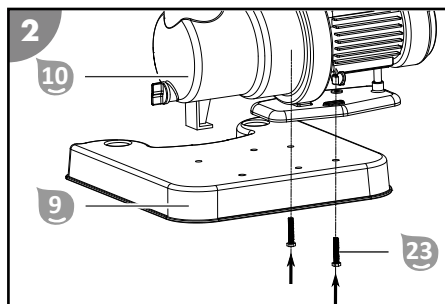

5. Îmbinați placa de bază 9 cu rezervorul de filtrare 6.

*Placa de bază este conectată cu rezervorul de filtrare.*

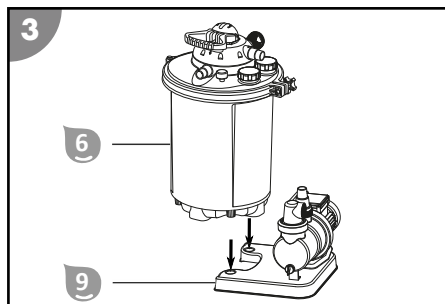

## Pregătirea rezervorului de filtrare

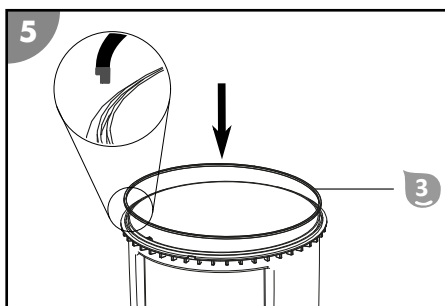
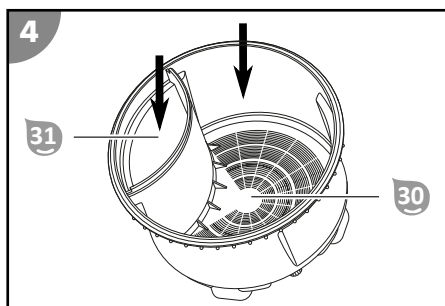

1. Umpleți rezervorul de filtrare 31 până la cca 1/3 cu apă.
2. Umpleți compartimentul filtrului 30 cu mediu de filtrare. Cantitățile necesare se regăsesc în capitolul Date tehnice. Aveți grijă să nu pătrundă mediu de filtrare în compartimentul pentru apa curată 31.
3. Curățați canelura de eventualele corpuri străine și impurități și introduceți garnitura rezervorului 3.

4. Orientați capul supapei **1** cu adâncitura acestuia de pe marginea exterioară pe protuberanța de reglare a rezervorului de filtrare.
5. Așezați capul supapei pe rezervorul de filtrare.
6. Treceți inelul elastic **2** în jurul locului de conectare de la capul supapei și rezervorul de filtrare.
- Asigurați-vă că îmbinarea inelului elastic se află în locul de conectare cu marcajul în formă de săgeată „ALIGN” de pe capul supapei **1**.
7. Montați bolțul cu inel elastic **4** în admisia hexagonală a inelului elastic.
8. Treceți bolțul cu inel elastic prin orificiul de pe partea opusă a inelului elastic.
9. Așezați piulița moletată **5** pe filet și strângeți-o în sens orar.

*Rezervorul de filtrare este pregătit.*

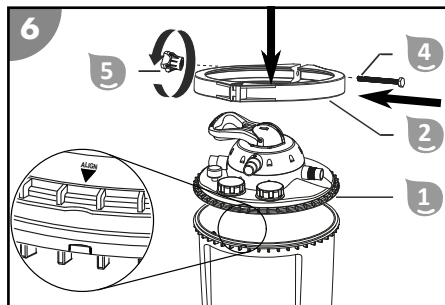

## Montarea racordurilor de conductă



Unele furtunuri, ca de ex. furtunul de presiune, sunt foarte rigide. Lăsați-le la soare înaintea montării, pentru a deveni mai flexibile de la căldură.



Strângeți lejer manual toate îmbinările cu șuruburi. Strângerea excesivă a îmbinărilor cu șurub deteriorează garniturile și piesele din plastic.

Utilizați furtunurile de piscină adecvate pentru racordurile descrise Ø 32/38 mm. Pentru alte furtunuri pentru piscină (de exemplu, INTEX cu racord filetat), sunt necesare adaptoare suplimentare. Adaptoarele potrivite pot fi găsite în magazinul nostru web, pe: [www.steinbach-group.com](http://www.steinbach-group.com)

### Procedați după cum urmează pentru a introduce furtunul pentru bazin în pompă sau în rezervorul de filtrare:

1. Treceți un colier de furtun peste furtun.
2. Introduceți furtunul pe racordul de furtun.
3. Fixați colierul de furtun pe racordul de furtun cu o șurubelniță în cruce PH1.

*Furtunul pentru bazin introdus este montat.*

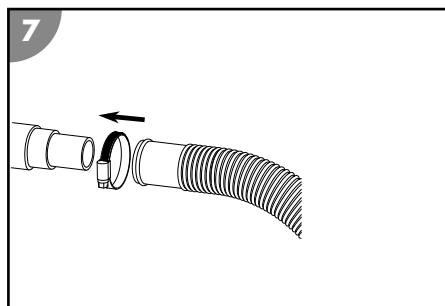

### Procedați după cum urmează pentru a introduce un furtun pentru bazin pe adaptorul pentru furtun al pompei sau al rezervorului de filtrare:

1. Înșurubați adaptorul pentru furtun în filetul racordului.
2. Treceți un colier de furtun peste furtun.
3. Introduceți furtunul pe adaptorul pentru furtun.
4. Fixați colierul de furtun și adaptorul pentru furtun cu o șurubelniță în cruce PH1.

*Furtunul pentru bazin introdus este montat pe adaptorul pentru furtun.*

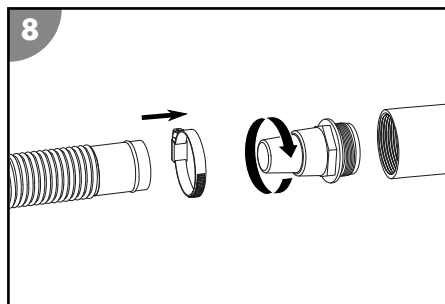

**Procedați după cum urmează pentru a înșuruba furtunul pentru bazin INTEX (nu este inclus în livrare) pe pompă sau pe rezervorul de filtrare:**

1. Înșurubați adaptorul pentru piscine INTEX sau adaptorul conductei de retur pentru piscine INTEX în filetul racordului.
2. Înșurubați furtunul pe adaptor.  
*Furtunul pentru bazin INTEX este înșurubat.*

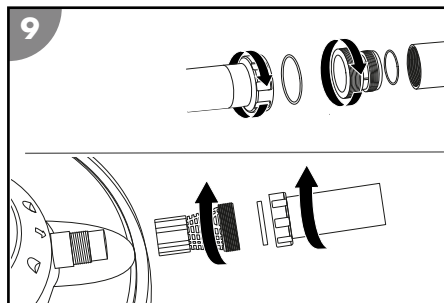

## Racordarea conductelor

Pregătiți următoarele materiale:

- Conductă de presiune 14
- Conductă de retur, de spălare în contracurent și de aspirare (nu sunt incluse în livrare)
- Materiale de montare pentru conducte

Procedați după cum urmează pentru a racorda conductele (consultați imaginea A) la pompă și la rezervorul de filtrare:

1. Deplasați conducta de retur și de aspirare din piscină la instalația de filtrare.
2. Deplasați conducta de spălare în contracurent de la racordul canalului la instalația de filtrare.  
Respectați denumirile aflate direct la racordurile conductelor capului supapei.

*Conductele sunt racordate.*

## Pregătirea instalației de filtrare

1. Apăsăți și mențineți în jos maneta supapei 35 de la capul supapei 1.
2. Rotiți maneta supapei în poziția „RÜCKSPÜLEN” (SPĂLARE ÎN CONTRACURRENT) și eliberați-o.
3. Lăsați rezervorul de filtrare 6 să se umple complet cu apă până când aceasta iese prin conducta de spălare în contracurent „WASTE” 34.
4. Verificați instalația de filtrare, precum și racordurile cu privire la neetanșeități.
5. Efectuați procesul de spălare în contracurent (consultați capitolul Proces de spălare în contracurent).

## Utilizarea



### **Pericol de moarte cauzat de funcționarea instalației de preparare a apei pe parcursul îmbăierii!**

Părul sau articolele de îmbrăcăminte pot fi aspirate la orificiul de aspirare al piscinei și în caz extrem pot fi prinse persoane sub apă și împiedicate să ajungă la suprafață.

- Nu exploatați niciodată aparatele instalației de preparare a apei, în timp ce se află persoane în piscină.
- Împiedicați orice acces la piscină, cât timp sunt în funcțiune aparatele instalației de preparare a apei.



### **Pericol de accidentare!**

Un aparat deteriorat sau accesoriile deteriorate pot conduce la accidentări.

- Verificați aparatul și accesoriile (consultați capitolul Verificarea).

## INDICAȚIE!

Floculanții din apa de baie pot provoca aglomerarea Active Balls și le poate afecta grav efectul de curățare.

- Nu utilizați floculanți pentru tratarea apei când utilizați Active Balls ca mediu de filtrare.

### Selectarea tipului de funcționare

Oprii pompa **10** trăgând ștecherul de rețea.

Apăsați și mențineți în jos maneta supapei **35** de la capul supapei **1**. Rotiți maneta supapei în poziția dorită și eliberați-o.

### Funcționarea pompei

1. Asigurați-vă că toate furtunurile și conductele sunt conectate corect și că nivelul apei din bazin este cu cel puțin 2,5 până la 5 cm deasupra deschiderii conductei de aspirare.
2. Verificați poziția supapei instalației dvs. de filtrare înainte de a activa pompa.
3. Conectați ștecherul de rețea al pompei la alimentarea cu curent electric.

*Afișajul duratei de funcționare luminează intermitent (după montarea bateriei se afișează durata de funcționare selectată).*

4. Apăsați repetat tasta Cronometru **37**, până când se aprinde LED-ul duratei de funcționare dorite.
5. Porniți pompa **10** prin apăsarea tastei ON/OFF de pe cronometru **37**.  
Din acest moment, pompa funcționează și se dezactivează automat după durata de funcționare selectată. Cronometrul reactivează pompa în fiecare zi, la aceeași oră, pentru aceeași durată de funcționare (o dată la 24 de ore).

*Pompa funcționează.*

6. Verificați funcționarea pompei cu privire la zgomote neobișnuite.  
Dacă există aer în sistem, dezaerați din nou instalația.
7. Apăsați tasta ON/OFF de pe cronometrul **37**, pentru a termina manual funcționarea pompei, Terminarea manuală dezactivează cronometrul.

*Pompa este oprită.*

### Indicații de îngrijire

Algele bacteriile și alte microorganisme nu pot fi filtrate prin intermediul instalației de filtrare.

- Pentru prevenirea și îndepărtarea acestora, utilizați substanțe speciale de tratare a apei, pentru a asigura o apă perfect igienizată.
- Solicitați consiliere de la un specialist și respectați cantitățile de dozare.

## Întreținere

### Proces de spălare în contracurent

Procesul de spălare în contracurent regenerează filtrul, respectiv nisipul de filtrare. Înaintea primei puneri în funcțiune și la intervale regulate de funcționare, nisipul de filtrare trebuie să fie curățat prin spălare în contracurent.



La utilizarea bilelor de filtrare Steinbach, nu trebuie să se efectueze spălarea în contracurent. Dacă puterea de filtrare scade, vă recomandăm spălarea manuală a bilelor de filtrare. Dacă este nevoie, înlocuiți bilele de filtrare.

1. Oprii pompa **10** prin apăsarea tastei ON/OFF de pe cronometru **37**.
2. Racordați conducta de spălare în contracurent (consultați capitolul Racordarea conductei de spălare în contracurent).
3. Apăsați și mențineți în jos maneta supapei **35** de la capul supapei **1**.
4. Rotiți maneta supapei în poziția „RÜCKSPÜLEN” (SPĂLARE ÎN CONTRACURRENT) și eliberați-o.

*Maneta se blochează în poziția „Rückspülen” (Spălare în contracurent).*

5. Porniți pompa **10** prin apăsarea tastei ON/OFF de pe cronometru **37**.
  6. Efectuați procesul de spălare în contracurent până când iese apă curată din conducta de spălare în contracurent (max. 2 minute).
  7. Opriți pompa **19** prin apăsarea tastei ON/OFF de pe cronometru **37**.
  8. Apăsăți și mențineți în jos maneta supapei **35** de la capul supapei **1**.
  9. Rotiți maneta supapei în poziția „NACHSPÜLEN” (SPĂLARE ULTERIOARĂ) și eliberați-o.  
*Maneta se blochează în poziția „Nachspülen” (Spălare ulterioară).*
  10. Porniți pompa **10** prin apăsarea tastei ON/OFF de pe cronometru **37**.
  11. Lăsați pompa să funcționeze 20-30 de secunde, pentru a îndepărta reziduurile rămase în capul supapei.
  12. Opriți pompa **10** prin apăsarea tastei ON/OFF de pe cronometru **37**.  
Capul supapei se află încă în poziția „Nachspülen” (Spălare ulterioară), aveți grijă să aduceți capul supapei înaintea reactivării pompei în poziția dorită, de ex. „Filtern” (Filtrare).
- Procesul de spălare în contracurent este finalizat.*

## Schimbarea mediului de filtrare



În funcție de durata de funcționare și de gradul de murdărire al aparatului, mediul de filtrare utilizat (nisip de filtrare cu cuarț sau bile de filtrare Steinbach) trebuie să fie schimbat la 2-3 ani.

1. Opriți pompa **10** trăgând ștecherul de rețea.
2. Închideți supapele de închidere sau blocați fluxul de apă către furtunurile de conectare al piscinei.
3. Deșurubați evacuarea pentru golire **27** din baza rezervorului de filtrare **6**.
4. Evacuați complet apa din rezervorul de filtrare **6** prin evacuarea pentru golire.
5. Înșurubați evacuarea pentru golire în rezervorul de filtrare.
6. Demontați inelul elastic **2**, deșurubând piulița moletată **5** în sens antiorar.
7. Așezați deoparte inelul elastic și șuruburile acestuia.
8. Răstiți lent rezervorul de filtrare în poziția inversă și evacuați nisipul de filtrare cu cuarț sau bilele de filtrare.
9. Scoateți peretele despărțitor **7**.
10. Scoateți sita de filtrare **8**.
11. Spălați riguros peretele despărțitor și sita de filtrare sub jet de apă.
12. Spălați rezervorul de filtrare cu apă curată.
13. Montați sita de filtrare.
14. Montați peretele despărțitor.
15. Efectuați pașii din capitolul Pregătirea rezervorului de filtrare.

*Mediul de filtrare este schimbat.*

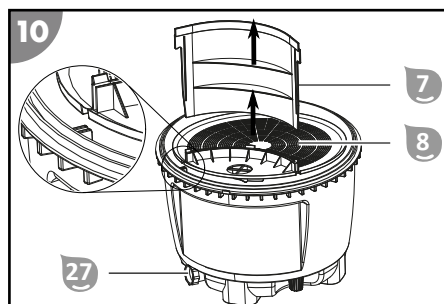

## Schimbarea bateriei cronometrului

1. Asigurați-vă că respectivul cablu de rețea al pompei este deconectat de la rețeaua de curent electric.
2. Îndepărtați cu o șurubelniță în cruce PH1 șuruburile capacului cronometrului și scoateți capacul.
3. Apăsăți ușor pe una dintre marginile bateriei, pentru ca aceasta să se desfacă. Scoateți bateria.
4. Înlocuiți bateria, consultați capitolul „Date tehnice”.
5. Înșurubați la loc capacul.

*Bateria cronometrului este schimbată.*

## Curățarea

Curățați aparatul exclusiv cu produse de curățare pentru baie din comerț, apă curată de la robinet și o lavetă fără scame. Agenții de curățare agresivi pot deteriora aparatul. Uscați aparatul cu o lavetă fără scame.

## Verificarea

Înainte de fiecare utilizare, verificați următoarele:

- Se observă daune la aparat?
- Se observă daune la elementele de comandă?
- Accesoriiile sunt în stare impecabilă?
- Toate cablurile sunt în stare impecabilă?
- Admisia nu este blocată?
- Fantele de aerisire sunt libere și curate?



Nu puneți în funcțiune un aparat sau un accesoriu deteriorat. Solicitați verificarea și repararea acestuia de către producător sau unitatea service a acestuia ori un specialist calificat.

# Depozitarea

## Pregătirea pentru iarnă



Depozitați instalația de filtrare într-un loc uscat și fără îngheț ( $\geq +5$  °C) fără lumina directă a soarelui.  
Păstrați întotdeauna mediul de filtrare uscat separat de rezervorul de filtrare în timpul iernii.

1. Oprii pompa  trăgând ștecherul de rețea.
  2. Închideți supapele de închidere sau blocați fluxul de apă către furtunurile de conectare al piscinei.
  3. Demontați conductele de legătură către piscină și goliți furtunurile.
  4. Ridicați pompa și goliți-o prin intermediul ambelor racorduri.
  5. Evacuarea mediului de filtrare (consultați Schimbarea mediului de filtrare).  
Dacă utilizați bile de filtrare, spălați-le manual și lăsați-le să se usuce bine. Dacă se folosește nisip, goliți-l într-un recipient adecvat (de exemplu într-o găleată) și depozitați-l în loc uscat.
  6. Clătiți instalația de filtrare cu apă de la robinet.
  7. Lăsați instalația de filtrare să se usuce complet.
  8. Apăsăți și mențineți în jos maneta supapei  de la capul supapei .
  9. Rotiți maneta supapei în poziția „WINTER” și eliberați-o.
- Aparatul poate fi extins.*

# Depanarea

Problemă	Cauză posibilă	Remedierea problemei
Presiunea de la manometru crește peste 1 bar.	Nisipul de filtrare cu cuarț este murdar.	Efectuați un proces de spălare în contracurent (consultați capitolul Proces de spălare în contracurent).
	Bilele de filtrare sunt murdare.	Scoateți și spălați manual bilele de filtrare. Schimbați bilele de filtrare dacă este necesar.
Din duzele de injecție ies bule de aer.	Pompa aspiră aer.	Verificați toate furtunurile și garniturile cu priire la etanșeitate. Strângeți colierele de furtun.
		Controlați nivelul apei din piscină și completați cu apă, dacă este necesar, până când suprafața apei depășește complet racordul conductei de aspirare.
Pompa primește prea puțină apă, respectiv presiunea sistemului este prea redusă.	Nivelul apei din piscină este prea redus.	Creșteți nivelul apei din piscină.
	Coșul de prefiltrare (dacă există) este așezat incorect / înfundat.	Goliți coșul de prefiltrare.
	Conducta de aspirare este așezată incorect/este înfundată.	Curățați conducta de presiune.
Pompa nu pornește.	Pompa nu are curent electric.	Conectați ștecherul de rețea al pompei la alimentarea cu curent electric. Verificați dacă s-a declanșat comutatorul de protecție cu împământare.
	Pompa este defectă.	Adresați-vă unității service.
Pompa nu funcționează.	Cronometrul este setat.	Apăsăți tasta cronometru. Dacă pompa este oprită, durata de funcționare poate fi setată. Porniți pompa.
	Temporizatorul extern este setat.	Verificați duratele de funcționare a temporizatorului extern.
Se află mediu de filtrare în piscină	S-a completat cu nisip de filtrare cu cuarț.	Efectuați un proces de spălare în contracurent până când apa este curată. Consultați capitolul Proces de spălare în contracurent.
	Sită de filtrare defectă în rezervorul de filtrare.	Verificați sita de filtrare cu privire la deteriorare și, dacă este necesar, înlocuiți-o.

Dacă defecțiunea nu se poate remedia, contactați serviciul de asistență clienți indicat pe ultima pagină.

# Date tehnice

## Comfort 50

Model: Comfort 50  
Număr articol: 040200  
Dimensiunea rezervorului: Ø 415 mm / cca 25 l  
Dimensiunea racordului: Ø 32/38 mm

Execuție: supapă cu 7 căi cu manometru  
Putere de recirculare: max. 6.600 l/h

Dimensiunea piscinei (conținut de apă): max. 33.000 l  
Temperatura apei: 10 °C - 35 °C

Cerințe pentru mediul de filtrare:

Bile de filtrare Steinbach: cca 400 g  
Nisip de filtrare cu cuarț: cca 15 kg;  
0,7-1,2 mm;  
DIN EN 12904

Modelul pompei: SPS 75-1T  
Număr articol pompă: 040916  
Montarea pompei: pe placă de bază  
Principiul de funcționare a pompei: autoaspirare  
Cronometru pompă: cronometru integrat

Baterie pentru cronometru: Baterie tip pastilă CR2032; litiu 3 V  
Disponibil

Alimentarea cu curent electric: 220-240 V~ 50 Hz  
Putere: max. 450 W

Debit: max. 8.500 l/h  
Înălțime de pompare: max. 9,0 m

## Comfort 75

Model: Comfort 75  
Număr articol: 040100  
Dimensiunea rezervorului: Ø 415 mm / cca 50 l  
Dimensiunea racordului: Ø 32/38 mm

Execuție: supapă cu 7 căi cu manometru  
Putere de recirculare: max. 7.800 l/h

Dimensiunea piscinei (conținut de apă): max. 40.000 l  
Temperatura apei: 10 °C - 35 °C

Cerințe pentru mediul de filtrare:

Bile de filtrare Steinbach: cca 700 g  
Nisip de filtrare cu cuarț: cca 25 kg;  
0,7-1,2 mm;  
DIN EN 12904

Modelul pompei: SPS 100-1T  
Număr articol pompă: 040917  
Montarea pompei: pe placă de bază  
Principiul de funcționare a pompei: autoaspirare  
Cronometru pompă: cronometru integrat

Baterie pentru cronometru: Baterie tip pastilă CR2032; litiu 3 V  
Disponibil

Alimentarea cu curent electric: 220-240 V~, 50 Hz  
Putere: max. 550 W

Debit: max. 9.400 l/h  
Înălțime de pompare: max. 10,0 m

# Piese de schimb

Comfort 50

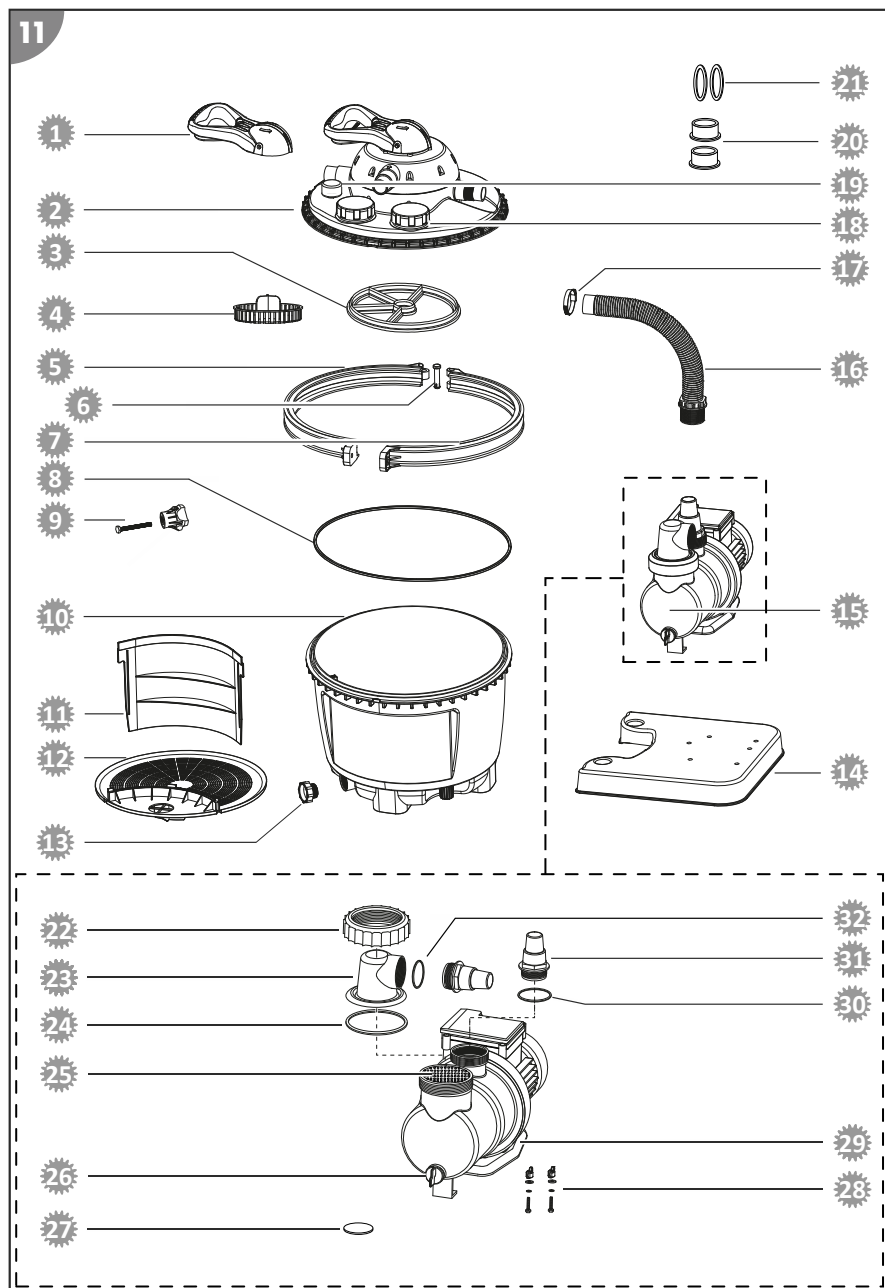

- 1** 040818 - maneta supapei
- 2** 040820 - supapă cu căi, albastră
- 3** 040828 - garnitură stea pentru supapa cu căi
- 4** 040816 - disc
- 5** 040813 - inel elastic dreapta
- 6** 040811 - șuruburi
- 7** 040812 - inel elastic stânga
- 8** 040814 - garnitura recipientului de filtrare
- 9** 040810 - piuliță moletată
- 10** 040804 - rezervor de filtrare
- 11** 040806 - perete despărțitor
- 12** 040801 - sită de filtrare
- 13** 040802 - șurubul de golire al rezervorului de filtrare, albastru
- 14** 040800 - placă de bază
- 15** 040916 - pompă de filtrare SPS 75-1T
- 16** 040936 - furtun de legătură L= 25 cm Ø 38 mm
- 17** 040946 - clemă de furtun Ø 30 - 50 mm
- 18** 040906 - capac cu filet și garnitură
- 19** 040909 - manometru 1/8" pentru seria Comfort
- 20** 040834 - reductor de furtun
- 21** 0409331 - garnitură plată pentru furtunul de alimentare și de evacuare (2 buc.)
- 22** 040924 - inel filetat
- 23** 040911 - capacul transparent al prefiltrului
- 24** 040930 - garnitură inelară mare (Ø 79 mm)
- 25** 040927 - prefiltru
- 26** 040953 - șurub de evacuare, inclusiv garnitură
- 27** 040915 - baterie litiu 3 V CR2032 pentru cronometru
- 28** 040978 - set de fixare pentru pompele de filtrare
- 29** 040950 - placă de podea
- 30** 040928 - garnitură inelară medie (Ø 54 mm)
- 31** 040841 - adaptor pentru furtun
- 32** 040926 - garnitură inelară mică (Ø 45 mm)

# Comfort 75

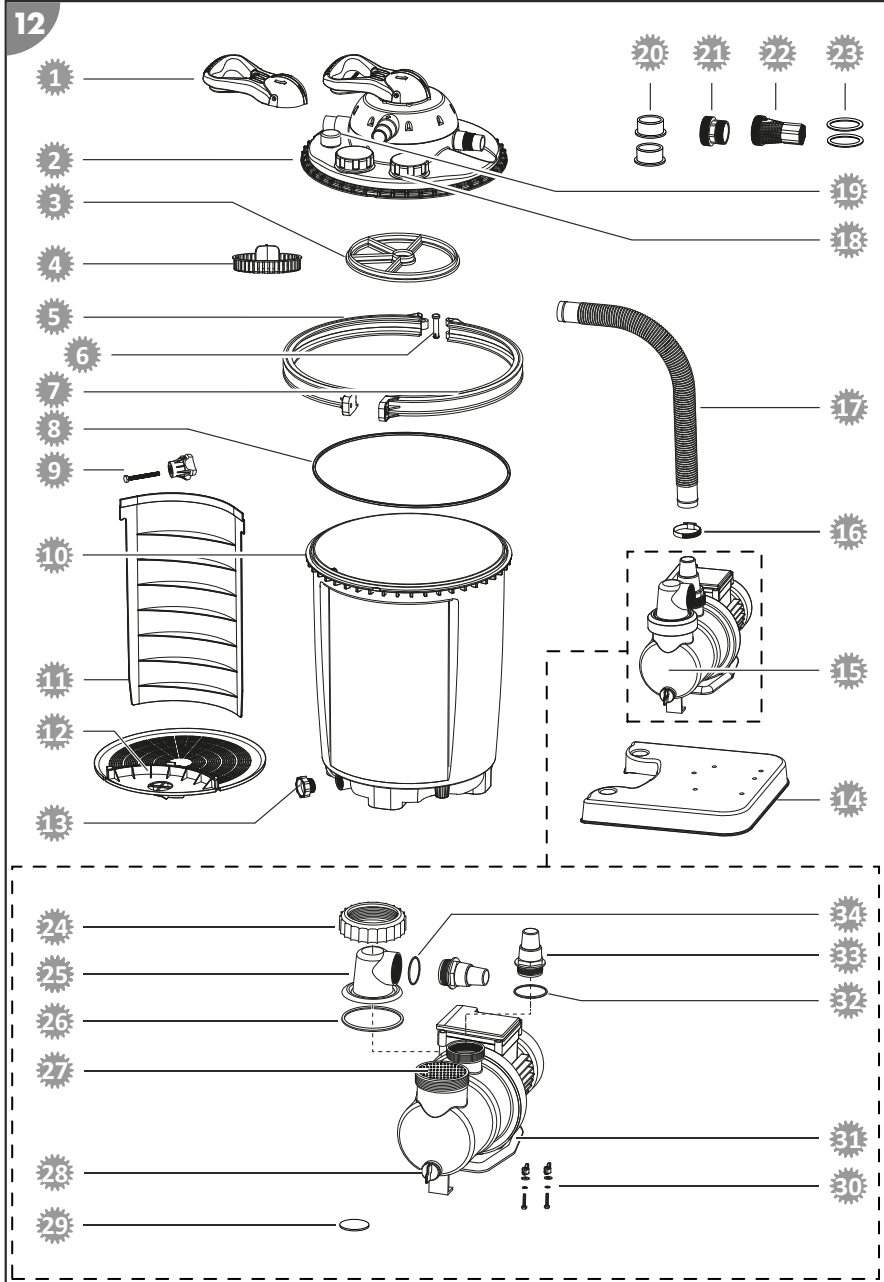

- 1 040818 - maneta supapei
- 2 040820 - supapă cu căi, albastră
- 3 040828 - garnitură stea pentru supapa cu căi
- 4 040816 - disc
- 5 040813 - inel elastic dreapta
- 6 040811 - șuruburi
- 7 040812 - inel elastic stânga
- 8 040814 - garnitura recipientului de filtrare
- 9 040810 - piuliță moletată
- 10 040803 - rezervor de filtrare
- 11 040805 - perete despărțitor
- 12 040801 - sită de filtrare
- 13 040802 - șurubul de golire al rezervorului de filtrare, albastru
- 14 040800 - placă de bază
- 15 040917 - pompă de filtrare SPS 100-1T
- 16 040946 - clemă de furtun Ø 30 - 50 mm
- 17 040923 - furtun de legătură L= 48 cm Ø 38 mm
- 18 040906 - capac cu filet și garnitură
- 19 040909 - manometru 1/8" pentru seria Comfort
- 20 040834 - reductor de furtun
- 21 040933 - adaptor pentru piscinele INTEX
- 22 040934 - adaptorul conductei de retur pentru piscinele INTEX
- 23 0409331 - garnitură plată pentru furtunul de alimentare și de evacuare (2 buc.)
- 24 040924 - inel filetat
- 25 040911 - capacul transparent al prefiltrului
- 26 040930 - garnitură inelară mare (Ø 79 mm)
- 27 040927 - prefiltru
- 28 040953 - șurub de evacuare, inclusiv garnitură
- 29 040915 - baterie litiu 3 V CR2032 pentru cronometru
- 30 040978 - set de fixare pentru pompele de filtrare
- 31 040950 - placă de podea
- 32 040928 - garnitură inelară medie (Ø 54 mm)
- 33 040841 - adaptor pentru furtun
- 34 040926 - garnitură inelară mică (Ø 45 mm)

## Eliminarea

### Îndepărtarea ambalajului



Îndepărtați ambalajul conform compoziției elementelor. Aruncați cartonul și cutia la maculatură, iar foliile la colectarea de materiale reciclabile.

### Eliminarea aparatului uzat

Utilizabil în Uniunea Europeană și în alte state europene cu sisteme pentru colectarea separată a materialelor reciclabile.



### **Aparatele uzate nu trebuie aruncate la gunoiul menajer!**

Dacă aparatul nu mai poate fi folosit, atunci fiecare utilizator **este obligat prin lege să predea aparatele uzate separat de gunoiul menajer**, de ex. la un centru de colectare din comuna/cartierul său. Astfel se garantează faptul că aparatele uzate sunt reciclate corespunzător și se evită efectele negative asupra mediului înconjurător. De aceea, aparatele electrice sunt marcate cu simbolul de mai sus.



### **Bateriile și acumulatorii nu trebuie aruncați la gunoiul menajer!**

În calitate de utilizator, sunteți obligat prin lege să predați toate bateriile și toți acumulatorii, indiferent dacă aceștia conțin substanțe nocive\* sau nu, la un centru de colectare din comuna/cartierul dvs. sau din magazine, pentru ca aceștia să poată fi eliminați în mod ecologic.

\* marcat cu: Cd = cadmiu, Hg = mercur, Pb = plumb, Li = litiu

## Opseg isporuke

- 1 Glava ventila
- 2 Stezni prsten
- 3 Brtva za kućište filtra
- 4 Svornjak steznog prstena
- 5 Matica s drškom
- 6 Kućište filtra
- 7 Pregrada
- 8 Sito filtra
- 9 Postolje
- 10 Pumpa
- 11 Poklopac predfiltra
- 12 Adapter crijeva (2 x)
- 13 Vijčani prsten
- 14 Tlačno crijevo
- 15 Redukcija za crijevo (2 x)
- 16 Stezaljka za crijevo (2 x)
- 17 Velika brtva O-prsten (Ø 79 mm)
- 18 Srednja brtva O-prsten (Ø 54 mm)
- 19 Mala brtva O-prsten (Ø 45 mm)
- 20 Ravna brtva za crijevo za dovod i odvod (2 x)
- 21 Adapter INTEX usisni vod (art. 040933)
- 22 Adapter INTEX povratni vod (art. 040934)
- 23 Komplet za pričvršćivanje za pumpe filtra (2 x)  
Teflonska traka (bez slike)  
Uputstvo za upotrebu (bez slike)

## Dijelovi uređaja

- 24 Prefiltar
- 25 Priključak pumpa / tlačni vod
- 26 Manometar
- 27 Izlaz za pražnjenje
- 28 Vijak za ispuštanje
- 29 Usisni vod
- 30 Komora filtra
- 31 Komora čiste vode
- 32 Priključak povratnog voda
- 33 Priključak tlačnog voda
- 34 Priključak voda povratnog ispiranja
- 35 Drška ventila
- 36 Prozirno staklo (navojni poklopac)
- 37 Tajmer

## Opcijski dostupna oprema

- 38 Adapter za INTEX bazene  
2" x 1 1/2" AG (usisni vod)  
Art. 040933
- 39 Adapter za INTEX bazene  
2" AG x 1" IG (povratni vod)  
Art. 040934
- 40 UV dezinfekcijski sustav  
(za uvrtanje u glavu ventila)  
Art. 040511

# Sadržaj

<b>Pregled</b> .....	<b>2</b>
<b>Opseg isporuke</b> .....	<b>243</b>
<b>Općenito</b> .....	<b>245</b>
<b>Objašnjenje znakova</b> .....	<b>245</b>
<b>Sigurnost</b> .....	<b>245</b>
Opće sigurnosne napomene.....	246
<b>Otvaranje i provjera opsega isporuke</b> .....	<b>248</b>
<b>Priprema</b> .....	<b>248</b>
Odabir lokacije.....	248
Otvor filtra.....	248
<b>Opis sustava filtriranja</b> .....	<b>248</b>
Načini rada sustava filtriranja.....	248
Način funkcioniranja tajmera.....	249
Vrijeme filtriranja.....	249
<b>Prvo puštanje u rad</b> .....	<b>250</b>
Provjera prije pokretanja.....	250
Prvo puštanje tajmera u rad.....	250
Priprema pumpe.....	250
Montiranje pumpe na postolje.....	251
Priprema kućišta filtra.....	251
Montaža priključaka vodova.....	252
Priključivanje vodova.....	253
Priprema sustava filtriranja.....	253
<b>Upotreba</b> .....	<b>253</b>
Odabir načina rada.....	254
Rad pumpe.....	254
Napomene za održavanje.....	254
<b>Održavanje</b> .....	<b>254</b>
Postupak povratnog ispiranja.....	254
Zamjena medija filtra.....	255
Zamjena baterije tajmera.....	255
<b>Čišćenje</b> .....	<b>255</b>
<b>Provjera</b> .....	<b>256</b>
<b>Skladištenje</b> .....	<b>257</b>
Spremanje preko zime.....	257
<b>Rješavanje problema</b> .....	<b>258</b>
<b>Tehnički podaci</b> .....	<b>259</b>
<b>Rezervni dijelovi</b> .....	<b>260</b>
<b>Odlaganje</b> .....	<b>263</b>

# Općenito

## Pročitajte i čuvajte upute za upotrebu



Ove upute za upotrebu sastavni su dio ovog sustava filtriranja (u daljnjem tekstu „Uređaj“). One sadrže važne informacije o pokretanju i rukovanju.

Prije upotrebe uređaja pažljivo pročitajte upute za upotrebu, posebno sigurnosne napomene. Nepoštivanje ovih uputa za upotrebu može dovesti do teških ozljeda ili oštećenja uređaja.

Sačuvajte upute za upotrebu za daljnju upotrebu. Ako uređaj proslijeđujete trećim osobama, obavezno proslijedite i ovo upute za upotrebu.

## Pravilna upotreba

Ovaj je uređaj koncipiran isključivo za čišćenje vode u bazenu. Prikladan je slanu vodu, sve dok udio soli u vodi ne prelazi 0,5 % (elektroliza soli). Otklanja vidljiva onečišćenja i prikladan je za sve komercijalne bazene, koji imaju crijevni priključak Ø 32/38 mm.

Medij filtra koji se nalazi u spremniku filtra filtrira čestice prljavštine iz vode koja protječe i time služi kao trajni filter za prljavštinu i plutajuće predmete u vašoj vodi za kupanje. Pročišćena voda teče kroz 7-smjerni ventil preko povratnog voda natrag u bazen.

Kao medija filtra upotrebljavajte isključivo kvarcni pijesak za filtriranje koji je u skladu s DIN EN 12904. Alternativno možete upotrebljavati Steinbach kuglice filtra. Za to potrebne količine provjerite u poglavlju Tehnički podaci.

Namijenjeno je isključivo za privatnu upotrebu i nije pogodno za komercijalni sektor. Uređaj koristite samo onako kako je opisano u ovim uputama za upotrebu. Svaka druga upotreba smatra se neprikladnom i može dovesti do materijalne štete ili čak i do ozljede ljudi. Uređaj nije dječja igračka.

Proizvođač ili prodavatelj ne preuzima nikakvu odgovornost za štetu koja nastane zbog neprikladne ili pogrešne upotrebe.

## Objašnjenje znakova

Sljedeće se oznake upotrebljavaju u ovim uputama za upotrebu, na uređaju ili na ambalaži.



Ovdje možete pronaći korisne dodatne informacije.



Opasnost od oštećenja!  
Nemojte otvarati ambalažu oštrim ili šiljastim predmetima (npr. nožem).

## Sigurnost

U ovim se uputama za upotrebu koriste sljedeći znakovi opasnosti.

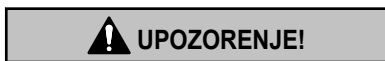

Ova signalna oznaka/riječ označava opasnost srednjeg stupnja rizika koja, ako se ne izbjegne, za posljedicu može imati smrt ili teške ozljede.



Ova signalna oznaka/riječ označava opasnost niskog stupnja rizika koja, ako se ne izbjegne, za posljedicu može imati manju ili umjereno tešku ozljedu.



Ova signalna riječ upozorava na moguću materijalnu štetu.

## Opće sigurnosne napomene

### UPOZORENJE!

#### Opasnost od strujnog udara!

Neispravne električne instalacije ili preveliki napon mreže mogu dovesti do električnog strujnog udara.

- Mrežni kabel priključite samo ako mrežni napon utičnice odgovara podacima na natpisnoj pločici.
- Priključite mrežni kabel samo na utičnicu s dobrim pristupom kako biste mrežni kabel u slučaju smetnje brzo mogli iskopčati iz električne mreže.
- Pokrenite uređaj samo u utičnici sa zaštitnim kontaktom koja je osigurana s maksimalno 16 A.
- Uređaj mora biti opremljen strujnom zaštitnom sklopkom (FID) s nazivnom strujom greške ne većom od 30 mA.
- Ne upotrebljavajte uređaj ako ima vidljiva oštećenja ili ako je mrežni kabel odn. mrežni utikač neispravan.
- Ne otvarajte uređaj, nego popravak prepustite stručnjacima. Za to se obratite adresi servisa na poledini uputstva. Za samostalno provedene popravke, neispravno priključivanje i nepravilnu upotrebu, odgovornost i pravo na aktiviranje jamstva su isključeni.
- Nikada ne hvatajte mrežni kabel vlažnim rukama.
- Mrežni kabel nikada ne vadite iz utičnice povlačeći za kabel, nego uvijek hvatajte za utikač.
- Nikada nemojte upotrebljavati priključni kabel kao ručku za nošenje.
- Držite uređaj i priključni kabel dalje od otvorenog plamena i vrućih površina.
- Ne stavljate predmete na priključni kabel.
- Ne ukopavajte mrežni kabel.
- Postavite priključni kabel tako da ne predstavlja opasnost od saplitanja.
- Ne presavijajte priključni kabel i ne postavljajte ga preko oštih rubova.
- Ako je potrebno, koristite samo produžne kabele koji su također prikladni za vanjsku uporabu. Korištenje produžnog kabela pogodnog za vanjsku upotrebu smanjuje rizik od strujnog udara.
- Nemojte koristiti uređaj u slučaju grmljavine. Isključite ga i izvucite mrežni kabel iz utičnice.
- Ako ne koristite uređaj, čistite ga ili u slučaju smetnje, uređaj uvijek isključite i iskopčajte ga iz električne mreže.
- Prilikom popravaka mogu se koristiti samo dijelovi koji odgovaraju originalnim podacima o uređaju. U ovom se uređaju nalaze električni i mehanički dijelovi koji su neizostavni za zaštitu od izvora opasnosti.
- Upotrebljavajte samo rezervne dijelove i dodatnu opremu koju je isporučio ili preporučio proizvođač. U slučaju upotrebe stranih dijelova gubite sva prava aktiviranja jamstva.



### UPOZORENJE!

**Opasnosti za djecu i osobe sa smanjenim fizičkim, senzornim ili mentalnim sposobnostima (primjerice osobe s djelomičnim invaliditetom, starije osobe s ograničenim fizičkim i mentalnim sposobnostima) ili s nedovoljnim iskustvom i znanjem (primjerice starija djeca).**

Neppravilno rukovanje uređajem može prouzročiti teške ozljede ili oštećenja uređaja.

- Dopustite drugim osobama da pristupe uređaju tek nakon što pažljivo pročitaju i u potpunosti razumiju ovo uputstvo ili ako su prošli obuku o pravilnoj upotrebi i povezanim opasnostima.
- Osobe sa smanjenim fizičkim, senzornim ili mentalnim sposobnostima (npr: djeca ili osobe pod utjecajem alkohola) ili s nedostatkom iskustva i znanja (npr: djeca) nikada ne ostavljajte bez nadzora u blizini uređaja.
- Nikada ne dozvolite djeci i osobama sa smanjenim fizičkim, senzorskim ili mentalnim sposobnostima ili s manjkom iskustva i znanja upotrebu uređaja.
- Čišćenje i korisničko održavanje ne smiju provoditi djeca.
- Djeca se ne smiju igrati uređajem niti priključnim kabelima.
- Postavite sustav filtriranja na dovoljnom razmaku od stjenke bazena kako se ne bi mogao upotrebljavati kao pomoć pri ulasku.



### UPOZORENJE!

**Opasnost od ozljede zbog nedovoljnih kvalifikacija!**

Nedostatak iskustva ili vještine u rukovanju potrebnim alatima i nedovoljno poznavanje regionalnih i normativnih propisa o potrebnim zanatskim radovima može izazvati najteže ozljede ili materijalnu štetu.

- Za sve radove čije rizike ne možete procijeniti zbog nedovoljnog osobnog iskustva angažirajte obučenog stručnjaka.
- Nemojte pokretati uređaj ako niste za to sposobni (npr. pod utjecajem droga, alkohola ili lijekova).

### NAPOMENA!

Neppravilno rukovanje uređajem može oštetiti uređaj.

- Za uređaj odaberite lokaciju zaštićenu od vremenskih uvjeta.
- Postavite sustav filtriranja na dovoljnom razmaku od stjenke bazena kako se ne bi mogao upotrebljavati kao pomoć pri ulasku.
- Osigurajte dovoljnu izmjenju zraka kako biste spriječili pregrijavanje motora.
- Ne dozvolite da uređaj radi na suho (bez vode).
- Koristite samo isporučenu pumpu koja odgovara Vašem uređaju.
- Prije svakog postupka prespajanja glave ventila isključite pumpu filtra.
- Uređaj ili dijelove nikada nemojte stavljati u bazen.
- Ni u kojem slučaju nemojte koristiti flokulant. Kada se koristi flokulant, kuglice filtra mogu se malo skupiti.

# Otvaranje i provjera opsega isporuke

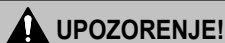

## Opasnost od gušenja zbog materijala!

Ako se glava zaplete u ambalažnu foliju ili ako se proguta ambalažni materijal, može doći do smrti zbog gušenja. Opasnost je posebno povećana kod djece i mentalno zaostalih osoba koje ne mogu procijeniti rizik zbog nedovoljnog znanja i iskustva.

- Pazite da se djeca i mentalno zaostale osobe ne igraju s ambalažnim materijalom.

## Priprema

### Odabir lokacije

Sljedeći zahtjevi moraju biti ispunjeni ili uzeti u obzir:

- Položaj sustava filtriranja između usisnog priključka i ulazne mlaznice i na dovoljnoj udaljenosti od bočne stranice bazena tako da se sustav filtriranja ne može koristiti kao pomoć pri ulazu
- Položaj pumpe ispod razine vode
- Maksimalno tri metra udaljenosti do bazena
- Stabilna, čvrsta i vodoravna podloga, npr. betonska ploča

### Otvor filtra



Otvor filtra je potreban ako je bazen djelomično ili u potpunosti upušten u zemlju, kako bi se pumpa sustava filtriranja mogla smjestiti ispod razine vode bazena.

- Osigurajte da otvor filtra ne može poplaviti te da okolna voda i kišnica mogu dobro otjecati.  
*To možete postići odgovarajućom rešetkom (slojem šljunka) na dnu otvora. Opcijskom potopnom pumpom s prekidačem s plovkom, koja je povezana s kanalom ili odvodom, dodatno štite svoj sustav filtriranja od porasta količine vode u otvoru.*
- Osigurajte dovoljno prirodno prozračivanje otvora kako bi se izbjeglo stvaranje kondenzata.
- Veličinu otvora filtra prilagodite kako bi se mogli provoditi radovi na sustavu filtriranja.

## Opis sustava filtriranja

### Načini rada sustava filtriranja

Vaš sustav filtriranja ima više načina rada. Oni su označeni brojevima na glavi ventila.

1. Filtriranje
2. Ispiranje
3. Cirkuliranje
4. Povratno ispiranje
5. Zatvoreno
6. Pražnjenje
7. Zima

U nastavku su opisani načini funkcioniranja pojedinih načina rada.

#### **FILTER-FILTERN (FILTAR-FILTRIRANJE)**

Ovaj način rada upotrebljavajte kao osnovnu postavku vašeg sustava filtriranja.

Usisna voda iz bazena uvodi se u kućište filtra od gore i teče kroz medija filtra. Pritom se filtriraju onečišćenja i voda se zatim povratno vodi u bazen.

## NACHSPÜLEN (ISPIRANJE)

Ovaj način rada provodite 20-30 sekundi neposredno nakon povratnog ispiranja, dodavanja kvarcnog pijeska za filtriranje ili prvog puštanja u rad.

Voda se provodi u gornje područje kućišta filtra i ispire se glava ventila. Voda pritom otječe kroz odvodni vod. Na taj se način čisti glava ventila.

## ZIRKULIEREN (CIRKULIRANJE)

Ovaj način rada upotrebljavajte nakon kemijskog tretiranja vode.

Voda teče izravno od glave ventila prema bazenu, bez da teče kroz filter. Medij filtra na taj način ne dolazi u dodir s kemikalijama.

## RÜCKSPÜLEN (POVRATNO ISPIRANJE)

**U slučaju upotrebe Steinbach kuglica filtra nije dopušteno povratno ispiranje.** Ako učinkovitost filtra opadne, preporučujemo ručno pranje kuglica filtra. Po potrebi zamijenite kuglice filtra.

Ovaj način rada provodite najviše 2 minute za čišćenje filtra odnosno kvarcnog pijeska za filtriranje, tijekom prvog puštanja u rad odnosno punjenja novog kvarcnog pijeska za filtriranje ili ako manometar pokazuje 0,3 do 0,6 bara više od normalnog radnog tlaka.

Voda se provodi u donje područje kućišta filtra i tako struji kroz cijeli filter. Na taj se način čisti nakupljena prljavština te se odvodi preko voda povratnog ispiranja.

## GESCHLOSSEN (ZATVORENO)

### NAPOMENA!

- Pumpu nikada ne uključujte u ovom načinu rada!

Ovaj način rada upotrebljavajte za čišćenje predfiltra (ako postoji) ili za provjeru nepropusnosti sustava i brtvljenje pogođenih mjesta.

Blokiran je tok vode u pumpu i filter. Pripazite da dovodna i odvodna crijeva budu napunjena vodom i po potrebi ih zatvorite zapornim ventilima ili čepovima.

## ENTLEEREN (PRAŽNENJE)

### NAPOMENA!

- Pražnjenje bazena moguće je samo do minimalnog vodostaja na visini usisnog voda. Pripazite da isključite pumpu čim se dosegne ta razina kako biste izbjegli rad na suho.

Ovaj način rada upotrebljavajte za pražnjenje bazena u slučaju jakog zaprljanja.

Voda teče pored filtra i odvodi se izravno preko voda povratnog ispiranja.

## WINTER (ZIMA)

### NAPOMENA!

- Pumpu nikada ne uključujte u ovom načinu rada!

Ovaj način rada upotrebljavajte za skladištenje sustava filtriranja zimi.

Drška ventila je u međupoložaju čime se rasterećuju unutarnje komponente ventila.

## Način funkcioniranja tajmera

Pomoću integriranog tajmera pumpa se može automatski pokretati i zaustavljati jednom dnevno tijekom odabranog vremena. Više intervala unutar 24 sata moguće je samo pomoću vanjskog tajmera.

Tajmer ima bateriju (vidi poglavlje „Tehnički podaci“). Ako je napajanje strujom isključeno ili dođe do nestanka struje, vrijeme pokretanja i vrijeme rada ostaju spremljeni.

## Vrijeme filtriranja

Sadržaj vode u bazenu trebao bi cirkulirati najmanje 2 puta u roku od 24 sata. U slučaju većeg opterećenja bazena trebao bi cirkulirati 3 do 5 puta po danu.

# Prvo puštanje u rad

## UPOZORENJE!

### Opasnost po život ako sustav za pročišćavanje vode radi tijekom kupanja!

Kosa ili komadi odjeće mogu se usisati na usisnom otvoru u bazenu ili u ekstremnom slučaju uhvatiti ljude pod vodom i spriječiti ih da isplivaju na površinu.

- Nikada nemojte pokretati uređaje sustava za pročišćavanje vode dok se osobe nalaze u bazenu.
- Spriječite svaki pristup bazenu sve dok uređaji sustava za pročišćavanje vode rade.

## NAPOMENA!

Flokulanti u vodi za kupanje mogu dovesti do skupljanja Active Balls i ozbiljnog narušavanja njihovog učinka čišćenja.

- Ne upotrebljavajte flokulante za pročišćavanje vode ako koristite Active Balls kao medija filtra.

## Provjera prije pokretanja

- Uređaj je izvan bazena i mrežni kabel je odvojen od strujne mreže

## Prvo puštanje tajmera u rad

Ako se ne provedu koraci opisani u nastavku, tajmer će ipak optimalno raditi. No, u slučaju prekida napajanja strujom izbrisat će se spremljena vremena rada filtra.

1. Uvjerite se da je mrežni kabel pumpe odvojen od električne mreže.
2. Križastim odvijačem PH1 uklonite vijke poklopca tajmera i skinite poklopac.
3. Izvucite plastičnu traku koja je vidljiva ispod baterije.
4. Ponovno pritegnite poklopac.

*Funkcija sigurnosnog kopiranja tajmera je aktivirana.*

## Priprema pumpe

Pumpa se isporučuje samo djelomično prethodno montirana.



Sve vijčane spojeve samo čvrsto pritegnite. Prekomjerno pritezanje vijčanih spojeva oštećuje brtve i plastične dijelove. Ne upotrebljavajte alat. Vijčane spojeve koji nisu potpuno nepropusni možete zabrtviti teflonskom trakom.

1. Otpustite vijčani prsten **13** na poklopcu predfiltra **11** u smjeru suprotnom od kazaljke na satu.
2. Podignite poklopac predfiltra **11** s vijčanim prstenom s kućišta pumpe.
3. Umetnite veliku brtvu O-prsten **17** u otvor na kućištu pumpe.
4. Stavite predfilter **24** u pumpu. Predfilter se isporučuje već postavljen u pumpu.
5. Postavite poklopac predfiltra **11** na kućište pumpe.
6. Prevucite vijčani prsten preko poklopca predfiltra.
7. Uvrnite vijčani prsten u smjeru kazaljke na satu sve dok čvrsto ne dosjedne.
8. Stavite malu brtvu O-prsten **19** u poklopac predfiltra.
9. Čvrsto uvrnite crijevni priključak u poklopac predfiltra u smjeru kazaljke na satu
10. Stavite srednju brtvu O-prsten **18** u otvor izlaza pumpe **25**.

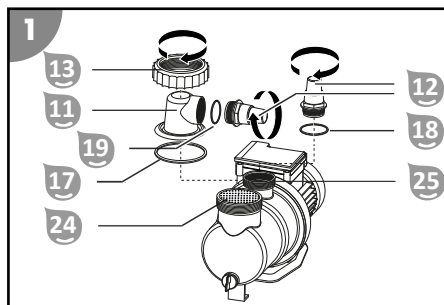

11. Uvrite adapter crijeva **12** u smjeru kazaljke na satu čvrsto u izlaz pumpe.  
 Kod sustava filtriranja Comfort 50 adapter crijeva je montiran na tlačno crijevo.  
*Pumpa je spremna za rad i može se priključiti na cijevi.*

## Montiranje pumpe na postolje

1. Umetnite navojne vijke kompleta za pričvršćivanje za pumpe filtra **23** s donje strane u postolje **9** (u obje rupe sa šesterokutnim otvorom postolja).
2. Postavite pumpu **10** na postolje **9** tako da navoj vijka strši kroz otvore za pričvršćivanje u postolju pumpe.
3. Stavite podlošku, a zatim nazubljenu podlošku preko navoja vijka.
4. Postavite po jedan vijak s krilatim glavom i zategnite ih.

*Pumpa je montirana na postolje.*

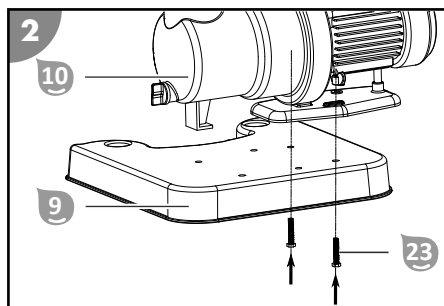

5. Spojite postolje **9** s kućištem filtra **6**.  
*Postolje je povezano s kućištem filtra.*

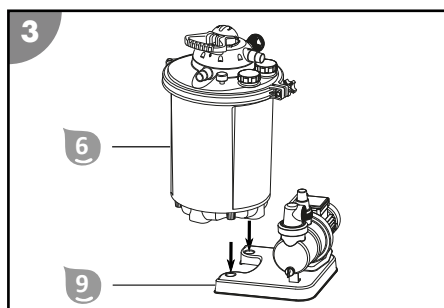

## Priprema kućišta filtra

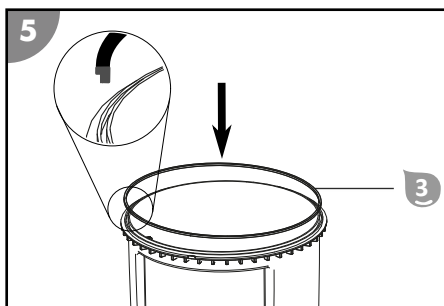
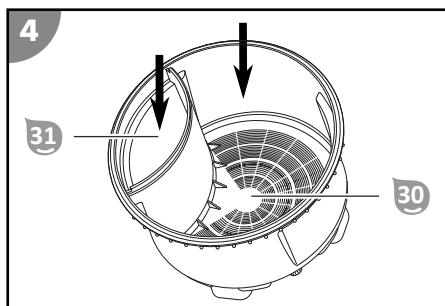

1. Napunite kućište filtra **31** otprilike 1/3 vodom.
2. Napunite komoru filtra **30** medijem filtra.  
 Za to potrebne količine provjerite u poglavlju Tehnički podaci.  
 Pripazite da medij filtra ne dođe u komoru čiste vode **31**.
3. Očistite utor od stranih tijela i prljavštine i umetnite brtvu kućišta **3**.

- Postavite glavu ventila **1** sa svojim udubljenjem na vanjskom rubu na nastavak za prilagođavanje kućišta filtra.
- Postavite glavu ventila na kućište filtra.
- Navucite stezni prsten **2** oko spojnog mjesta glave ventila i kućišta filtra.  
Pazite da je zglob steznog prstena na spojnom mjestu s oznakom u obliku strelice „ALIGN” na glavi ventila **1**.
- Postavite svornjak steznog prstena **4** u šesterokutni otvor steznog prstena.
- Provucite svornjak steznog prstena kroz rupu suprotne strane steznog prstena.
- Postavite maticu s drškom **5** na navoj i pritegnite je u smjeru kazaljke na satu.

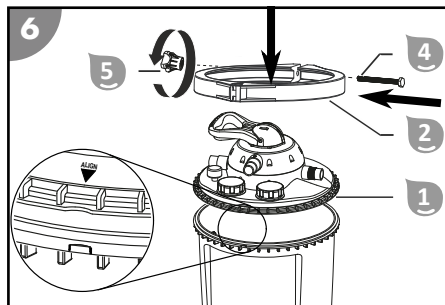

Kućište filtra je pripremljeno.

## Montaža priključaka vodova



Neka su crijeva, kao npr. tlačno crijevo, vrlo kruta. Prije montaže stavite ih na sunce kako bi postala fleksibilna zbog topline.



Sve vijčane spojeve samo čvrsto pritegnite. Prekomjerno pritezanje vijčanih spojeva oštećuje brtve i plastične dijelove.

Za opisane priključke upotrebljavajte prikladna crijeva za bazene Ø 32/38 mm. Za druga crijeva za bazene (npr. INTEX s navojnim priključkom) potrebni su dodatni adapteri. Odgovarajuće adaptere pronaći ćete u našoj web trgovini na stranici: [www.steinbach-group.com](http://www.steinbach-group.com)

### Postupite na sljedeći način kako biste crijevo za bazen utaknuli na pumpu ili kućište filtra:

- Prevucite stezaljku za crijevo preko crijeva.
- Utaknite crijevo na crijevni priključak.
- Fiksirajte stezaljku za crijevo na crijevnom priključku pomoću križastog odvijača PH1.

Utaknuto crijevo za bazen je montirano.

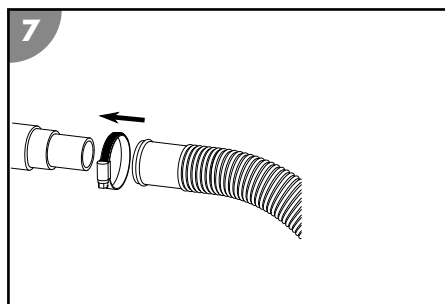

### Postupite na sljedeći način kako biste utaknuli crijevo za bazen na adapter crijeva pumpe ili kućišta filtra:

- Uvrnite adapter crijeva u navoj priključka.
- Prevucite stezaljku za crijevo preko crijeva.
- Utaknite crijevo na adapter crijeva.
- Fiksirajte stezaljku za crijevo na adapteru crijeva pomoću križastog odvijača PH1.

Utaknuto crijevo za bazen montirano je na adapteru crijeva.

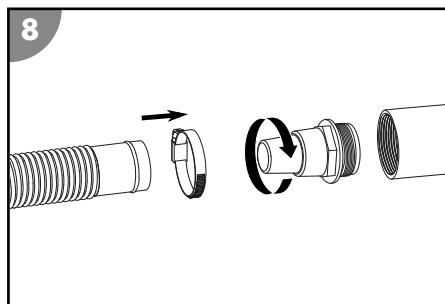

**Postupite na sljedeći način kako biste crijevo za bazen INTEX (nije sadržano u opsegu isporuke) vijcima pričvrstili na pumpu ili kućište filtra:**

1. Zavijte adapter za INTEX Pools ili adapter povratnog voda za INTEX Pools u navoj priključka.
  2. Zavijte crijevo na adapter.
- Crijevo za bazen INTEX je pričvršćeno.*

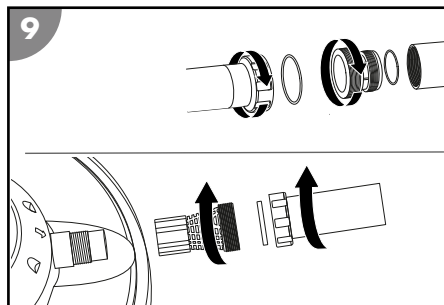

## Priključivanje vodova

Pripremite sljedeći materijal:

- Tlačni vod <sup>14</sup>
- Povratni vod, vod povratnog ispiranja i usisni vod (ne nalaze se opsegu isporuke)
- Montažni materijal za vodove

Postupite na sljedeći način kako biste priključili vodove (vidi sliku A) na pumpu i kućište filtra:

1. Položite povratni i usisni vod od bazena do sustava filtriranja.
  2. Položite vod povratnog ispiranja od priključka kanala do sustava filtriranja.
- Uvažite oznake izravno uz priključke vodova glave ventila.

*Vodovi su priključeni.*

## Priprema sustava filtriranja

1. Pritisnite i držite dršku ventila <sup>35</sup> na glavi ventila <sup>1</sup> prema dolje.
2. Okrenite dršku ventila na položaj „RÜCKSPÜLEN“ (Povratno ispiranje) i pustite je.
3. Pustite da se kućište filtra <sup>6</sup> u potpunosti napuni vodom dok ona ne isteče iz voda povratnog ispiranja „WASTE“ (Otpad) <sup>34</sup>.
4. Provjerite nepropusnost sustava filtriranja i priključaka.
5. Provedite postupak povratnog ispiranja (pogledajte poglavlje Postupak povratnog ispiranja).

## Upotreba

### UPOZORENJE!

#### **Opasnost po život ako sustav za pročišćavanje vode radi tijekom kupanja!**

Kosa ili komadi odjeće mogu se usisati na usisnom otvoru u bazenu ili u ekstremnom slučaju uhvatiti ljude pod vodom i spriječiti ih da isplivaju na površinu.

- Nikada nemojte pokretati uređaje sustava za pročišćavanje vode dok se osobe nalaze u bazenu.
- Spriječite svaki pristup bazenu sve dok uređaji sustava za pročišćavanje vode rade.

### OPREZ!

#### **Opasnost od ozljede!**

Oštećeni uređaj ili oštećena oprema mogu prouzročiti ozljede.

- Provjerite uređaj i opremu (vidi poglavlje Provjera).

## NAPOMENA!

Flokulanti u vodi za kupanje mogu dovesti do skupljanja Active Balls i ozbiljnog narušavanja njihovog učinka čišćenja.

- Ne upotrebljavajte flokulante za pročišćavanje vode ako koristite Active Balls kao medija filtra.

### Odabir načina rada

Isključite pumpu **10** izvlačenjem mrežnog utikača.

Pritisnite i držite dršku ventila **35** na glavi ventila **1** prema dolje. Okrenite dršku ventila u željeni položaj i pustite je.

### Rad pumpe

1. Provjerite jesu li sva crijeva i cijevi ispravno priključeni i je li vodostaj bazena najmanje 2,5 do 5 cm iznad otvora usisnog voda.
2. Provjerite postavku ventila sustava filtriranja prije aktivacije pumpe.
3. Spojite mrežni utikač pumpe s napajanjem strujom.

*Prikaz vremena rada treperi (kod umetnute se baterije prikazuje posljednje odabrano vrijeme rada).*

4. Pritisnite tipku Tajmer više puta **37** sve dok ne zasvijetli LED željenog vremena rada.
5. Uključite pumpu **10** pritiskom na tipku ON/OFF na tajmeru **37**.  
Od tog trenutka pumpa radi i deaktivira se automatski nakon odabranog vremena rada. Tajmer svaki dan iznova aktivira pumpu u isto vrijeme na isto vrijeme rada (jedanput svaka 24 sata).

*Pumpa radi.*

6. Provjerite čuju li se neobični zvukovi tijekom rada pumpe.  
Ako u sustavu ima zraka, ponovno odzračite sustav.
7. Pritisnite tipku ON/OFF na tajmeru **37** kako biste ručno zaustavili rad pumpe,  
Ručnim se zaustavljanjem tajmer deaktivira.

*Pumpa je isključena.*

### Napomene za održavanje

Sustav filtriranja ne može filtrirati alge, bakterije i druge mikroorganizme.

- Za njihovo sprječavanje i otklanjanje upotrijebite posebna sredstva za čišćenje vode, kako biste imali higijenski besprijekornu vodu.
- Savjet potražite od stručnjaka i uvažite količine za doziranje.

### Održavanje

#### Postupak povratnog ispiranja

Postupak povratnog ispiranja obnavlja filter, odnosno pijesak filtra. Prije prvog puštanja u rad i u redovitim razmacima tijekom rada potrebno je čišćenje pijeska filtra povratnim ispiranjem.



U slučaju upotrebe Steinbach kuglica filtra nije dopušteno povratno ispiranje. Ako učinkovitost filtra opadne, preporučujemo ručno pranje kuglica filtra. Po potrebi zamijenite kuglice filtra.

1. Isključite pumpu **10** pritiskom na tipku ON/OFF na tajmeru **37**.
2. Priključite vod povratnog ispiranja (pogledajte poglavlje Priključivanje voda povratnog ispiranja).
3. Pritisnite i držite dršku ventila **35** na glavi ventila **1** prema dolje.
4. Okrenite dršku ventila u položaj "RÜCKSPÜLEN" (POVRATNO ISPIRANJE) i otpustite je.  
*Drška se uglavljuje na položaju "Rückspülen" (Povratno ispiranje).*

5. Uključite pumpu **10** pritiskom na tipku ON/OFF na tajmeru **37**.

- Provodite postupak povratnog ispiranja dok iz voda povratnog ispiranja ne izlazi čista voda (maks. 2 minute).
- Isključite pumpu **10** pritiskom na tipku ON/OFF na tajmeru **37**.
- Pritisnite i držite dršku ventila **35** na glavi ventila **1** prema dolje.
- Okrenite dršku ventila u položaj "NACHSPÜLEN" (ISPIRANJE) i otpustite je.  
*Drška se uglavljuje na položaju "Nachspülen" (Ispiranje).*
- Uključite pumpu **10** pritiskom na tipku ON/OFF na tajmeru **37**.
- Pustite da pumpa radi 20-30 sekundi, kako bi se uklonili ostatci u glavi ventila.
- Isključite pumpu **10** pritiskom na tipku ON/OFF na tajmeru **37**.  
Glava ventila još se nalazi na položaju "Nachspülen" (Ispiranje), pripazite da glavu ventila prije ponovne aktivacije pumpe stavite u željeni položaj, npr. "Filtern" (Filtriranje).

*Postupak povratnog ispiranja je dovršen.*

## Zamjena medija filtra



Upotrijebljeni medij filtra (kvarcni pijesak za filtriranje ili kuglice filtra Steinbach), ovisno o trajanju rada i stupnju zaprljanja uređaja, treba zamijeniti svake 2-3 godine.

- Isključite pumpu **10** izvlačenjem mrežnog utikača.
- Zatvorite zaporne ventile ili blokirajte tok vode prema spojnim crijevima bazena.
- Odvrnite izlaz za pražnjenje **27** iz dna kućišta filtra **6**.
- U potpunosti ispuštite vodu iz kućišta filtra **6** preko izlaza za pražnjenje.
- Uvrnite izlaz za pražnjenje u kućište filtra.
- Demontirajte stezni prsten **2** odvrtanjem matice s drškom **5** u smjeru suprotnom od kazaljke na satu.
- Odoložite stezni prsten i njegove vijke na stranu.
- Okrenite kućište filtra naglavačke i ispraznite kvarcni pijesak za filtriranje ili kuglice filtra.
- Izvadite pregradu **7**.
- Izvadite sito filtra **8**.
- Temeljito isperite pregradu i sito filtra pod tekućom vodom.
- Isperte kućište filtra čistom vodom.
- Umetnite sito filtra.
- Umetnite pregradu.
- Provedite korake u poglavlju Priprema kućišta filtra.

*Medij filtra je zamijenjen.*

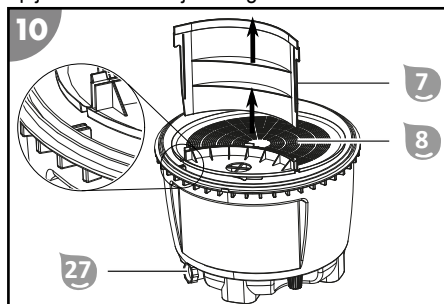

## Zamjena baterije tajmera

- Uvjerite se da je mrežni kabel pumpe odvojen od električne mreže.
- Križastim odvijačem PH1 uklonite vijke poklopca tajmera i skinite poklopac.
- Pritisnite lagano na jedan rub baterije kako bi se otpustila. Izvadite bateriju.
- Zamijenite bateriju, vidi poglavlje „Tehnički podaci“.
- Ponovno pritegnite poklopac.

*Baterija tajmera je zamijenjena.*

## Čišćenje

Uređaj čistite isključivo uobičajenim sredstvom za čišćenje kupaoonica, čistom vodom iz slavine i krpom koja ne ispušta vlakna. Agresivna sredstva za čišćenje mogu oštetiti uređaj. Osušite uređaj krpom koja ne ispušta vlakna.

## Provjera

Prije svake upotrebe provjerite sljedeće:

- Vide li se oštećenja na uređaju?
- Vide li se oštećenja na elementima za rukovanje?
- Je li oprema u optimalnom stanju?
- Jesu li svi vodovi u optimalnom stanju?
- Je li dovod slobodan?
- Jesu li svi otvori za ventilaciju slobodni i čisti?

Nemojte pokretati oštećeni uređaj ili opremu. Potrebno je da ih pregledaju i poprave obučeni stručnjaci koje je ovlastio proizvođač ili njegova korisnička služba.

# Skladištenje

## Spremanje preko zime



Sustav filtriranja čuvajte na suhom mjesto bez mogućnosti smrzavanja ( $\geq +5\text{ }^{\circ}\text{C}$ ) i bez izravne sunčeve svjetlosti. Spremite osušeni medij filtra uvijek odvojeno od kućišta filtra.

1. Isključite pumpu **19** izvlačenjem mrežnog utikača.
2. Zatvorite zaporne ventile ili blokirajte tok vode prema spojnim crijevima bazena.
3. Demontirajte spojne vodove do bazena i ispraznite crijeva.
4. Podignite pumpu i ispraznite je preko oba priključka.
5. Ispraznite medij filtra (vidi Zamjena medija filtra).  
Ako upotrebljavate kuglice filtra, ručno ih operite i ostavite da se osuše. Ako upotrebljavate pijesak, ispraznite ga u prikladnu posudu (npr. kantu) i spremite na suho mjesto.
6. Isperite sustav filtriranja vodom iz slavine.
7. Ostavite sustav filtriranja da se u potpunosti osuši.
8. Pritisnite i držite dršku ventila **35** na glavi ventila **1** prema dolje.
9. Okrenite dršku ventila u položaj "WINTER" (ZIMA) i otpustite je.

*Uređaj se može spremati preko zime.*

## Rješavanje problema

Problem	Mogući uzrok	Otklanjanje problema
Tlak na manometru raste iznad 1 bara.	Kvarcni pijesak za filtriranje je zaprljan.	Provedite postupak povratnog ispiranja (vidi poglavlje Postupak povratnog ispiranja).
	Kuglice filtra su zaprljane.	Izvadite ih i ručno operite kuglice filtra. Po potrebi zamijenite kuglice filtra.
Mjehurići zraka izlaze iz ulazne mlaznice.	Pumpa usisava zrak.	Provjerite nepropusnost svih crijeva i brtvi. Zategnite stezaljke za crijeva.
		Provjerite vodostaj u bazenu i po potrebi dolijevajte vodu dok površina vode nije potpuno iznad priključka usisnog voda.
Pumpa dobiva premalo vode odnosno tlak sustava je prenizak.	Vodostaj u bazenu je prenizak.	Povećajte vodostaj u bazenu.
	Košara predfiltra (ako postoji) je blokirana/začepljena.	Ispraznite košaru predfiltra.
	Usisni vod je blokirana/začepljen.	Očistite tlačni vod.
Pumpa se ne pokreće.	Pumpa nema struje.	Spojite mrežni utikač pumpe s napajanjem strujom. Provjerite je li se aktivirala zaštitna strujna sklopka.
	Pumpa je u kvaru.	Obratite se korisničkom servisu.
Pumpa ne radi.	Tajmer je namješten.	Pritisnite tipku Tajmer. Ako je pumpa isključena, može se namjestiti vrijeme rada. Uključite pumpu.
	Vanjski tajmer je namješten.	Provjerite vremena rada vanjskog tajmera.
U bazenu se nalazi medij filtra	Dodan je kvarcni pijesak za filtriranje.	Provedite postupak povratnog ispiranja dok voda ne bude čista. Pogledajte poglavlje Postupak povratnog ispiranja.
	Neispravna sita filtra u kućištu filtra.	Provjerite jesu li sita filtra oštećena te ih prema potrebi zamijenite.

U slučaju da se pogreška ne može ukloniti, kontaktirajte korisničku službu koja je navedena na posljednjoj stranici.

# Tehnički podaci

## Comfort 50

Model:	Comfort 50
Broj artikla:	040200
Veličina kućišta:	Ø 415 mm / oko 25 l
Veličina priključka:	Ø 32/38 mm
Izvedba:	7-smjerni ventil s manometrom
Kapacitet cirkulacije:	maks. 6600 l/h
Veličina bazena (sadržaj vode):	maks. 33 000 l
Temperatura vode:	10 °C – 35 °C
Zahtjevi medija filtra:	
Steinbach kuglice filtra:	otprilike 400 g
Kvarcni pijesak za filtriranje:	otprilike 15 kg; 0,7 – 1,2 mm; DIN EN 12904

Model pumpe:	SPS 75-1T
Broj artikla pumpe:	040916
Montaža pumpe:	na postolje
Princip funkcioniranja pumpe:	samousisna
Tajmer pumpe:	integrirani tajmer
Baterija za tajmer:	gumbasta ćelija CR2032; litij 3 V
Predfilter:	postoji
Napajanje strujom:	220 – 240 V~, 50 Hz
Snaga:	maks. 450 W
Količina protoka:	maks. 8500 l/h
Visina protoka:	maks. 9,0 m

## Comfort 75

Model:	Comfort 75
Broj artikla:	040100
Veličina kućišta:	Ø 415 mm / oko 50 l
Veličina priključka:	Ø 32/38 mm
Izvedba:	7-smjerni ventil s manometrom
Kapacitet cirkulacije:	maks. 7800 l/h
Veličina bazena (sadržaj vode):	maks. 40 000 l
Temperatura vode:	10 °C – 35 °C
Zahtjevi medija filtra:	
Steinbach kuglice filtra:	otprilike 700 g
Kvarcni pijesak za filtriranje:	otprilike 25 kg; 0,7 – 1,2 mm; DIN EN 12904

Model pumpe:	SPS 100-1T
Broj artikla pumpe:	040917
Montaža pumpe:	na postolje
Princip funkcioniranja pumpe:	samousisna
Tajmer pumpe:	integrirani tajmer
Baterija za tajmer:	gumbasta ćelija CR2032; litij 3 V
Predfilter:	postoji
Napajanje strujom:	220 – 240 V~, 50 Hz
Snaga:	maks. 550 W
Količina protoka:	maks. 9400 l/h
Visina protoka:	maks. 10,0 m

# Rezervni dijelovi

## Comfort 50

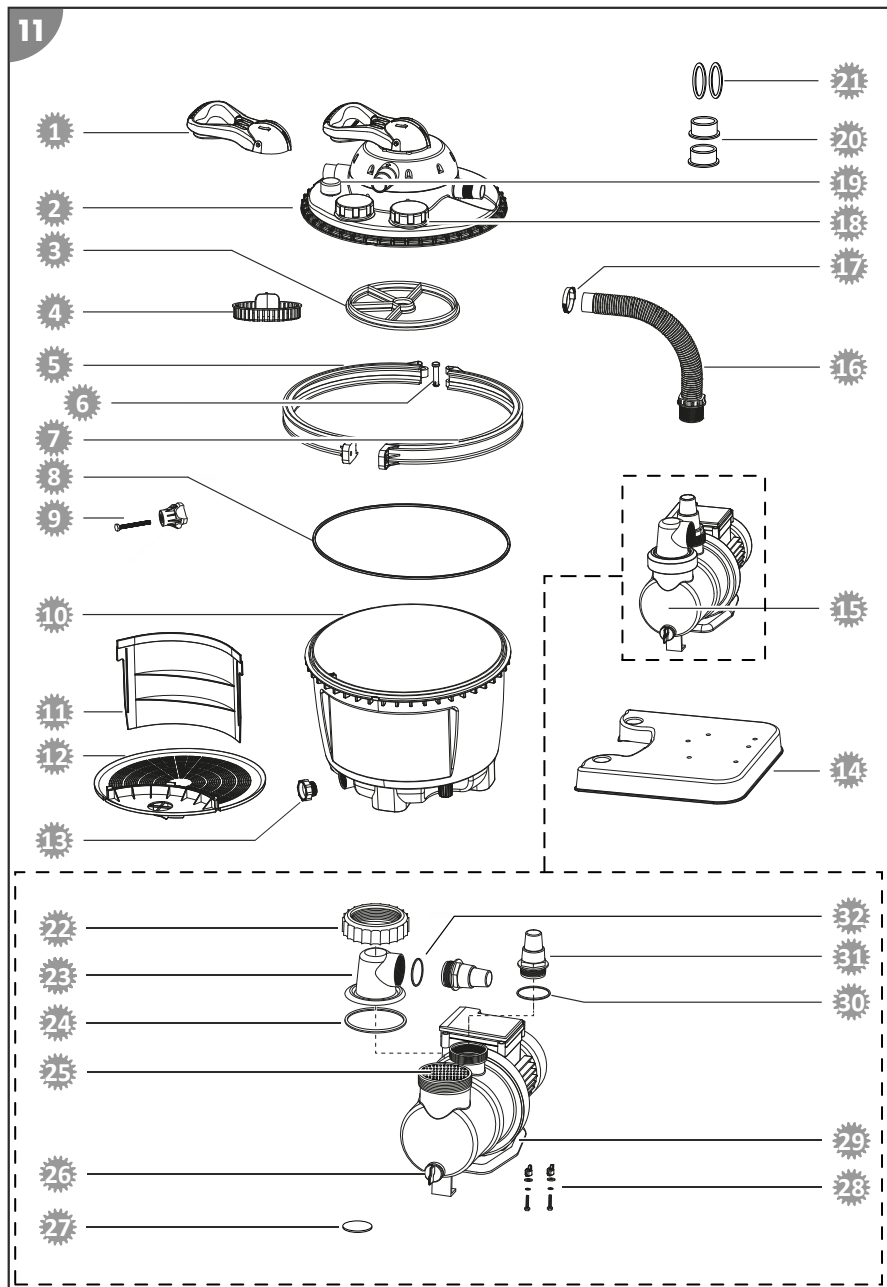

- 1** 040818 – drška ventila
- 2** 040820 – višesmjerni ventil, plavi
- 3** 040828 – zvjezdasta brtva za višesmjerni ventil
- 4** 040816 – tanjur
- 5** 040813 – stezni prsten desno
- 6** 040811 – svornjak
- 7** 040812 – stezni prsten lijevo
- 8** 040814 – brtva spremnika filtra
- 9** 040810 – matica s drškom
- 10** 040804 – kućište filtra
- 11** 040806 – pregrada
- 12** 040801 – sito filtra
- 13** 040802 – vijak za pražnjenje kućišta filtra, plavi
- 14** 040800 – postolje
- 15** 040916 – pumpa filtra SPS 75-1T
- 16** 040936 – spojno crijevo d = 25 cm Ø 38 mm
- 17** 040946 – stezaljka za crijevo Ø 30 – 50 mm
- 18** 040906 – navojni poklopac s brtvom
- 19** 040909 – manometar 1/8" za seriju Comfort
- 20** 040834 – redukcija za crijevo
- 21** 0409331 – ravna brtva za crijevo za dovod i odvod (2 x)
- 22** 040924 – vijčani prsten
- 23** 040911 – proziran poklopac predfiltra
- 24** 040930 – velika brtva O-prsten (Ø 79 mm)
- 25** 040927 – predfilter
- 26** 040953 – vijak za ispuštanje uklj. brtvu
- 27** 040915 – litijska baterija 3 V CR2032 za tajmer
- 28** 040978 – komplet za pričvršćivanje za pumpe filtra
- 29** 040950 – podna ploča
- 30** 040928 – srednja brtva O-prsten (Ø 54 mm)
- 31** 040841 – adapter crijeva
- 32** 040926 – mala brtva O-prsten (Ø 45 mm)

# Comfort 75

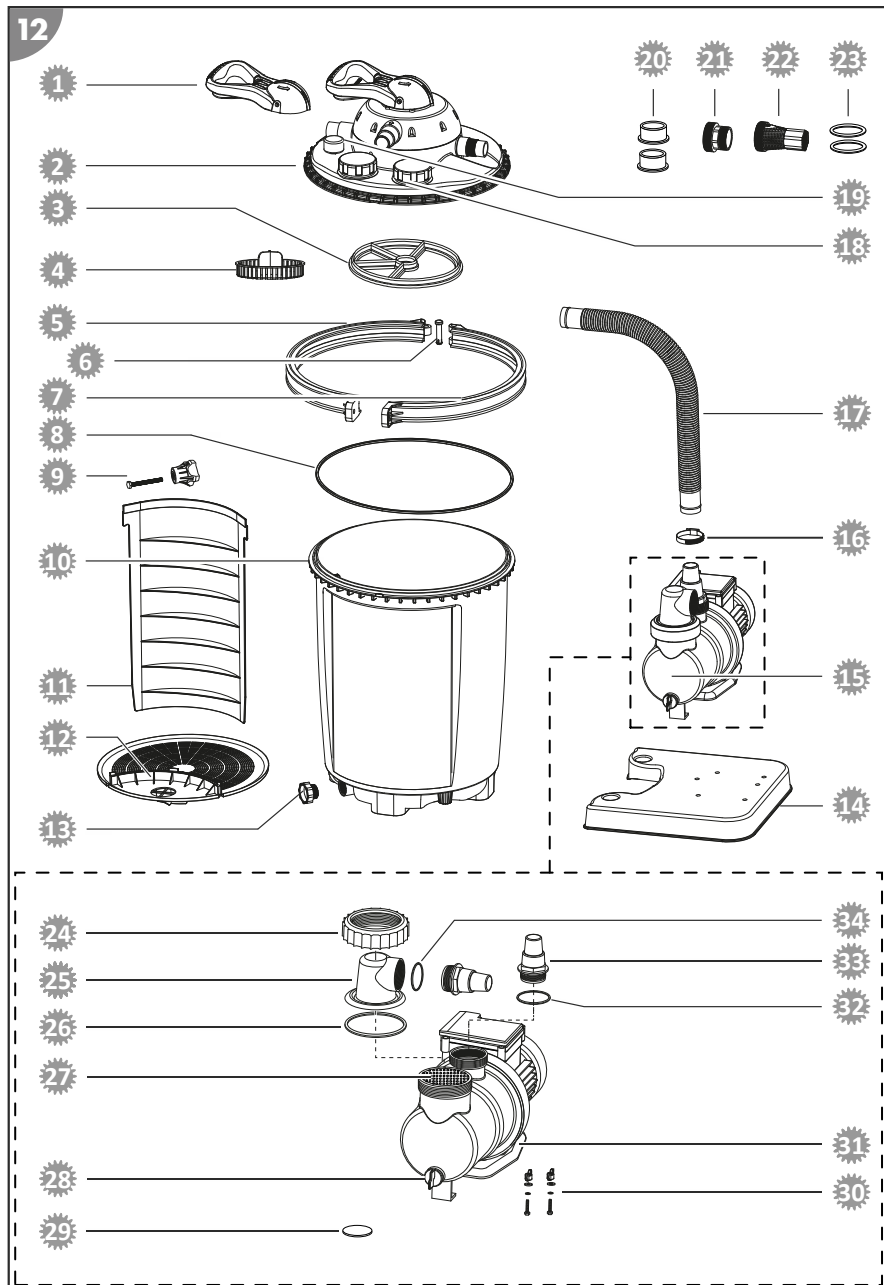

- 1 040818 – drška ventila
- 2 040820 – višesmjerni ventil, plavi
- 3 040828 – zvjezdasta brtva za višesmjerni ventil
- 4 040816 – tanjur
- 5 040813 – stezni prsten desno
- 6 040811 – svornjak
- 7 040812 – stezni prsten lijevo
- 8 040814 – brtva spremnika filtra
- 9 040810 – matica s drškom
- 10 040803 – kućište filtra
- 11 040805 – pregrada
- 12 040801 – sito filtra
- 13 040802 – vijak za pražnjenje kućišta filtra, plavi
- 14 040800 – postolje
- 15 040917 – pumpa filtra SPS 100-1T
- 16 040946 – stezaljka za crijevo Ø 30 – 50 mm
- 17 040923 – spojno crijevo d = 48 cm Ø 38 mm
- 18 040906 – navojni poklopac s brtvom
- 19 040909 – manometar 1/8" za seriju Comfort
- 20 040834 – redukcija za crijevo
- 21 040933 – adapter za INTEX Pools
- 22 040934 – adapter povratnog voda za INTEX Pools
- 23 0409331 – ravna brtva za crijevo za dovod i odvod (2 x)
- 24 040924 – vijčani prsten
- 25 040911 – proziran poklopac predfiltra
- 26 040930 – velika brtva O-prsten (Ø 79 mm)
- 27 040927 – predfilter
- 28 040953 – vijak za ispuštanje uklj. brtvu
- 29 040915 – litijaska baterija 3 V CR2032 za tajmer
- 30 040978 – komplet za pričvršćivanje za pumpe filtra
- 31 040950 – podna ploča
- 32 040928 – srednja brtva O-prsten (Ø 54 mm)
- 33 040841 – adapter crijeva
- 34 040926 – mala brtva O-prsten (Ø 45 mm)

## Odlaganje

### Odlaganje pakovanja



Odložite pakovanje prema vrsti. Debeli papir i karton stavite u otpadni papir, folije u dio za recikliranje.

### Odlaganje starog uređaja

Primjenjivo u Europskoj uniji i u drugim europskim zemljama sa sustavima za odvojeno prikupljanje materijala za recikliranje.



### **Stari uređaji ne smiju se odlagati s kućnim otpadom!**

Ako se uređaj više ne može koristiti, svaki je potrošač **zakonski obavezan stare uređaje odvojiti od kućnog otpada**, i odložiti npr. na zbirnom mjestu u svojoj općini/ dijelu grada. Na taj način se osigurava da se stari uređaji pravilno recikliraju i da se izbjegnu negativni utjecaji na okoliš. Zbog toga su električni uređaji označeni gore navedenim simbolom.



### **Obične i punjive baterije ne smiju se bacati u kućni otpad!**

Kao potrošač imate zakonsku obavezu odložiti sve obične i punjive baterije, bez obzira sadrže li štetne tvari\* ili ne, na mjesto za prikupljanje u svojoj općini / dijelu grada ili ih predati trgovcima, kako bi se one mogle odložiti na ekološki prihvatljiv način.

\* označeno st: Cd = kadmij, Hg = živa, Pb = olovo, Li = litij

## Обхват на доставката

- 1 Клапанна глава
- 2 Притискателен пръстен
- 3 Уплътнение филтърен корпус
- 4 Болт на притискателен пръстен
- 5 Крилчата гайка
- 6 Филтърен корпус
- 7 Разделителна преграда
- 8 Мрежест филтър
- 9 Основна плоча
- 10 Помпа
- 11 Капак на предфилтър
- 12 Адаптер за маркуч (2x)
- 13 Пръстен на резба
- 14 Напорен маркуч
- 15 Редуциращ съединител за маркуч (2x)
- 16 Затегателна скоба за маркуч (2x)
- 17 Уплътнение на О-образния пръстен, голямо (Ø 79 мм)
- 18 Уплътнение на О-образния пръстен, средно (Ø 54 мм)
- 19 Уплътнение на О-образния пръстен, малко (Ø 45 мм)
- 20 Уплътнение за маркуч за подаване и оттичане (2x)
- 21 Адаптер INTEX смукателен тръбопровод (арт. № 040933)
- 22 Адаптер INTEX обратен тръбопровод (арт. № 040934)
- 23 Комплект крепежни елементи за филтърни помпи (2x)  
Тефлонова лента (без изображение)  
Ръководство за обслужване (без изображение)

## Части на уреда

- 24 Предфилтър
- 25 Присъединителен елемент помпа / напорен тръбопровод
- 26 Манометър
- 27 Изпускателен отвор
- 28 Изпускателна пробка
- 29 Смукателен тръбопровод
- 30 Филтърна камера
- 31 Камера за чиста вода
- 32 Присъединителен елемент обратен тръбопровод
- 33 Присъединителен елемент напорен тръбопровод
- 34 Присъединителен елемент тръбопровод за обратно промиване
- 35 Клапанен лост
- 36 Наблюдателно прозорче (винтов капак)
- 37 Таймер

## Принадлежности, предлагани като опция

- 38 Адаптер за INTEX басейни 2" x 1 1/2" AG (смукателен тръбопровод) арт. № 040933
- 39 Адаптер за INTEX басейн 2" AG x 1" IG (обратен тръбопровод) арт. № 040934
- 40 UV дезинфекционна система (за завинтване на клапанната глава) арт. № 040511

# Съдържание

Преглед.....	2
Обхват на доставката.....	265
Обща.....	267
Обяснение на знаците.....	267
Безопасност.....	267
Общи указания за безопасност.....	268
Разопаковане и проверка на обхвата на доставката.....	270
Подготовка.....	270
Избор на местоположение.....	270
Филтърна шахта.....	270
Описание на филтърната система.....	270
Режими на експлоатация на филтърната система.....	270
Принцип на действие на таймера.....	272
Време на филтриране.....	272
Първо използване.....	272
Проверка преди въвеждане в експлоатация.....	272
Първоначален пуск на таймера.....	272
Подготвяне на помпата.....	272
Монтиране на помпата върху основна плоча.....	273
Подготвяне на филтърния корпус.....	274
Монтиране на присъединителните елементи на тръбопровода.....	275
Присъединяване на тръбопровода.....	276
Подготвяне на филтърна система.....	276
Обслужване.....	276
Избор на режим на експлоатация.....	277
Експлоатация на помпата.....	277
Указания за поддръжка.....	277
Поддръжка.....	277
Процес на обратно промиване.....	277
Смяна на филтърната среда.....	278
Смяна на батерията на таймера.....	279
Почистване.....	279
Проверка.....	279
Съхранение.....	280
Зазимяване.....	280
Отстраняване на неизправности.....	281
Технически данни.....	283
Резервни части.....	284
Изхвърляне.....	287

# Обща

## Прочетете и съхранете инструкцията за експлоатация



Настоящата инструкция за експлоатация е част от тази филтърна система (наричана по-нататък за краткост също „уред“). Тя съдържа важна информация за въвеждането в експлоатация и обслужването.

Преди въвежда в употреба на устройството прочетете внимателно инструкцията за експлоатация, по-конкретно указанията за безопасност. Неспазването на настоящата инструкция за експлоатация може да доведе до тежки наранявания или повреда на устройството.

Съхранявайте инструкцията за експлоатация за бъдещо ползване. Когато предавате устройството на трети лица, предайте непременно и настоящата инструкция за експлоатация.

## Употреба по предназначение

Този уред е проектиран изключително за почистване на вода в басейни. Той е пригоден за използване в солена вода, докато солното съдържание във водата е под 0,5% (солна електролиза). Той отстранява видими замърсители и е пригоден за всички стандартни басейни с шлангово присъединяване с диаметър Ø 32/38 мм.

Съдържащата се във филтриращия резервоар филтърна среда филтрира малките твърди частици от протичащата вода и по този начин служи като филтър за малки твърди и суспендирани частици за вашата вода за къпане. Пречистената вода се връща през 7-пътен клапан по обратния тръбопровод в басейна.

Като филтърна среда използвайте само кварцов филтриращ пясък, който отговаря на стандарт DIN EN 12904. Алтернативно използвайте филтърни топки Steinbach. За целта вижте необходимите количества в глава "Технически данни".

Уредът е предвиден изключително за лично ползване и не е подходящ за индустриалната сфера. Използвайте устройството само по начина, описан в настоящата инструкция за експлоатация. Всяка друга употреба се счита за неправилна и може да доведе до материални щети или дори до наранявания на хора. Уредът не е играчка за деца.

Производителят или търговецът не поема отговорност за щети, причинени от несъобразена с предназначението или погрешна употреба.

## Обяснение на знаците

В настоящата инструкция за експлоатация върху уреда или върху опаковката са използвани следните символи.



Тук ще намерите полезна допълнителна информация.



Опасност от повреда!  
Не отваряйте опаковката с остри или заострени предмети (напр. ножове).

## Безопасност

В настоящата инструкция за експлоатация се използват следните сигнални думи.



**ПРЕДУПРЕЖДЕНИЕ!**

Този сигнален символ/сигнална дума означава опасност със средна степен на риск, която, ако не бъде избегната, може да доведе до смърт или тежко нараняване.



**ВНИМАНИЕ!**

Този сигнален символ/сигнална дума означава опасност с ниска степен на риск, която, ако не бъде избегната, може да доведе до леки или средни наранявания.

**УКАЗАНИЕ!**

Тази сигнална дума предупреждава за възможни материални щети.

## Общи указания за безопасност

### ПРЕДУПРЕЖДЕНИЕ!

#### Опасност от токов удар!

Неправилният монтаж на електрооборудването или прекалено високото мрежово напрежение могат да доведат до токов удар.

- Свържете захранващия кабел само ако мрежовото напрежение на контактната кутия съответства на информацията върху типовата табела.
- Свързвайте захранващия кабел само към лесно достъпен контакт, за да можете бързо да го изключите от електрическата мрежа в случай на авария.
- Използвайте устройството само включено в щепселна кутия тип „шуко“ със защитен контакт с предпазител поне 16А.
- Устройството трябва да бъде снабдено с номинален остатъчен ток не повече от 30 mA чрез устройство за остатъчен ток (RCD).
- Не въвеждайте устройството в експлоатация при наличие на видими щети или дефектен захранващ кабел.
- Не отваряйте сами устройството, оставете ремонта да бъде извършен от специалисти. За целта се свържете с адреса на сервиза, посочен на гърба на ръководството. В случай на самостоятелно извършени ремонти, неправилно свързване или неправилна експлоатация, от обхвата на гаранцията и отговорността се изключват всички гаранционни претенции.
- Никога не хващайте захранващия кабел с влажни ръце.
- Никога не изключвайте захранващия кабел чрез дърпане за кабела, а хващайте винаги за щепсела.
- Никога не използвайте свързващия кабел като дръжка.
- Дръжте устройството и свързващия кабел далеч от открит огън и горещи повърхности.
- Не поставяйте никакви предмети върху свързващия кабел.
- Не вкопавайте захранващия кабел.
- Прокарайте свързващия кабел така че да не предизвиква спъване.
- Не огъвайте свързващия кабел и не го поставяйте върху остри ръбове.
- При необходимост използвайте само удължителни тръбопроводи, които са подходящи и за зони на открито. Използването на подходящ за зони на открито удължителен тръбопровод намалява риска от електрически удар.
- Не използвайте устройството при буря. Изключете го и издърпайте захранващия кабел от контакта.
- Винаги изключвайте и отстранявайте устройството от електрическата мрежа в случай, че същият не се използва, почиства или възникне повреда.
- При ремонти могат да се използват само части, които отговарят на първоначалните характеристики на устройството. В това устройство се намират електрически и механични части, които са безусловно необходими за защитата от източници на опасности.
- Използвайте само резервни части и принадлежности, които са доставени или препоръчани от производителя. При използване на части на други производители отпадат всякакви гаранционни претенции.

 **ПРЕДУПРЕЖДЕНИЕ!**

**Опасности за деца и лица с намалени физически, сетивни или умствени способности (например лица с частични увреждания, по-възрастни лица с ограничени физически и ментални способности) или липса на опит и знания (например по-големи деца).**

Неправилната работа с устройството може причини тежки наранявания или щети на устройството.

- Разрешете достъп на други лица до устройството едва след като са прочели напълно и са разбрали смисъла на настоящото ръководство или са инструктирани за съобразена с предназначението употреба и свързаните с това опасности.
- Никога не оставяйте хора с намалени физически, сетивни или умствени способности (напр. деца или пияни хора) или липса на опит и знания (напр. деца) в близост до устройството без надзор.
- Никога не позволявайте на деца или лица с намалени физически, сетивни или умствени способности или липса на опит и знания да използват устройството.
- Не допускайте почистването и поддръжката да се извършват от деца.
- Да не се допуска деца да играят с уреда или присъединителния кабел.
- Монтирайте филтърната система на достатъчно разстояние от стената на басейна, за да не може същата да се използва като средство за качване.

 **ПРЕДУПРЕЖДЕНИЕ!**

**Опасност от нараняване в резултат на липса на квалификация!**

Липсващ опит или учения при боравене с необходимите инструменти и липсващи знания относно регионални или нормативни разпоредби за необходимите професионални дейности може да доведе до най-сериозни наранявания или материални щети.

- Възлагайте всички работи, чиито рискове не можете да прецените чрез достатъчен личен опит, на квалифицирани специалисти.
- Не използвайте устройството, ако не се чувствате добре (напр. под въздействието на наркотици, алкохол или медикаменти).

**УКАЗАНИЕ!**

Неправилното боравене с уреда може да доведе до повреди на същия.

- Изберете за уреда защитено от влиянието на метеорологични условия място.
- Монтирайте филтърната система на достатъчно разстояние от стената на басейна, за да не може същата да се използва като средство за качване.
- Осигурете достатъчен въздухообмен, за да предотвратите прегряване на двигателя.
- Не оставяйте уреда да работи на сух ход (без вода).
- Използвайте само включената в доставката и подходяща за Вашия уред помпа.
- Преди всеки процес на превключване от клапанната глава трябва да се изключи филтърната помпа.
- Никога не поставяйте уреда или части от него в басейна.
- При никакви обстоятелства не използвайте флокуланти за Вашата вода за къпане. При използване на флокуланти филтърните топки може леко да се втвърдят.

# Разопаковане и проверка на обхвата на доставката



## Опасност от задушаване чрез опаковъчен материал!

Обхващането на главата в опаковъчно фолио или поглъщането на други опаковъчни материали може да доведе до смърт чрез задушаване. Специално за деца, както и хора с умствени увреждания, които в резултат на липса на знания и опит не могат да преценят рисковете, поради което в тази връзка съществува повишен рисков потенциал.

- Уверете се, че с опаковъчния материал не си играят деца и хора с умствени увреждания.

## Подготовка

### Избор на местоположение

Трябва да бъдат изпълнени или взети предвид следните изисквания:

- Разположение на филтърната система между входния присъединителен елемент и смукателната дюза и на достатъчно разстояние от стената на басейна, за да не може филтърната система да се използва като средство за качване
- Разположение на помпата под водната повърхност
- Максимум три метра разстояние до басейна
- Стабилна, твърда и хоризонтално подравнена подложка, напр. плоча от мит бетон

### Филтърна шахта



Филтърна шахта е необходима, когато басейнът е частично или напълно вкопан в земята, за да може помпата на филтърната система да бъде монтирана под водната повърхност на басейна.

- Уверете се, че филтърната шахта не се наводнява и че околната и дъждовната вода се просмуква добре в почвата.

*Ще постигнете това чрез полагане на съответен дренажен слой (слой от чакъл) на дъното на шахтата. Можете също да защитите вашата филтърна система от повишаващата нивото си вода вътре в шахтата с допълнителна потопяема помпа с поплавъчен превключвател, която е свързана към канал или дренаж.*

- Осигурете достатъчно, естествено вентилиране на шахтата, за да предотвратите образуването на кондензна вода.
- Размерът на филтърната шахта трябва да е такъв, че да позволява извършване на работи по филтърната система.

## Описание на филтърната система

### Режими на експлоатация на филтърната система

Вашата филтърна система разполага с няколко режим на експлоатация. Те са обозначени на клапанната глава чрез цифри.

1. Филтриране
2. Допълнително промиване
3. Циркулиране
4. Обратно промиване
5. Затворен
6. Изпразване
7. Зима

По-нататък са обяснени начините на действие на отделните режими на експлоатация.

### **FILTER-FILTERN (ФИЛТЪР-ФИЛТРИРАНЕ)**

Използвайте този режим на експлоатация като основна настройка на вашата филтърна система. Засмуканата вода от басейна се отвежда нагоре във филтърния корпус и преминава през филтърната среда. При това замърсителите се филтрират, след което водата се отвежда обратно в басейна.

### **NACHSPÜLEN (ДОПЪЛНИТЕЛНО ПРОМИВАНЕ)**

Изпълнете този режим на експлоатация непосредствено след обратното промиване, допълване на кварцовия филтриращ пясък или първоначалния пуск за 20-30 секунди.

Водата се отвежда в горната зона на филтърния корпус и се промива клапанната глава. При това водата оттича по тръбопровода със замърсена вода. По този начин се почиства клапанната глава.

### **ЦИРКУЛИРАНЕ**

Използвайте този режим на експлоатация след химическо пречистване на водата.

Водата се отвежда директно от клапанната глава към басейна, без да протича през филтъра. По този начин филтърната среда не влиза в съприкосновение с използваните химикали.

### **RÜCKSPÜLEN (ОБРАТНО ПРОМИВАНЕ)**

**При използване на филтърни топки Steinbach не трябва да се извършва обратно промиване.** При спадане на пропускателната способност на филтъра препоръчваме миенето на филтърните топки да става на ръка. При необходимост трябва да се сменят филтърните топки.

Изпълнете този режим на експлоатация в продължение на максимум 2 минути, когато изпълнявате първоначален пуск или е напълнен нов кварцов филтриращ пясък или манометърът отчита 0,3 до 0,6 bar над нормалното работно налягане, за да почистите филтъра или кварцовия филтриращ пясък.

Водата се отвежда в долната зона на филтърния корпус и по този начин протича през целия филтър. По този начин се отделя акумулираната мръсотия и се извежда по тръбопровода за обратно промиване.

### **GESCHLOSSEN (ЗАТВОРЕН)**

#### **УКАЗАНИЕ!**

- Никога не включвайте помпата в този режим на експлоатация!

Използвайте този режим на експлоатация, за да почистите предфилтъра (при наличие на такъв) или да проверите системата за уплътненост и да уплътните проблемните места.

Водният поток в помпата или филтъра е блокиран. Имайте предвид, че подаващите и изпускателните маркучи са пълни с вода и при необходимост трябва да бъдат затворени със спирателни вентили или тапи.

### **ENTLEEREN (ИЗПРАЗВАНЕ)**

#### **УКАЗАНИЕ!**

- Изпразването на басейна е възможно само до минимално ниво на водата на височината на смукателния тръбопровод. Уверете се, че сте изключили помпата щом то е достигнато, за да предотвратите работа на сух ход.

Използвайте този режим на експлоатация, за да изпразните басейна при силно замърсяване.

Водата се отвежда покрай филтъра и се извежда директно по тръбопровода за обратно промиване.

### **WINTER (ЗИМА)**

#### **УКАЗАНИЕ!**

- Никога не включвайте помпата в този режим на експлоатация!

Използвайте този режим на експлоатация за зазимяване на филтърната система. Клапаният лост се намира в междинно положение, чрез което се разтоварват вътрешните компоненти на клапана.

## Принцип на действие на таймера

С интегрирания таймер помпата може да се стартира и спира автоматично веднъж на ден за избраното време. Настройване на няколко интервала в рамките на 24 часа са възможни само чрез външен таймер.

Таймерът има една батерия (вижте глава „Технически данни“). При разединено електрозахранване се съхранява времето на стартиране и продължителността на работа.

## Време на филтриране

Съдържащата се в басейна вода би трябвало да се превърти най-малко 2 пъти в рамките на 24 часа. При по-голямо натоварване на басейна, водата в него следва да се превърти най-малко 3 до 5 пъти в рамките на ден.

## Първо използване

### ПРЕДУПРЕЖДЕНИЕ!

#### **Опасност за живота в резултат на работа на инсталацията за пречистване на водата по време на къпане!**

На засмукващия отвор на басейна могат да бъдат засмукани косми или дрехи, а в екстремни случаи да бъдат засмукани хора под водата или да бъде възпрепятствано изплуването на повърхността.

- Никога не пускайте уредите от инсталацията за пречистване на водата, докато в басейна се намират хора.
- Ограничете достъпа до басейна, докато уредите на инсталацията за пречистване на водата работят.

### УКАЗАНИЕ!

Флокулантите във водата могат да доведат до втвърдяване на Active Balls и сериозно да влошат почистващата им способност.

- Не използвайте флокуланти за пречистване на вода, когато използвате Active Balls като филтърна среда.

## Проверка преди въвеждане в експлоатация

- Уредът е извън басейна и захранващият кабел е изключен от захранването

## Първоначален пуск на таймера

Дори и да не бъдат изпълнени описаните по-долу стъпки, таймерът функционира безупречно. В случай на прекъсване на захранването обаче съхранените времена за продължителност на работа на филтъра се изтриват.

1. Уверете се, че захранващият кабел на помпата е изключен от захранващата мрежа.
2. С кръстата отвертка PH1 отстранете винтовете на капака на таймера и го свалете.
3. Изтеглете пластмасовата лента, която се вижда под батерията.
4. Затегнете отново капака.

*Функцията за съхранение на данните в паметта на таймера е активирана.*

## Подготвяне на помпата

В конфигурацията при доставката помпата е само частично сглобена.



Затегнете само на ръка всички винтови съединения. Прекалено затягане на винтовите съединения поврежда уплътненията и пластмасовите части. Не използвайте инструмент.  
Леко неуплътнени винтови съединения могат да се уплътнят с тефлонова лента.

1. Развийте пръстена на резба **13** на капака на предфилтъра **11** по посока, обратна на часовниковата стрелка.
2. Повдигнете капака на предфилтъра **11** с пръстен на резба от корпуса на помпата.
3. Поставете уплътнението на О-образния пръстен, голямо **17** в жлеба на корпуса на помпата.
4. Поставете предфилтъра **24** в помпата. В конфигурацията при доставката предфилтърът е вече монтиран в помпата.
5. Поставете капака на предфилтъра **11** върху корпуса на помпата.
6. Прокарайте пръстена на резба по капака на предфилтъра.
7. Навийте пръстена на резба по посока на часовниковата стрелка до неговото затягане.
8. Поставете уплътнението на О-образния пръстен, малко **19** в капака на предфилтъра.
9. Навийте здраво присъединителния елемент за маркуч по посока на часовниковата стрелка в капака на предфилтъра
10. Поставете уплътнението на О-образния пръстен, средно **18** във вдлъбнатината на изпускателния отвор на помпата **25**.
11. Навийте и затегнете един адаптер за маркуч **12** по посока на часовниковата стрелка в изпускателния отвор на помпата.

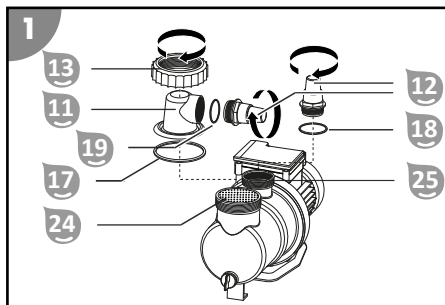

При филтърна система Comfort 50 адаптерът за маркуч е монтиран на напорния маркуч. Помпата е в готовност за работа и може да бъде присъединена към тръбопроводите.

## Монтиране на помпата върху основна плоча

1. Поставете резбовите винтове на комплекта крепежни елементи за филтърни помпи **23** отдолу в основната плоча **9** (в двата отвора с шестоъгълна вдлъбнатина).
2. Поставете помпата **10** върху основната плоча така **9** че винтовата резба да стърчи извън фиксиращите отвори във фундамента на помпата.
3. Съответно прокарайте подложната, а след това застопоряваща шайба по винтовата резба.
4. Поставете съответно крилчат винт и го затегнете.

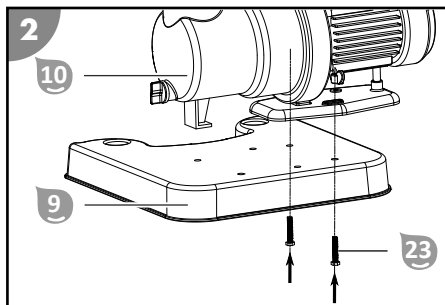

Помпата е монтирана на основната плоча.

- Свържете основната плоча **9** с филтърния корпус **6**.

Основната плоча е свързана с филтърния корпус.

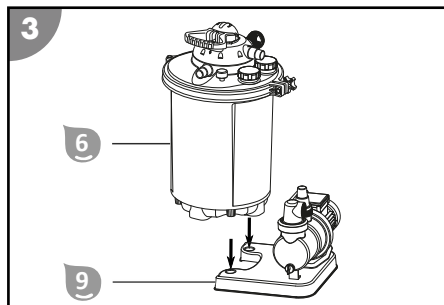

## Подготвяне на филтърния корпус

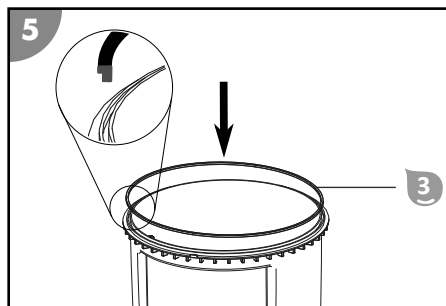
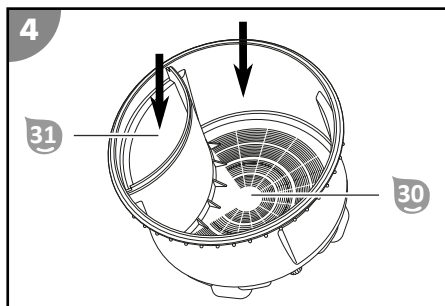

- Напълнете около 1/3 от филтърния корпус **30** с вода.
- Напълнете филтърната камера **30** с филтърна среда.  
За целта вижте необходимите количества в глава "Технически данни".  
Внимавайте в камерата за чиста вода **31** да не попадне филтърна среда.
- Почистете жлеба от всякакви чужди предмети и замърсители и поставете уплътнението на корпуса **3**.
- Центрирайте клапанната глава **1** с нейния жлеб по външния ръб спрямо регулиращия зъб на филтърния корпус.
- Поставете клапанната глава на филтърния корпус.
- Прокарайте притискателния пръстен **2** по мястото на присъединяване на клапанната глава и филтърния корпус.  
Уверете се, че съединението на притискателния пръстен в точката на свързване с маркировката с формата на стрелка „ALIGN“ лежи на клапанната глава **1**.
- Поставете болта на притискателния пръстен **4** в шестоъгълния фиксатор на притискателния пръстен.
- Прокарайте болта на притискателния пръстен в отвора от противоположната страна на притискателния пръстен.
- Поставете крилчатата гайка **5** на резбата и я затегнете по посока на часовниковата стрелка.  
*Филтърният корпус е подготвен.*

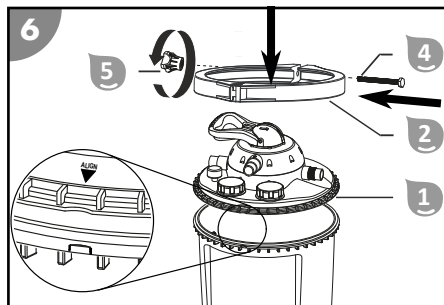

## Монтиране на присъединителните елементи на тръбопровода



Някои маркучи, като напр. напорният маркуч, са много твърди. Преди монтаж ги оставете на слънце, за да станат по-гъвкави от топлината.



Затегнете само на ръка всички винтови съединения. Прекалено затягане на винтовите съединения поврежда уплътненията и пластмасовите части.

За описаните присъединителни елементи използвайте подходящи за басейни маркучи с диаметър Ø 32 / 38 мм. За други маркучи за басейни (напр. INTEX с резбова връзка) се изискват допълнителни адаптери. Подходящи адаптери ще намерите в нашия уеб магазин на адрес: [www.steinbach-group.com](http://www.steinbach-group.com)

**Процедирайте, както следва, за да присъедините маркуч за плувен басейн към помпата или помпата към филтърния корпус:**

1. Прокарайте затегателна скоба за маркуч по маркуча.
2. Вкарайте маркуча в присъединителния елемент за маркуча.
3. Фиксирайте затегателната скоба за маркуч към присъединителния елемент за маркуча с кръстата отвертка PH1.

*Щепселният маркуч за плувен басейн е монтиран.*

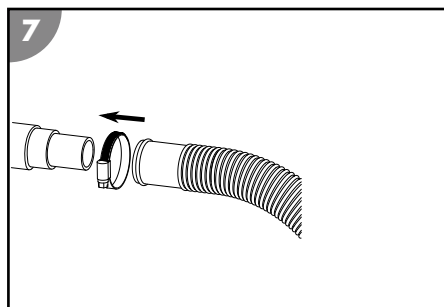

**Процедирайте, както следва, за да присъедините маркуч за плувен басейн към адаптера за маркуч на помпата или филтърния корпус:**

1. Завинтете адаптера за маркуч в присъединителния резбови отвор.
2. Прокарайте затегателна скоба за маркуч по маркуча.
3. Вкарайте маркуча в адаптера за маркуча.
4. Фиксирайте затегателната скоба за маркуч към адаптера за маркуч с кръстата отвертка PH1.

*Щепселният маркуч за плувен басейн е монтиран на адаптера за маркуч.*

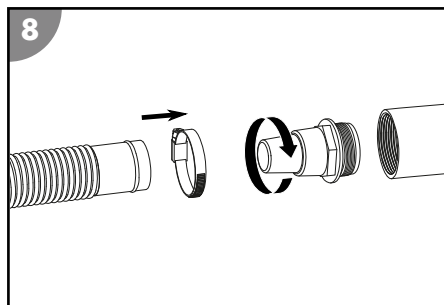

Процедирайте, както следва, за да завинтите маркуч за плувен басейн INTEX (не е включен в обхвата на доставката) към помпата или помпата към филтърния корпус:

1. Завинтете адаптера за басейни INTEX или адаптер обратен тръбопровод за басейни INTEX в присъединителния резбови отвор.
  2. Завинтете маркуча към адаптера.
- Маркучът за плувен басейн INTEX е завинтен.*

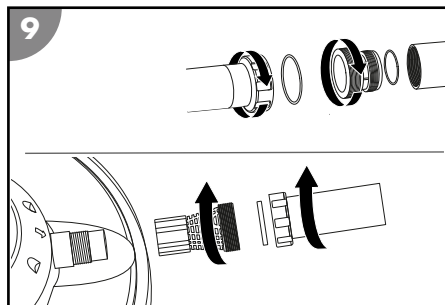

## Присъединяване на тръбопроводи

Подгответе следния материал:

- Напорен тръбопровод 14
- Обратен тръбопровод, тръбопровод за обратно промиване и смукателен тръбопровод (не са включени в обхвата на доставката)
- Монтажен материал за тръбопроводите

Процедирайте, както следва, за да присъедините тръбопроводите (вижте фигура А) към помпата и филтърния корпус:

1. Прокарайте обратния и смукателния тръбопровод от басейна до филтърната система.
  2. Прокарайте тръбопровода за обратно промиване от присъединителния елемент за канала до филтърната система.
- Обърнете внимание на обозначенията непосредствено до присъединителните елементи на тръбопровода на клапанната глава.

*Тръбопроводите са присъединени.*

## Подготвяне на филтърна система

1. Натиснете и задръжте клапанныя лост 35 на клапанната глава 1 надолу.
2. Завъртете клапанныя лост в позиция „RÜCKSPÜLEN“ („ОБРАТНО ПРОМИВАНЕ“) и го освободете.
3. Напълнете филтърния корпус 6 с вода, докато тя започне да изтича от тръбопровода за обратно промиване "WASTE" 34.
4. Проверете филтърната система и присъединителните елементи за неуплътнености.
5. Изпълнете процеса на обратно промиване (вижте глава „Процес на обратно промиване“).

## Обслужване

### ПРЕДУПРЕЖДЕНИЕ!

**Опасност за живота в резултат на работа на инсталацията за пречистване на водата по време на къпане!**

На засмукващия отвор на басейна могат да бъдат засмукани косми или дрехи, а в екстремни случаи да бъдат засмукани хора под водата или да бъде възпрепятствано изплуването на повърхността.

- Никога не пускайте уредите от инсталацията за пречистване на водата, докато в басейна се намират хора.
- Ограничете достъпа до басейна, докато уредите на инсталацията за пречистване на водата работят.

## ВНИМАНИЕ!

### Опасност от нараняване!

Повреден уред или повредени принадлежности може да доведат до наранявания.

- Проверете уреда и принадлежностите (вижте глава "Проверка").



### УКАЗАНИЕ!

Флокулантите във водата могат да доведат до втвърдяване на Active Balls и сериозно да влошат почистващата им способност.

- Не използвайте флокуланти за пречистване на вода, когато използвате Active Balls като филтърна среда.



### Избор на режим на експлоатация

Изключете помпата  като издърпате мрежовия щепсел.

Натиснете и задръжте клапанныя лост  на клапанната глава  надолу. Завъртете клапанныя лост в желаната позиция и го освободете.

### Експлоатация на помпата

1. Уверете се, че всички маркучи и тръби са правилно свързани и нивото на водата в басейна е минимум 2,5 до 5 см над отвора на смукателния тръбопровод.
2. Проверете положението на клапана на Вашата филтърна система преди да активирате помпата.
3. Свържете мрежовия щепсел на помпата със захранването.  
*Индикаторът за продължителността на работа мига (при поставена батерия се показва последната избрана продължителност на работа).*

4. Натиснете бутона на таймера  няколкократно, докато светне светодиодът за желаната продължителност на работа.
  5. Включете помпата  чрез натискане на бутона ON/OFF на таймера .
- От този момент помпата работи и се деактивира автоматично след изтичане на избраната продължителност на работа. Таймерът активира помпата всеки ден, в един и същи час за същата продължителност на работа (веднъж на 24 часа).

*Помпата работи.*

6. Проверете хода на помпата за нежелани шумове.  
При наличие на въздух в системата обезвъздушете отново съоръжението.
7. Натиснете бутон on/off на таймера , за да спрете ръчно експлоатацията на помпата, Ръчното спиране деактивира таймера.

*Помпата е изключена.*

### Указания за поддръжка

Водорасли, бактерии и други микроорганизми не могат да се филтрират чрез филтърната система.

- За тяхното предотвратяване и отстраняване използвайте специални средства за поддръжка на водата, за да се гарантира безупречна в хигиенно отношение вода.
- Посъветвайте се със специалист и спазвайте указанията дозирани количества.

## Поддръжка

### Процес на обратно промиване

Процесът на обратно промиване регенерира филтъра или филтриращия пясък. Преди първия пуск и през равни интервали от време на експлоатация филтриращият пясък трябва да се почиства чрез обратно промиване.



При използване на филтърни топки Steinbach не трябва да се извършва обратно промиване. При спадане на пропускателната способност на филтъра препоръчваме миенето на филтърните топки да става на ръка. При необходимост трябва да се сменят филтърните топки.

1. Изключете помпата **10** чрез натискане на бутона ON/OFF на таймера **37**.
2. Присъединете тръбопровода за обратно промиване (вижте глава "Присъединяване на тръбопровода за обратно промиване").
3. Натиснете и задръжте клапанныя лост **35** на клапанната глава **1** надолу.
4. Завъртете клапанныя лост в позиция "RÜCKSPÜLEN" (ОБРАТНО ПРОМИВАНЕ) и го освободете.

*Лостът се фиксира в позиция "Rückspülen" (Обратно промиване)*

5. Включете помпата **10** чрез натискане на бутона ON/OFF на таймера **37**.
6. Изпълнете процеса на обратно промиване дотогава, докато от тръбопровода за обратно промиване започне да излиза чиста вода (макс. 2 минути).
7. Изключете помпата **10** чрез натискане на бутона ON/OFF на таймера **37**.
8. Натиснете и задръжте клапанныя лост **35** на клапанната глава **1** надолу.
9. Завъртете клапанныя лост в позиция "NACHSPÜLEN" (ДОПЪЛНИТЕЛНО ПРОМИВАНЕ) и го освободете.

*Лостът се фиксира в позиция "Nachspülen" (Допълнително промиване).*

10. Включете помпата **10** чрез натискане на бутона ON/OFF на таймера **37**.
11. Оставете помпата да работи 20-30 секунди, за да бъдат отстранени остатъчните отлагания по клапанната глава.
12. Изключете помпата **10** чрез натискане на бутона ON/OFF на таймера **37**.  
Клапанната глава се намира все още в позиция "Nachspülen" (Допълнително промиване).  
Преди повторно активиране на помпата внимавайте да поставите клапанната глава в желаната позиция, напр. "Filtern" (Филтриране).

*Процесът на обратно промиване е завършен.*

## Смяна на филтърната среда



Използваната филтърна среда (кварцов филтриращ пясък или филтърни топки Steinbach) трябва да се сменя, в зависимост от продължителността на експлоатация и степента на замърсяване на уреда, на всеки 2-3 години.

1. Изключете помпата **10** като издърпате мрежовия щепсел.
2. Затворете спирателните клапани или блокирайте водния поток към свързващите маркучи на басейна.
3. Развийте тапата на изпускателния отвор **27** на дъното на филтърния корпус **6**.
4. Изпуснете напълно водата от филтърния корпус **6** през изпускателния отвор.
5. Завийте тапата на изпускателния отвор на филтърния корпус.
6. Демонтирайте притискателния пръстен **2**, като развийте крилчатата гайка **5** по посока, обратна на часовниковата стрелка.
7. Приберете притискателния пръстен и неговите винтове.
8. Обърнете филтърния корпус бавно обратно и изсипете кварцовия филтриращ пясък или филтърните топчета.

9. Свалете разделителната преграда **7**.
10. Свалете мрежестия филтър **8**.
11. Промийте разделителната преграда и мрежестия филтър основно под течаща вода.
12. Промийте филтърния корпус с чиста вода.
13. Поставете мрежестия филтър.
14. Поставете разделителната преграда.
15. Изпълнете стъпките, описани в глава „Подготвяне на филтърния корпус“.

*Филтърната среда е сменена.*

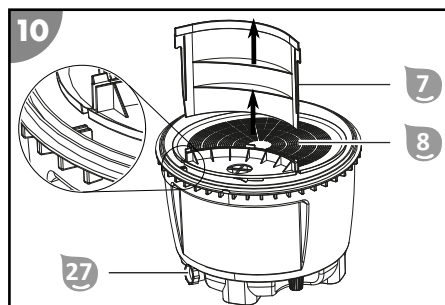

## Смяна на батерията на таймера

1. Уверете се, че захранващият кабел на помпата е изключен от захранващата мрежа.
2. С кръстатa отвертка PH1 отстранете винтовете на капака на таймера и го свалете.
3. Натиснете леко върху краищата на батерията, за да я отделите. Извадете батерията.
4. Сменете батерията, вижте глава „Технически данни“.
5. Затегнете отново капака.

*Батерията на таймера е сменена.*

## Почистване

Почиствайте уреда с обикновен препарат за бани, чиста течаща вода и кърпа, която не оставя власинки. Агресивните почистващи препарати могат да повредят уреда. Подсушете уреда с кърпа, която не оставя власинки.

## Проверка

Преди всяка употреба проверете следното:

- Има ли видими щети по уреда?
- Има ли видими щети по елементите за управление?
- Принадлежностите в безупречно състояние ли са?
- Всички кабели ли са в безупречно състояние?
- Дали не е блокиран подаващия тръбопровод?
- Свободни и чисти ли са вентилационните отвори?

Не въвеждайте в експлоатация повреден уред или принадлежности. Оставете за проверка и ремонт от производителя, отдела за обслужване на клиенти или квалифициран специалист.

# Съхранение

## Зазимяване



Съхранявайте филтърната система на сухо и защитено от замръзване място ( $> +5^{\circ}\text{C}$ ) без пряка слънчева светлина.

Съхранявайте изсушената филтърна среда винаги отделно от филтърния корпус през зимата.

1. Изключете помпата **10** като издърпате мрежовия щепсел.
2. Затворете спирателните клапани или блокирайте водния поток към свързващите маркучи на басейна.
3. Демонтирайте свързващите тръбопроводи към басейна и изпразнете маркучите.
4. Повдигнете помпата и я изпразнете през двата присъединителни елемента.
5. Изпразнете филтърната среда, (вижте Смяна на филтърната среда).  
Ако сте използвали филтърни топки, измийте ги на ръка и ги оставете да изсъхнат напълно. Ако сте използвали пясък, изпразнете го в подходящ съд (напр. кофа) и го съхранявайте на сухо място.
6. Промийте филтърната система с течаща вода.
7. Оставете филтърната система да изсъхне напълно.
8. Натиснете и задръжте клапанныя лост **35** на клапанната глава **4** надолу.
9. Завъртете клапанныя лост в позиция "WINTER" и го освободете.

*Уредът може да бъде зазимен.*

## Отстраняване на неизправности

Проблем	Възможна причина	Отстраняване на проблема
Налягането на манометъра се покачва над 1 bar.	Кварцовият филтриращ пясък е замърсен.	Изпълнете процес на обратно промиване (вижте глава „Процес на обратно промиване“).
	Филтърните топки са замърсени.	Свалете и измийте филтърните топки на ръка. Сменете филтърните топки при необходимост.
Въздушни мехурчета излизат от смукателната дюза.	Помпата засмуква въздух.	Проверете всички маркучи и уплътнения за уплътненост. Затегнете затегателните скоби за маркучи.
		Проверете нивото на водата в басейна и при необходимост допълнете, докато водната повърхност премине напълно над присъединителния елемент на смукателния тръбопровод.
Помпата получава прекалено малко вода или системното налягане е прекалено ниско.	Нивото на водата на басейна е прекалено ниско.	Увеличете нивото на водата на басейна.
	Кошът на предфилтъра (при наличие на такъв) е претоварен / запушен.	Изпразнете коша на предфилтъра.
	Смукателният тръбопровод е изместен / претоварен.	Почистете стените на напорния тръбопровод.
Помпата не тръгва.	Помпата няма ток.	Свържете мрежовия щепсел на помпата със захранването. Проверете дали при необходимост дефектноковата защита сработва.
	Помпата е дефектна.	Обърнете се към отдела за обслужване на клиенти.
Помпата не работи.	Таймерът е настроен.	Натиснете бутон Timer. Помпата е изключена, може да се настрои продължителността на работа. Включете помпата.
	Настроен е външният таймер.	Проверете продължителността на работа на външния таймер.
В басейна се намира филтърна среда	Кварцовият филтриращ пясък е допълнен.	Изпълнете процес на обратно промиване до избистряне на водата. Вижте глава "Процес на обратно промиване".
	Дефектни мрежести филтри във филтърния корпус.	Проверете мрежестите филтри за повреда и при необходимост ги сменете.

Ако повредата не може да бъде отстранена, свържете се със следпродажбения сервиз, посочен на последната страница.

# Технически данни

## Comfort 50

Модел:	Comfort 50	Модел на помпата:	SPS 75-1T
Артикулен номер:	040200	Артикулен номер на помпата:	040916
Големина на корпуса:	Ø 415 мм / ок. 25 л	Монтаж на помпата:	върху основна плоча
Големина на присъединителния елемент:	Ø 32/38 мм	Принцип на действие на помпата:	самозасмукваща
Изпълнение:	7-пътен вентил с манометър	Таймер на помпата:	интегриран таймер
Циркулационна способност:	макс. 6.600 л/ч	Батерия за таймера:	Клетъчна батерия CR2032; Литий 3V наличен
Големина на басейна (воден обем):	макс. 33 000 л	Предфилтър:	наличен
Температура на водата:	10°C - 35°C	Захранване:	220-240 V~ 50 Hz
Изисквания филтърна среда:		Мощност:	макс. 450 W
Филтърни топки Steinbach:	около 400 g	Дебит:	макс. 8500 л/ч
Кварцов филтриращ пясък:	около 15 кг; 0,7-1,2 мм; DIN EN 12904	Напор:	макс. 9,0 м

## Comfort 75

Модел:	Comfort 75	Модел на помпата:	SPS 100-1T
Артикулен номер:	040100	Артикулен номер на помпата:	040917
Големина на корпуса:	Ø 415 мм / ок. 50 л	Монтаж на помпата:	върху основна плоча
Големина на присъединителния елемент:	Ø 32/38 мм	Принцип на действие на помпата:	самозасмукваща
Изпълнение:	7-пътен вентил с манометър	Таймер на помпата:	интегриран таймер
Циркулационна способност:	макс. 7.800 л/ч	Батерия за таймера:	Клетъчна батерия CR2032; Литий 3V наличен
Големина на басейна (воден обем):	макс. 40 000 л	Предфилтър:	наличен
Температура на водата:	10°C - 35°C	Захранване:	220-240 V~, 50 Hz
Изисквания филтърна среда:		Мощност:	макс. 550 W
Филтърни топки Steinbach:	около 700 g	Дебит:	макс. 9400 л/ч
Кварцов филтриращ пясък:	около 25 кг; 0,7-1,2 мм; DIN EN 12904	Напор:	макс. 10,0 м



- 1 040818 - клапанен лост
- 2 040820 - ходов клапан, син
- 3 040828 - уплътнение тип „звезда“ за ходовия клапан
- 4 040816 - тарелка
- 5 040813 - притискателен пръстен вдясно
- 6 040811 - болт
- 7 040812 - притискателен пръстен вляво
- 8 040814 - уплътнение филтърен контейнер
- 9 040810 - крилчата гайка
- 10 040804 - филтърен корпус
- 11 040806 - разделителна преграда
- 12 040801 - мрежест филтър
- 13 040802 - изпускателна пробка филтърен корпус, син
- 14 040800 - основна плоча
- 15 040916 - филтърна помпа SPS 75-1T
- 16 040936 - свързващ маркуч L=25 см Ø38 мм
- 17 040946 - скоба за маркуч Ø 30 - 50 мм
- 18 040906 - винтов капак с уплътнение
- 19 040909 - манометър 1/8" за серия Comfort
- 20 040834 - редуциращ съединител за маркуч
- 21 0409331 - уплътнение за маркуч за подаване и оттичане (2x)
- 22 040924 - пръстен на резба
- 23 040911 - капак на предфилтър прозрачен
- 24 040930 - уплътнение на O-образен пръстен, голямо (Ø 79 мм)
- 25 040927 - предфилтър
- 26 040953 - изпускателна пробка, вкл. уплътнение
- 27 040915 - батерия литиева 3V CR2032 за таймер
- 28 040978 - комплект крепежни елементи за филтърни помпи
- 29 040950 - основна плоча
- 30 040928 - уплътнение на O-образен пръстен, средно (Ø 54 мм)
- 31 040841 - адаптер за маркуч
- 32 040926 - уплътнение на O-образен пръстен, малко (Ø 45 мм)

# Comfort 75

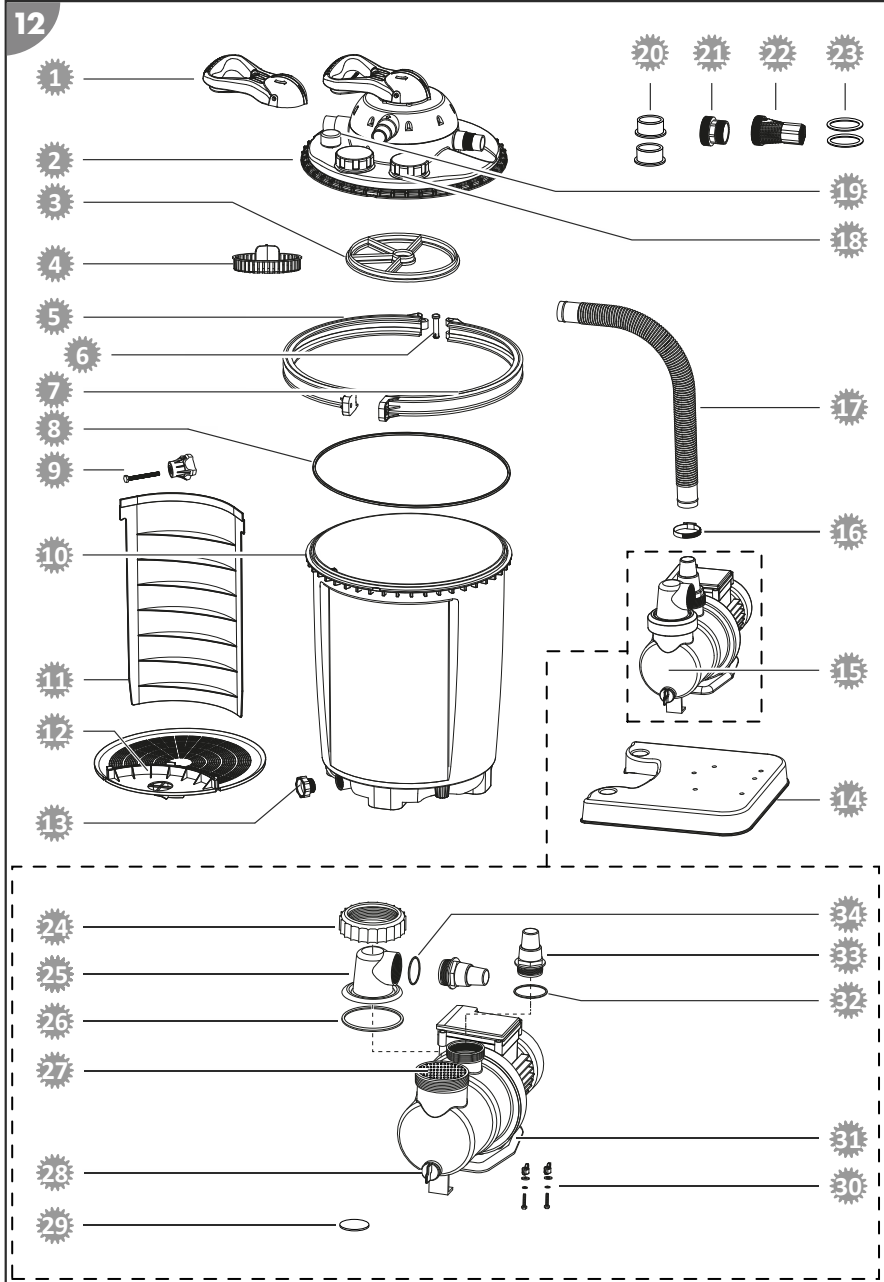

- 1 040818 - клапанен лост
- 2 040820 - ходов клапан, син
- 3 040828 - уплътнение тип „звезда“ за ходовия клапан
- 4 040816 - тарелка
- 5 040813 - притискателен пръстен вдясно
- 6 040811 - болт
- 7 040812 - притискателен пръстен вляво
- 8 040814 - уплътнение филтърен контейнер
- 9 040810 - крилчата гайка
- 10 040803 - филтърен корпус
- 11 040805 - разделителна преграда
- 12 040801 - мрежест филтър
- 13 040802 - изпускателна пробка филтърен корпус, син
- 14 040800 - основна плоча
- 15 040917 - филтърна помпа SPS 100-1T
- 16 040946 - скоба за маркуч Ø 30 - 50 мм
- 17 040923 - свързващ маркуч L=48 см Ø38 мм
- 18 040906 - винтов капак с уплътнение
- 19 040909 - манометър 1/8" за серия Comfort
- 20 040834 - редуциращ съединител за маркуч
- 21 040933 - адаптер за басейни INTEX
- 22 040934 - адаптер обратен тръбопровод за басейни INTEX
- 23 0409331 - уплътнение за маркуч за подаване и оттичане (2x)
- 24 040924 - пръстен на резба
- 25 040911 - капак на предфилтър прозрачен
- 26 040930 - уплътнение на O-образен пръстен, голямо (Ø 79 мм)
- 27 040927 - предфилтър
- 28 040953 - изпускателна пробка, вкл. уплътнение
- 29 040915 - батерия литиева 3V CR2032 за таймер
- 30 040978 - комплект крепежни елементи за филтърни помпи
- 31 040950 - основна плоча
- 32 040928 - уплътнение на O-образен пръстен, средно (Ø 54 мм)
- 33 040841 - адаптер за маркуч
- 34 040926 - уплътнение на O-образен пръстен, малко (Ø 45 мм)

## Изхвърляне

### Изхвърляне на опаковката



Изхвърлете опаковката според вида ѝ. Изхвърлете велпапето и картоната в отпадъците за хартия, фолиото при материалите за рециклиране.

### Изхвърляне на излязло от употреба устройство

Приложимо в Европейския съюз и други европейски страни със системи за разделно събиране на рециклируеми материали.



**Излезли от употреба устройства да не се изхвърлят заедно с битови отпадъци!**

Ако уредът вече не може да се използва, всеки потребител е задължен по закон да изхвърля излезли от употреба устройства отделно от битовите отпадъци, напр. да ги предаде на пункт за вторични суровини във своята община/част на града. Това гарантира правилното рециклиране на излезлите от употреба устройства и избягването на негативните въздействия върху околната среда.

Затова електроуредите са обозначени с горния символ.



**Отпадъците от батериите и акумулаторните батерии не трябва да бъдат събирани в битовите отпадъци!**

Като потребител вие сте законово задължен да събирате всички батерии и акумулаторни батерии, независимо от това дали съдържат вредни вещества\* или не, в събирателен пункт във вашата община/градски район или в търговски обект така, че събирането на отпадъците да бъде екологично.

\* маркирано с: Cd = кадмий, Hg = живак, Pb = олово, Li = литий

## Teslimat kapsamı

- 1 Valf başlığı
- 2 Sıkıştırma halkası
- 3 Filtre kabı contası
- 4 Sıkıştırma halkası civatası
- 5 Tırtıllı somun
- 6 Filtre kabı
- 7 Bölme paneli
- 8 Tel filtre
- 9 Taban plakası
- 10 Pompa
- 11 Ön filtre kapağı
- 12 Adaptör hortumu (2x)
- 13 Halka somun
- 14 Basınç hortumu
- 15 Hortum azaltma (2x)
- 16 Hortum kelepçesi (2x)
- 17 O-Ring contası büyük (Ø 79 mm)
- 18 O-Ring contası orta (Ø 54 mm)
- 19 O-Ring contası küçük (Ø 45 mm)
- 20 Giriş ve çıkış hortumu için düz conta (2x)
- 21 Adaptör INTEX emme hattı (Ürün 040933)
- 22 Adaptör INTEX dönüş hattı (Ürün 040934)
- 23 Filtre pompaları (2x) sabitleme seti  
Teflon bant (resimsiz)  
Kullanım kılavuzu (resimsiz)

## Cihaz parçaları

- 24 Ön filtre
- 25 Bağlantı pompası/basınç hattı
- 26 Manometre
- 27 Boşaltma çıkışı
- 28 Boşaltma tapası
- 29 Emme hattı
- 30 Filtre haznesi
- 31 Temiz su haznesi
- 32 Bağlantı dönüş hattı
- 33 Bağlantı basınç hattı
- 34 Bağlantı ters yıkama hattı
- 35 Valf kolu
- 36 Kontrol camı (Vida kapağı)
- 37 Zamanlayıcı

## Opsiyonel olarak mevcut aksesuarlar

- 38 INTEX havuzlar  
2 inç x 1 1/2 inç AG (emme hattı) için adaptör  
Ürün 040933
- 39 INTEX havuzlar  
2 inç AG x 1 inç IG (dönüş hattı) için adaptör  
Ürün 040934
- 40 UV dezenfeksiyon sistemi  
(valf başlığına takmak için)  
Ürün 040511

# İçindekiler

<b>Genel bakış</b> .....	<b>2</b>
<b>Teslimat kapsamı</b> .....	<b>289</b>
<b>Genel</b> .....	<b>291</b>
<b>Özel işaretler</b> .....	<b>291</b>
<b>Güvenlik</b> .....	<b>291</b>
Genel güvenlik talimatları.....	292
<b>Paketin açılması ve teslimat kapsamının kontrol edilmesi</b> .....	<b>293</b>
<b>Hazırlık</b> .....	<b>293</b>
Alan seçimi.....	293
Filtre şaftı.....	294
<b>Filtre sistemi açıklaması</b> .....	<b>294</b>
Filtre sisteminin işletim türleri.....	294
Zamanlayıcının çalışma şekli.....	295
Filtre süresi.....	295
<b>İlk işleme alma</b> .....	<b>295</b>
Çalıştırmadan önce kontrol edin.....	295
Zamanlayıcının ilk kez işleme alınması.....	296
Pompanın hazırlanması.....	296
Pompanın taban plakasına monte edilmesi.....	296
Filtre kabının hazırlanması.....	297
Hat bağlantılarının montajı.....	297
Hatların bağlanması.....	298
Filtre sisteminin hazırlanması.....	299
<b>Kullanım</b> .....	<b>299</b>
İşletim türlerinin seçilmesi.....	299
Pompa işletimi.....	299
Bakım talimatları.....	300
<b>Bakım</b> .....	<b>300</b>
Ters yıkama işlemi.....	300
Filtre aracının değiştirilmesi.....	300
Zamanlayıcı bataryasının değiştirilmesi.....	301
<b>Temizlik</b> .....	<b>301</b>
<b>Kontrol</b> .....	<b>301</b>
<b>Depolama</b> .....	<b>302</b>
Kışa hazırlama.....	302
<b>Sorun giderme</b> .....	<b>303</b>
<b>Teknik veriler</b> .....	<b>304</b>
<b>Yedek parçalar</b> .....	<b>305</b>
<b>Ürünü bertaraf etme</b> .....	<b>308</b>

# Genel

## İşletme talimatını okuyun ve saklayın



Bu kullanma talimatı, bu filtre sistemine aittir (bundan böyle "cihaz" olarak da anılacaktır). Çalıştırma ve kullanıma yönelik önemli bilgiler içerir.

Cihazı kullanmadan önce özellikle güvenlik talimatları olmak üzere kullanma talimatını dikkatlice okuyun. Bu kullanma talimatının dikkate alınmaması ağır yaralanmalara veya cihazda hasara neden olabilir.

Kullanma talimatını gelecek kullanımlar için saklayın. Cihazı üçüncü şahıslara verirken, bu kullanma talimatını da mutlaka verin.

## Kullanım amacı

Bu cihaz özellikle havuz-yüzme suyunun temizlenmesi için tasarlanmıştır. Sudaki tuz içeriği %0,5'in altında olduğu sürece (tuz elektrolizi) tuzlu su için uygundur. Görünür kirleri giderir ve Ø 32/38 mm hortum bağlantısı olan tüm standart havuzlar için uygundur.

Filtre tankında bulunan filtre aracı, akan sudaki kir parçacıklarını filtreler ve böylelikle yüzme suyunuz için kalıcı bir kir ve kalıntı filtresi görevi görür. Temizlenmiş su, dönüş hattı üzerinden 7 yollu valf aracılığıyla havuza geri akar.

Filtre aracı olarak yalnızca

DIN EN 12904'e uygun kuvars filtre kumu kullanın. Alternatif olarak, Steinbach filtre toplarını kullanabilirsiniz. Bunun için gerekli miktarlara Teknik veriler bölümünden erişebilirsiniz.

Sadece kişisel kullanıma yöneliktir ve ticari kullanım için uygun değildir. Cihazı sadece bu kullanma talimatında açıklandığı gibi kullanın. Diğer tüm kullanımlar uygunsuz kabul edilir ve mal hasarına ve hatta kişisel yaralanmaya neden olabilir. Cihaz bir çocuk oyuncacı değildir.

Üretici veya satıcı, usulüne uygun olmayan veya yanlış kullanımdan kaynaklanan hasarlar için sorumluluk kabul etmez.

## Özel işaretler

Bu kullanma talimatında, cihaz üzerinde veya ambalaj üzerinde aşağıdaki semboller kullanılmıştır.



Burada faydalı ek bilgileri bulabilirsiniz.



Hasar tehlikesi!  
Ambalajı keskin veya sivri cisimlerle (ör. bıçak) açmayın.

## Güvenlik

Bu kullanma talimatında aşağıdaki uyarı sözcükleri kullanılmıştır.



**UYARI!**

Bu uyarı sembolü/kelimesi, kaçınılmadığı takdirde ölüm veya ciddi yaralanmayla sonuçlanabilecek orta düzeyde risk içeren bir tehlikeyi belirtir.



**DİKKAT!**

Bu uyarı sembolü/kelimesi, kaçınılmadığı takdirde küçük veya orta derecede yaralanmayla sonuçlanabilecek düşük düzeyde risk içeren bir tehlikeyi belirtir.



**İKAZ!**

Bu uyarı sözcüğü olası mal hasarına karşı uyarır.

## Genel güvenlik talimatları



**UYARI!**

### Elektrik çarpma tehlikesi!

Hatalı elektrik tesisatı veya çok yüksek şebeke gerilimi elektrik çarpmasına neden olabilir.

- Güç kablosunu, sadece prizde bulunan şebeke gerilim tip etiketi üzerinde belirtilen değer ile aynıysa takın.
- Bir arıza durumunda hızlıca elektrik şebekesinden ayrılabilmesi için güç kablosunu sadece erişimi kolay bir prize takın.
- Cihazı sadece maksimum 16A sigortalı olan koruyucu kontaklı prizlerde çalıştırın.
- Cihaz, bir artık akım cihazı (FI) üzerinden 30 mA'den fazla olmayan bir nominal artık akımla beslenmelidir.
- Görünür şekilde hasarlıysa veya güç kablosu veya elektrik fişi arızalıysa cihazı çalıştırmayın.
- Cihazı açmayın, onarımı uzman kişiler bırakın. Bunun için kılavuzun arkasında bulunan servis adresine başvurun. Onarımı kendiniz yaptığınızda, yanlış bağlantı veya yanlış kullanım durumunda garanti hakları devre dışı kalır.
- Güç kablosuna asla ıslak ellerle dokunmayın.
- Güç kablosunu asla kablodan tutarak prizden çekmeyin, her zaman fişi tutun.
- Bağlantı kablosunu asla taşıma tutamağı olarak kullanmayın.
- Cihazı ve bağlantı kablosunu açık ateşten ve sıcak yüzeylerden uzak tutun.
- Bağlantı kablosunun üzerine hiçbir nesne koymayın.
- Güç kablosunu gömmeyin.
- Bağlantı kablosunu takılıp düşme tehlikesi oluşturmayacak şekilde döşeyin.
- Bağlantı kablolarını bükmeyin ve keskin kenarların üzerine yerleştirmeyin.
- Gerekli olması durumunda, yalnızca açık havada kullanıma da uygun uzatma bağlantıları kullanın. Dış mekanda kullanıma uygun bir uzatma bağlantısının kullanılması elektrik çarpması riskini azaltır.
- Cihazı fırtınalı havada kullanmayın. Cihazı kapatın ve güç kablosunu prizden çekin.
- Cihazı kullanmadığınızda, temizlediğinizde veya bir arıza meydana geldiğinde cihazı her zaman kapatın ve elektrik şebekesinden ayırın.
- Onarımlarda, sadece orijinal cihaz verilerine uygun parçalar kullanılabilir. Bu cihazda, tehlike kaynaklarına karşı koruma sağlamak için elektrikli ve mekanik parçalar bulunmaktadır.
- Sadece üretici tarafından tedarik edilen veya önerilen yedek parçalar ve aksesuar parçaları kullanın. Yabancı parçaların kullanılması durumunda tüm garanti hakları derhal devre dışı kalır.

### Kişilere yönelik güvenlik talimatları



**UYARI!**

**Çocuklar ve fiziksel, duyuşsal veya zihinsel yetenekleri azalmış kişiler (örn. kısmen engelliler, sınırlı fiziksel ve zihinsel yetenekleri olan yaşlılar) veya deneyim ve bilgi eksikliği (örn. daha büyük çocuklar) için tehlikeler.**

Cihazın yanlış kullanımı ağır yaralanmalara veya cihazda hasarlara neden olabilir.

- Cihaza başkalarının erişimine, sadece o kişiler talimatları tamamen okuduktan ve anladıktan veya kullanım amacı ve bununla bağlantılı tehlikeler hakkında bilgilendirildikten sonra izin verin.
- Fiziksel, duyuşsal veya zihinsel yetenekleri azalmış (örn. çocuklar veya sarhoş insanlar) veya deneyim ve bilgi eksikliği olan (örn. çocuklar) kişilerin gözetimsiz olarak cihazın yakınında bulunmasına asla izin vermeyin.

- Çocukların ve fiziksel, duyuşsal veya zihinsel yetenekleri azalmıř veya deneyim ve bilgi eksiklięi olan kiřilerin cihazı kullanmasına asla izin vermeyin.
- Temizlięin ve kullanıcı bakımının çocuklar tarafından yapılmasına izin vermeyin.
- Çocuklar cihazla veya baęlantı kablosuyla oynamamalıdır.
- Filtre sistemini, giriř yardımı olarak kullanılmaması için havuz duvarından yeterli uzaklıkta bir mesafeye kurun.



**UYARI!**

### **Yetersiz nitelik nedeniyle yaralanma tehlikesi!**

Gerekli aletlerin kullanımında deneyim veya beceri eksiklięi ve gerekli zanaat iřleri için bölgeşel veya normatif hükümler hakkında bilgi eksiklięi, son derece ciddi yaralanmalara veya maddi hasara neden olabilir.

- Risklerini yeterli kiřisel deneyim ile deęerlendiremeyeceęiniz tüm iřler için nitelikli bir uzmanı görevlendirin.
- Cihazı, sorunlu durumdayken çalıştırmayın (ör. uyuşturuđu, alkol veya ilaç etkisi altında).

### **İKAZ!**

Cihazın yanlış şekilde kullanımı cihaza zarar verebilir.

- Cihaz için hava kořullarına karşı korunaklı bir konum seçin.
- Filtre sistemini, giriř yardımı olarak kullanılmaması için havuz duvarından yeterli uzaklıkta bir mesafeye kurun.
- Motorun aşırı ısınmasını önlemek için hava alışverişinin yeterli olmasını saęlayın.
- Cihazı kuru şekilde (su olmadan) çalıştırmayın.
- Sadece birlikte verilen ve cihazınıza uygun pompayı kullanın.
- Valf bařlığı aracılıęıyla yapılan her devreye alma iřleminde önce filtre pompası kapatılmalıdır.
- Cihazı veya herhangi bir parçasını asla havuza koymayın.
- Banyo suyunuzda hiçbir kořulda flokülant kullanmayınız. Filtre topları, flokülantlar ile kolayca toplanabilir.

## **Paketin açılması ve teslimat kapsamının kontrol edilmesi**



**UYARI!**

### **Ambalaj malzemesi nedeniyle boęulma tehlikesi!**

Kafanın ambalaj filmine dolanması veya diđer ambalaj malzemelerinin yutulması boęulma nedeniyle ölümlle sonuçlanabilir. Özellikle bilgi ve deneyim eksiklięi nedeniyle riskleri deęerlendiremeyen çocuklar ve zihinsel engelliler için tehlike potansiyeli artmaktadır.

- Çocukların ve ayrıca zihinsel engelli kiřilerin ambalaj malzemesiyle oynamadıęından emin olun.

## **Hazırlık**

### **Alan seçimi**

Ařaęıdaki gereklilikler karřılanmalıdır veya düşünölmelidir:

- Filtre sisteminin pozisyonu emme baęlantısı ile giriř aęzı arasında ve filtre sisteminin merdiven olarak kullanılmaması için havuz duvarıyla yeterli kadar mesafelidir
- Pompanın pozisyonu su seviyesinin altında
- Havuzla maksimum üç metre mesafe
- Saęlam, dayanıklı ve yatay hizalanan altlık ör. agregalı beton döşeme

## Filtre şaftı



Havuz kısmen veya tamamen zemine batmışsa filtre sisteminin pompasının havuz suyu seviyesinin altına yerleştirilebilmesi için filtre şaftı gereklidir.

- Filtre şaftını su basmadığından ve çevre ve yağmur suyunun sızabileceğinden emin olun.  
*Bunu şaftın dibinde uygun şekilde yuvarlayarak (çakıl tabakası) elde edebilirsiniz. Bir kanala veya gidere bağlı opsiyonel şamandıralı dalgıç pompa ile filtre sisteminizi aynı zamanda şaft içinde yükselen sudan da koruyabilirsiniz.*
- Yoğuşmayı önlemek için şaftın yeterli ve doğal havalandırılmasını sağlayın.
- Filtre sistemi üzerinde çalışma yapılabilmesi için filtre şaftının boyutunu ayarlayın.

## Filtre sistemi açıklaması

### Filtre sisteminin işletim türleri

Filtre sisteminizin birkaç işletim modu vardır. Bunlar, valf başlığındaki işaretler ile gösterilir.

1. Filtreleme
2. Durulama
3. Sirkülasyon
4. Ters yıkama
5. Kapalı
6. Boşaltma
7. Kış

Her bir işletim modunun fonksiyonu aşağıda açıklanmıştır.

#### "FILTER-FILTERN" (FİLTRE-FİLTRELEME)

Bu işletim türünü filtre sisteminizin temel ayarı olarak kullanın.

Emilen havuz suyu yukarıdan filtre kabına giriş yapar ve filtre aracından akar. Kirler filtrenin ve su daha sonra havuza geri verilir.

#### NACHSPÜLEN (DURULAMA)

Bu işletim türünü ters yıkamadan, kuvars filtre kumunu yeniden doldurduktan veya 20-30 saniye boyunca ilk işletimden hemen sonra uygulayın.

Su, filtre kabının üst bölgesine yönlendirilir ve valf başlığı durulanır. Su, kirli su bağlantısından akar. Valf başlığı bu şekilde temizlenir.

#### ZIRKULIEREN (SİRKÜLASYON)

Suyun kimyasal arıtılması işleminden sonra bu işletim türünü kullanın.

Su, filtreden geçmeden doğrudan valf başlığından havuza yönlendirilir. Böylelikle filtre aracı, kullanılan kimyasallarla temas etmez.

#### "RÜCKSPÜLEN" (TERS YIKAMA)

**Steinbach filtre topları kullanılırken ters yıkama yapılmamalıdır.** Filtre kapasitesinin düşmesi durumunda filtre toplarını elde yıkamanızı öneririz. Gerekirse filtre topları değiştirilmelidir.

Cihazın ilk kez çalıştırılması veya yeni kuvars filtre kumunun dökülmesi veya manometrenin normal çalışma basıncının 0,3 ila 0,6 bar üzerinde olması durumunda, filtrenin veya kuvars filtre kumunun temizlenmesi için bu işletim türünü maksimum 2 dakika boyunca uygulayın.

Su, filtre kabının alt bölgesine yönlendirilir ve tüm filtrenin içinden akar. Toplanan kir çözülür ve ters yıkama hattı üzerinden boşaltılır.

## GESCHLOSSEN (KAPALI)

### İKAZ!

- Pompayı bu işletim türünde asla çalıştırmayın!

Ön filtreyi (varsa) temizlemek veya sistemde sızıntı olup olmadığını kontrol etmek ve etkilenen alanları kapatmak için bu işletim türünü kullanın.

Pompa ve filtredeki su akışı engelleniyor. Giriş ve çıkış hortumlarının suyla dolu olduğundan ve kesme valfleri veya tıparaklar kapatıldığından emin olun.

## ENTLEEREN (BOŞALTMA)

### İKAZ!

- Havuz ancak emme hattı yüksekliğinde minimum su seviyesine kadar boşaltılabilir. Kuru işletimi önlemek için bu noktaya ulaşılar ulaşılmaz pompayı kapattığınızdan emin olun.

Havuzu çok kirlendiğinde boşaltmak için bu işletim türünü kullanın.

Su, filtreden geçmek üzere yönlendirilir ve doğrudan ters yıkama hattı üzerinden boşaltılır.

## WINTER (KIŞ)

### İKAZ!

- Pompayı bu işletim türünde asla çalıştırmayın!

Filtre sistemini kışın muhafaza etmek için bu işletim türünü kullanın.

Valf kolu, dahili valf bileşenlerini serbest bırakan bir ara konumdadır.

## Zamanlayıcının çalışma şekli

Entegre zamanlayıcı ile pompa günde bir kez belirlenen sürede otomatik olarak çalıştırılabilir ve durdurulabilir. 24 saat içerisinde ayarlanmak istenen birden fazla zaman aralığı harici bir zamanlayıcıyla mümkündür.

Zamanlayıcı bir bataryaya sahiptir (bkz. "Teknik veriler"). Güç kaynağının bağlantısı kesilirse veya bir güç kesintisinde başlama zamanı ve çalışma süresi kaydedilir.

## Filtre süresi

Havuzların içindeki su 24 saat içinde en az 2 kez sirküle edilmelidir. Havuza daha fazla yüklenilirse bu günlük 3 ila 5 kez sirküle edilmelidir.

## İlk işletime alma



**UYARI!**

### **Banyo yaparken su arıtma sisteminin çalıştırılması nedeniyle hayati tehlike!**

Saç veya giysiler havuzun emme açıklığından emilebilir ve olağanüstü durumlarda insanları su altında yakalayarak yüze çıkılmalarını engelleyebilir.

- İnsanlar havuzdayken su arıtma sistemini asla çalıştırmayın.
- Su arıtma sistemi cihazları çalışır durumda olduğu sürece havuza erişimi engelleyin.

### İKAZ!

Havuz suyundaki flokülantlar, Active Balls'ların topaklaşmasına ve temizleme etkisini ciddi şekilde bozmasına neden olabilir.

- Filtre aracı olarak Active Balls kullanırken su arıtımı için flokülant kullanmayın.

## Çalıştırmadan önce kontrol edin

- Cihaz havuzun dışındadır ve güç kablosunun şebekesinden ayrıdır

## Zamanlayıcının ilk kez işleme alınması

Aşağıda açıklanan adımlar gerçekleştirilmezse zamanlayıcı yine de kusursuz şekilde çalışacaktır. Ancak güç kaynağının kesilmesi halinde kaydedilen filtre işletim zamanları silinir.

1. Pompanın güç kablosunun güç kaynağından çıkarıldığından emin olun.
2. Yıldız tornavidayla PH1 zamanlayıcının kapağının vidalarını çıkarın.
3. Piliin altında bulunan plastik şeridi çıkarın.
4. Kapağı sabit şekilde vidalayın.

*Zamanlayıcının hafıza yedekleme işlevi etkin.*

## Pompanın hazırlanması

Pompa teslimat durumunda yalnızca kısmen ön montajlıdır.



Tüm vida bağlantılarını sağlam bir şekilde sıkın. Vida bağlantılarının aşırı sıkılması contalara ve plastik parçalara zarar verir. Alet kullanmayın. Hafif sızdıran vida bağlantıları teflon bant ile kapatılabilir.

1. Ön filtre kapağındaki 11 halka somunu 13 saat yönünün tersine gevşetin.
2. Ön filtre kapağını 11 halka somunu ile pompa gövdesinden çıkarın.
3. Büyük 17 O-ring contasını pompa gövdesindeki oluğa yerleştirin.
4. Ön filtreyi 24 pompaya yerleştirin. Ön filtre, teslimat durumunda halihazırda pompada bulunur.
5. Ön filtre kapağını 11 pompa gövdesine takın.
6. Halka somunu ön filtre kapağının üzerinden geçirin.
7. Halka somunu sıkıca oturana kadar saat yönünde çevirin.
8. Küçük 19 O-ring contasını ön filtre kapağına takın.
9. Hortum bağlantısını saat yönünde sıkıca ön filtre kapağına takın
10. Orta 18 O-ring contasını pompa çıkışı yuvasına yerleştirin 25.
11. Bir adaptör hortumunu 12 saat yönünde pompa çıkışına sıkıca takın.

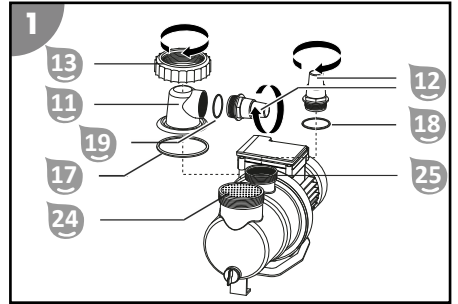

*Pompa işleme hazırdır ve hatlara bağlanabilir.*

## Pompanın taban plakasına monte edilmesi

1. Filtre pompaları için sabitleme setinin dışlı vidalarını 23 alttan taban plakasına 9 takın (altıgen girintili iki deliğe).
2. Pompayı 10, vida dişleri pompa soketindeki sabitleme açıklıklarından dışarı çıkacak şekilde taban plakasının 9 üzerine yerleştirin.
3. Sırasıyla rondelayı ve ardından tırtıklı kilit rondelayı vida dişi üzerine geçirin.
4. Her birine birer kelebek vida yerleştirin ve sıkın.

*Pompa taban plakasına monte edildi.*

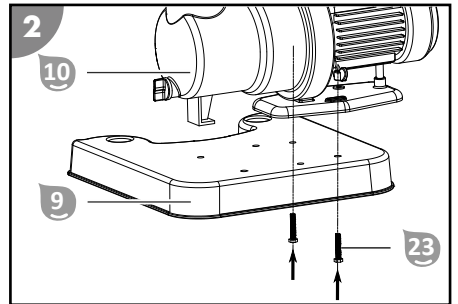

5. Taban plakasını 9 filtre kabına 6 bağlayın.  
Taban plakası, filtre kabına bağlıdır.

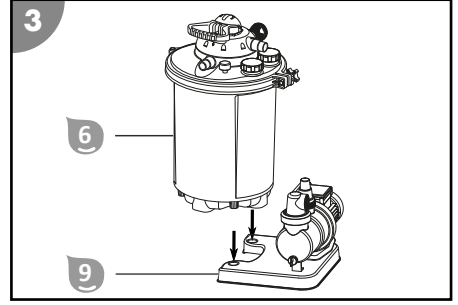

## Filtre kabının hazırlanması

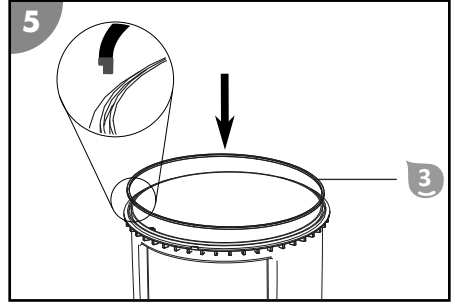
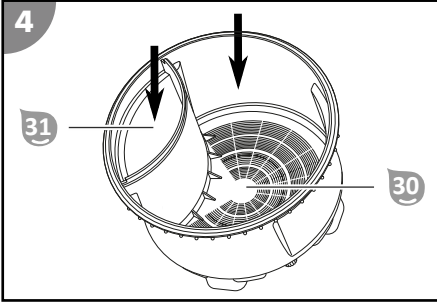

1. Filtre kabını 31 yaklaşık 1/3 oranında suyla doldurun.
2. Filtre haznesini 30 filtre aracı ile doldurun.  
Bunun için gerekli miktarlara Teknik veriler bölümünden erişebilirsiniz.  
Temiz su haznesine hiçbir filtre aracının 31 girmediğinden emin olun.
3. Yıvdeki yabancı cisimleri ve kirleri temizleyin ve kap contasını 3 yerleştirin.
4. Valf başlığını 1 dış kenardaki çentiği ile birlikte filtre kabının ayar burnu ile hizalayın.
5. Valf başlığını filtre kabına yerleştirin.
6. Sıkıştırma halkasını 2 valf başlığı ile filtre kabı arasındaki bağlantı noktası etrafında yönlendirin.  
Sıkıştırma halkasının mafsalının, valf başlığındaki 1 ok şeklindeki "ALIGN" işaretiyle bağlantı noktasında olduğundan emin olun.
7. Sıkıştırma halkası civatasını 4, sıkıştırma halkasının altıgen yuvasına yerleştirin.
8. Sıkıştırma halkası civatasını, sıkıştırma halkasının karşı tarafındaki delikten geçirin.
9. Tırtıllı somunu 5 dişliye takın ve saat yönünde sıkın.

Filtre kabı hazır.

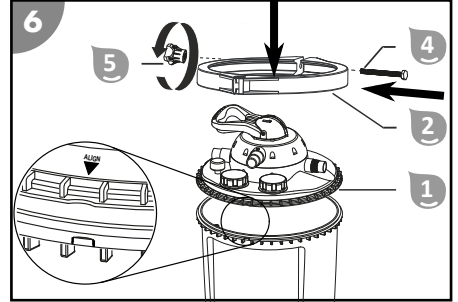

## Hat bağlantılarının montajı



Basınç hortumu gibi bazı hortumlar oldukça serttir. Bu gibi hortumları montajdan önce güneşin ışığı altında bekletin, böylelikle ısı sayesinde daha esnek hale geleceklerdir.



Tüm vida bağlantılarını sağlam bir şekilde sıkın. Vida bağlantılarının aşırı sıkılması contalara ve plastik parçalara zarar verir.

Açıklanan bağlantılar için uygun yüzme havuzu hortumları kullanın Ø 32 / 38 mm. Başka yüzme havuzu hortumları (ör. vida dişli bağlantılı INTEX) için ek adaptör gereklidir. Uygu adaptörü internet mağazamızda bulabilirsiniz: [www.steinbach-group.com](http://www.steinbach-group.com)

### Yüzme havuzu hortumunu pompaya veya filtre kabına takmak için şu adımları uygulayın:

1. Hortum kelepçesini hortumun üzerinden geçirin.
2. Hortumu hortum bağlantısına takın.
3. Hortum kelepçesini bir yıldız tornavida ile hortum bağlantısına sabitleyin PH1.

*Takılı yüzme havuzu hortumu monte edilmiştir.*

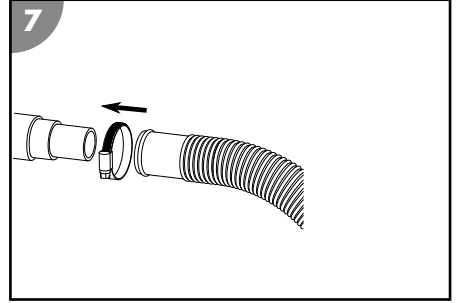

### Yüzme havuzu hortumunu pompanın ya da filtre kabının hortum adaptörüne takmak için şu adımları uygulayın:

1. Hortum adaptörünü bağlantı dişlisine vidalayın.
2. Hortum kelepçesini hortumun üzerinden geçirin.
3. Hortumu hortum adaptörüne takın.
4. Hortum kelepçesini bir yıldız tornavida ile hortum adaptörüne sabitleyin PH1.

*Takılan yüzme havuzu hortumu hortum adaptörüne monte edilmiştir.*

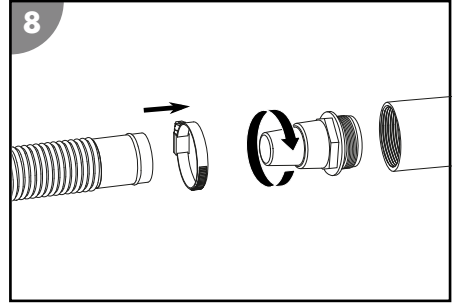

### INTEX yüzme havuzu hortumunu (teslimat kapsamına dahil değil) pompaya ya da filtre kabına vidalamak için uygulanacak adımlar:

1. INTEX havuzlar için adaptörü veya INTEX havuzları için adaptör dönüş hattını bağlantı dişlisine vidalayın.
2. Hortumu adaptöre vidalayın.

*INTEX yüzme havuzu hortumu vidalanmıştır.*

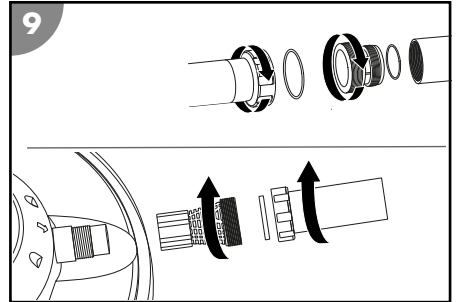

### Hatların bağlanması

Aşağıdaki malzemeyi hazırlayın:

- Basınç hattı 14
- Geri dönüş, ters yıkama ve emme hattı (teslimat kapsamında mevcut değil)
- Hatlar için montaj malzemesi

Hatları pompaya ve filtre kabına bağlamak için (bkz. resim A) aşağıdaki gibi hareket edin:

1. Geri dönüş ve emme hattını havuzdan filtre sistemine döşeyin.

2. Ters yıkama hattını kanal bağlantısından filtre sistemine doğru döşeyin.  
Valf başlığının doğrudan hat bağlantılarındaki tanımlarını dikkate alın.  
*Hatlar bağlanmış.*

## Filtre sisteminin hazırlanması

1. Valf başlığındaki 1 valf kolunu 35 aşağı doğru bastırın ve tutun.
2. Valf kolunu "TERS YIKAMA" pozisyonuna döndürün ve bırakın.
3. Filtre kabının 6 "ATIK" 34 ters yıkama hattından çıkana kadar su ile dolmasına izin verin.
4. Filtre sistemini ve bağlantıları sızıntılara karşı kontrol edin.
5. Ters yıkama işlemi gerçekleştirin (Ters yıkama bölümüne göz atın).

## Kullanım



**UYARI!**

### **Banyo yaparken su arıtma sisteminin çalıştırılması nedeniyle hayati tehlike!**

Saç veya giysiler havuzun emme açıklığından emilebilir ve olağanüstü durumlarda insanları su altında yakalayarak yüzeye çıkmalarını engelleyebilir.

- İnsanlar havuzdayken su arıtma sistemini asla çalıştırmayın.
- Su arıtma sistemi cihazları çalışır durumda olduğu sürece havuza erişimi engelleyin.



**DİKKAT!**

### **Yaralanma riski!**

Hasarlı bir cihaz veya aksesuar yaralanmalara neden olabilir.

- Cihazı ve aksesuarları kontrol edin (Kontrol bölümüne göz atın).

### **İKAZ!**

Havuz suyundaki flokülantlar, Active Balls'ların topaklaşmasına ve temizleme etkisini ciddi şekilde bözmesine neden olabilir.

- Filtre aracı olarak Active Balls kullanırken su arıtımı için flokülant kullanmayın.

## İşletim türlerinin seçilmesi

Elektrik fişini çekerek pompayı 10 kapatın.

Valf başlığındaki 1 valf kolunu 35 aşağı doğru bastırın ve tutun. Valf kolunu istenen pozisyona döndürün ve bırakın.

## Pompa işletimi

1. Tüm hortumların ve boruların doğru bir şekilde bağlanmış olduğundan ve havuzdaki su seviyesinin, emme hattı açıklığının en az 2,5 ila 5 cm üzerinde olduğundan emin olun.
2. Pompayı çalıştırmadan önce filtre sisteminizin valf konumunu kontrol edin.
3. Pompanın elektrik fişini güç kaynağına bağlayın.

*Çalışma süresi göstergesi yanıp sönüyor (batarya takıldığında, en son seçilen işletim süresi görüntülenir).*

4. İstlenen işletim süresinin LED göstergesi yanana kadar zamanlayıcı düğmesine 37 birkaç kez basın.
5. Zamanlayıcıda ON/OFF tuşuna 37 basarak pompayı 10 açın.  
Bu andan itibaren pompa çalışır ve seçilen çalışma süresinden sonra kendini otomatik olarak devre dışı bırakır. Zamanlayıcı pompayı her gün aynı saatte aynı çalışma süresi için yeniden etkinleştirir (24 saatte bir kez).

*Pompa çalışıyor.*

- Pompanın çalışmasını sıra dışı sesler bakımından kontrol edin.  
Eğer sistemde hava varsa sistemi tekrar havalandırın.
- Pompa işletimini manuel olarak sonlandırmak için zamanlayıcıda ON/OFF tuşuna basın **37**,  
Manuel sonlandırma ile zamanlayıcı devre dışı bırakılır.  
*Pompa kapandı.*

## Bakım talimatları

Yosun, bakteri ve diğer mikroorganizmalar filtre sistemiyle filtrelenemez.

- Suyun hijyenik olmasını sağlamak için bunları önlemek ve gidermek amacıyla özel su bakım ürünleri kullanın.
- Bir uzmana danışın ve dozaj miktarlarına dikkat edin.

## Bakım

### Ters yıkama işlemi

Ters yıkama işlemi, filtreyi veya filtre kumunu temizler. İlk çalıştırmadan önce ve çalışma sırasında düzenli aralıklarla, filtre ters geri yıkama ile temizlenmelidir.



Steinbach filtre topları kullanılırken ters yıkama yapılmamalıdır. Filtre kapasitesinin düşmesi durumunda filtre toplarını elde yıkamanızı öneririz. Gerekirse filtre topları değiştirilmelidir.

- Zamanlayıcıda ON/OFF tuşuna **37** basarak pompayı **10** kapatın.
- Ters yıkama hattını bağlayın (Ters yıkama hattının bağlanması bölümüne göz atın).
- Valf başlığındaki **1** valf kolunu **35** aşağı doğru bastırın ve tutun.
- Valf kolunu "RÜCKSPÜLEN" (TERS YIKAMA) konumuna doğru çevirin ve bırakın.

*Kol, "Rückspülen" (ters yıkama) konumuna geçer.*

- Zamanlayıcıda ON/OFF tuşuna **37** basarak pompayı **10** açın.
- Ters yıkama hattından temiz su gelene kadar (en fazla 2 dakika) ters yıkama işlemini gerçekleştirin.
- Zamanlayıcıda ON/OFF tuşuna **37** basarak pompayı **10** kapatın.
- Valf başlığındaki **1** valf kolunu **35** aşağı doğru bastırın ve tutun.
- Valf kolunu "NACHSPÜLEN" ("DURULAMA") konumuna çevirin ve bırakın.

*Kol, "Nachspülen" (durulama) konumuna geçer.*

- Zamanlayıcıda ON/OFF tuşuna **37** basarak pompayı **10** açın.
- Valf başlığında kalan kalıntıları gidermek için pompayı 20-30 saniye çalıştırın.
- Zamanlayıcıda ON/OFF tuşuna **37** basarak pompayı **10** kapatın.  
Valf başlığı hala "Nachspülen" (durulama) konumunda olduğunda, pompayı yeniden etkinleştirmeden önce valf başlığını, örneğin "Filtern" (filtre) gibi istenen konuma ayarladığınızdan emin olun.

*Ters yıkama işlemi tamamlandı.*

### Filtre aracının değiştirilmesi



Kullanılan filtre aracı (kuvars filtre kumu veya Steinbach filtre topları), işletim süresine ve cihazın kirlilik derecesine bağlı olarak her 2-3 yılda bir değiştirilmelidir.

- Elektrik fişini çekerek pompayı **10** kapatın.
- Kesme valflerini kapatın veya havuz bağlantı hortumlarına su akışını engelleyin.
- Boşaltma çıkışını **27** filtre kabının **6** zemininden çıkartın.
- Filtre kabındaki **6** suyu boşaltma çıkışından tamamen boşaltın.
- Boşaltma çıkışını filtre kabına vidalayın.
- Sıkıştırma halkasını **2**, tırtıllı somunu **5** saat yönünün tersine doğru sökün.

7. Sıkıştırma halkasını ve vidalarını bir kenara koyun.
8. Filtre kabını yavaşça baş aşağı olacak şekilde ters çevirin ve kuvars filtre kumunu veya filtre toplarını boşaltın.
9. Bölme panelini 7 sökün.
10. Tel filtreyi 8 sökün.
11. Bölme panelini ve tel filtreyi akan su altında iyice durulayın.
12. Filtre kabını temiz suyla durulayın.
13. Tel filtreyi yerleştirin.
14. Bölme panelini takın.
15. Filtre kabının hazırlanması bölümündeki adımları gerçekleştirin.

*Filtre aracı değiştirildi.*

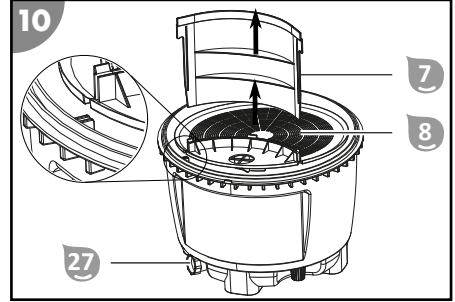

## Zamanlayıcı bataryasının değiştirilmesi

1. Pompanın güç kablosunun güç kaynağından çıkarıldığından emin olun.
2. Yıldız tornavidayla PH1 zamanlayıcının kapağının vidalarını çıkarın.
3. Çıkarmak için bataryanın bir kenarından hafifçe bastırın. Bataryayı sökün.
4. Bataryayı değiştirin, "Teknik veriler" bölümüne bakın.
5. Kapağı sabit şekilde vidalayın.

*Zamanlayıcı bataryası değiştirildi.*

## Temizlik

Cihazı sadece piyasada bulunan banyo temizlik maddeleri, temiz musluk suyu ve tüy bırakmayan bir bezle temizleyin. Aşındırıcı temizlik maddeleri cihaza zarar verebilir. Cihazı tüy bırakmayan bir bezle kurulaştırın.

## Kontrol

Her kullanımdan önce aşağıdakileri kontrol edin:

- Cihazda gözle görülür herhangi bir hasar var mı?
- Kontrol elemanlarında gözle görülür herhangi bir hasar var mı?
- Aksesuarlar kusursuz durumda mı?
- Tüm bağlantılar kusursuz durumda mı?
- Giriş tıkalı değil mi?
- Havalandırma yuvaları açık ve temiz mi?

Hasarlı bir cihazı veya aksesuarı kullanmayın. Cihazı üreticiye, üreticinin müşteri hizmetlerine veya kalifiye bir uzmana kontrol ve tamir ettirin.

# Depolama

## Kışa hazırlama



Filtre sistemini kuru ve don olmayan bir ortamda ( $\geq +5$  °C) doğrudan güneş ışığına maruz kalmadan muhafaza edin.  
Kurutulmuş filtre aracını daima filtre kabından ayrı olarak muhafaza edin.

1. Elektrik fişini çekerek pompayı **10** kapatın.
  2. Kesme valflerini kapatın veya havuz bağlantı hortumlarına su akışını engelleyin.
  3. Havuza giden bağlantı hatlarını sökün ve hortumları boşaltın.
  4. Pompayı kaldırın ve her iki bağlantı üzerinden boşaltın.
  5. Filtre aracını boşaltın (filtre aracının değiştirilmesi bölümüne göz atın).  
Filtre topları kullanıyorsanız bunları elle yıkayın ve tamamen kurumasını bekleyin. Kum kullanıyorsanız bunları uygun kaplara (ör. kova) boşaltın ve bunları kuru bir şekilde muhafaza edin.
  6. Filtre sistemini musluk suyu ile durulayın.
  7. Filtre sisteminin tamamen kurumasını bekleyin.
  8. Valf başlığındaki **1** valf kolunu **35** aşağı doğru bastırın ve tutun.
  9. Valf kolunu "WINTER" (KIŞ) konumuna doğru çevirin ve bırakın.
- Cihaz kış için hazırlanabilir.*

## Sorun giderme

Sorun	Olası neden	Sorun çözme
Manometre üzerindeki basınç 1 barın üzerine çıkıyor.	Kuvars filtre kumu kirlidir.	Ters yıkama işlemi gerçekleştirin (Ters yıkama bölümüne göz atın).
	Filtre topları kirlidir.	Filtre toplarını çıkarın ve elde yıkayın. Gerekirse filtre toplarını değiştirin.
Giriş ağzından hava kabarcıkları geliyor.	Pompa hava emiyor.	Tüm hortumları ve contaları sızıntılara karşı kontrol edin. Hortum kelepçelerini sıkın.
		Havuzdaki su seviyesini kontrol edin ve gerekirse su yüzeyi emme hattının bağlantısını tamamen aşana kadar su doldurun.
Pompa yeterli su almıyor veya sistem basıncı çok düşük.	Havuz suyu seviyesi çok düşük.	Havuz suyu seviyesini yükseltin.
	Ön filtre sepeti (varsa) yanlış yerleştirilmiş / tıkanmış.	Ön filtre sepetini boşaltın.
	Emme hattı döşendi / tıkanıp.	Basınç hattını temizleyin.
Pompa çalışmıyor.	Pompaya güç gitmiyor.	Pompanın elektrik fişini güç kaynağına bağlayın. FI devre kesicinin etkin olup olmadığını kontrol edin.
	Pompa arızalı.	Müşteri hizmetlerine başvurun.
Pompa çalışmıyor.	Zamanlayıcı ayarlanmıştır.	Zamanlayıcı düğmesine basın. Pompa kapalıysa, çalışma süresi ayarlanabilir. Pompayı çalıştırın.
	Harici zamanlayıcı ayarlandı.	Harici zamanlayıcının çalışma sürelerini kontrol edin.
Havuzda filtre malzemesi var	Kuvars filtre kumu yeniden dolduruldu.	Su temizlenene kadar bir ters yıkama işlemi gerçekleştirin. Ters yıkama bölümüne göz atın.
	Filtre kabında hasarlı tel filtre var.	Tel filtrede hasar olup olmadığını kontrol edin ve gerekirse değiştirin.

Arızanın giderilememesi durumunda, son sayfada belirtilen müşteri hizmetlerine başvurun.

# Teknik veriler

## Comfort 50

Model:	Comfort 50
Ürün numarası:	040200
Kap boyutu:	Ø 415 mm / yakl. 25 l
Bağlantı boyutu:	Ø 32/38 mm
Tasarım:	Manometreli 7 yollu valf
Dolaşım kapasitesi:	maks. 6.600 l/sa

Havuz boyutu (su içeriği):	maks. 33.000 l
Su sıcaklığı:	10°C - 35°C
Filtre aracı talepleri:	
Steinbach filtre topları:	yaklaşık 400 g
Kuvars filtre kumu:	yaklaşık 15 kg; 0,7-1,2 mm; DIN EN 12904

Pompa modeli:	SPS 75-1T
Pompa ürün numarası:	040916
Pompa montajı:	taban plakasına
Pompanın çalışma prensibi:	kendinden emişli
Pompa zamanlayıcı:	entegre zamanlayıcı
Zamanlayıcı için batarya:	CR2032 düğme pil; Lityum 3 V
Ön filtre:	mevcut
Güç kaynağı:	220-240 V~ 50 Hz
Güç:	maks. 450 W
Taşıma miktarı:	maks. 8.500 l/sa
Taşıma yüksekliği:	maks. 9,0 m

## Comfort 75

Model:	Comfort 75
Ürün numarası:	040100
Kap boyutu:	Ø 415 mm / yakl. 50 l
Bağlantı boyutu:	Ø 32/38 mm
Tasarım:	Manometreli 7 yollu valf
Dolaşım kapasitesi:	maks. 7.800 l/sa

Havuz boyutu (su içeriği):	maks. 40.000 l
Su sıcaklığı:	10°C - 35°C
Filtre aracı talepleri:	
Steinbach filtre topları:	yakl. 700 g
Kuvars filtre kumu:	yakl. 25 kg; 0,7-1,2 mm; DIN EN 12904

Pompa modeli:	SPS 100-1T
Pompa ürün numarası:	040917
Pompa montajı:	taban plakasına
Pompanın çalışma prensibi:	kendinden emişli
Pompa zamanlayıcı:	entegre zamanlayıcı
Zamanlayıcı için batarya:	CR2032 düğme pil; Lityum 3 V
Ön filtre:	mevcut
Güç kaynağı:	220-240 V~, 50 Hz
Güç:	maks. 550 W
Taşıma miktarı:	maks. 9.400 l/sa
Taşıma yüksekliği:	maks. 10,0 m

# Yedek parçalar

Comfort 50

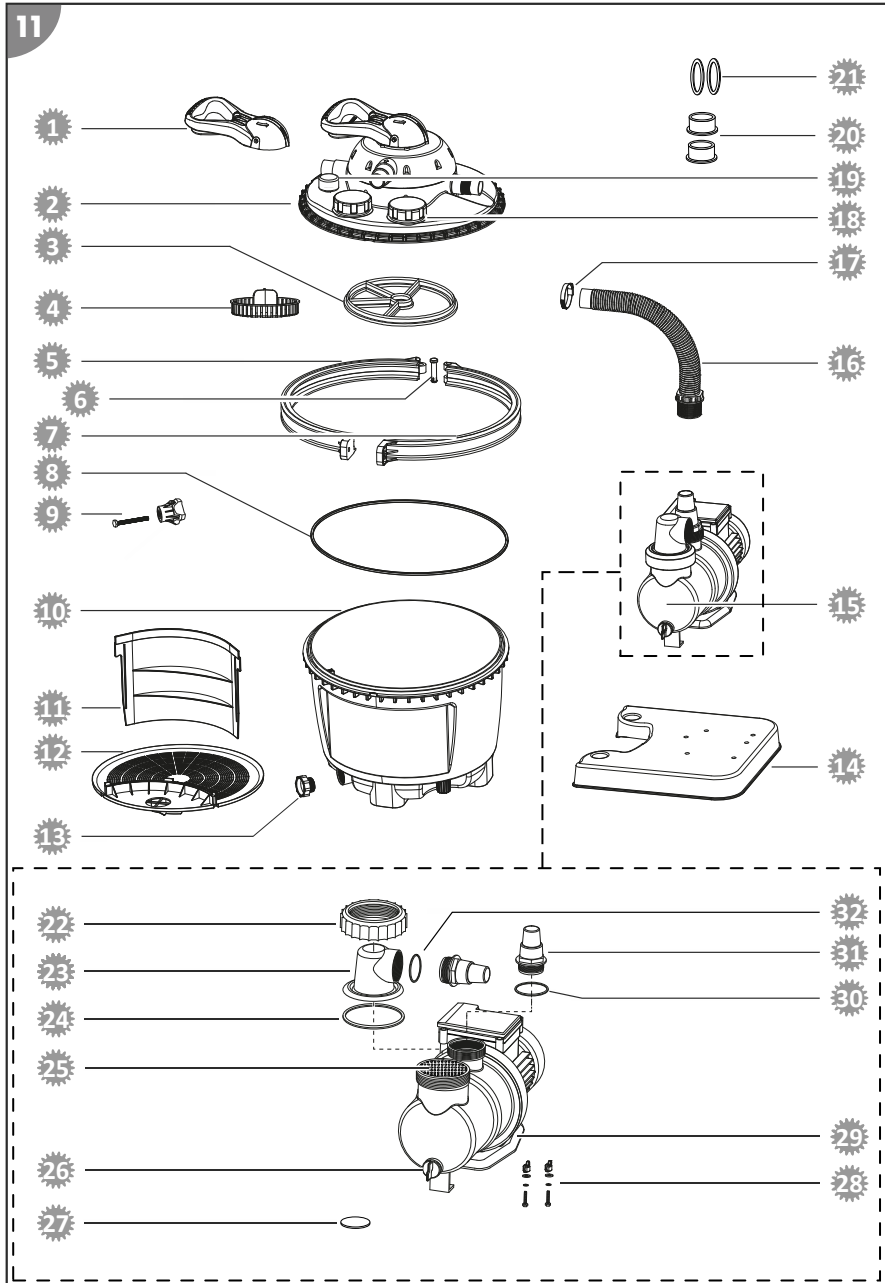

- 1 040818 - Valf kolu
- 2 040820 - Yol valfi, mavi
- 3 040828 - Yol valfi için yıldız conta
- 4 040816 - Tabak
- 5 040813 - Sıkıştırma halkası sağ
- 6 040811 - Pim
- 7 040812 - Sıkıştırma halkası sol
- 8 040814 - Filtre haznesi contası
- 9 040810 - Tırtıllı somun
- 10 040804 - Filtre kabı
- 11 040806 - Bölme paneli
- 12 040801 - Tel filtre
- 13 040802 - Filtre kabı boşaltma tapası, mavi
- 14 040800 - Taban plakası
- 15 040916 - Filtre pompası SPS 75-1T
- 16 040936 - Bağlantı hortumu U=25cm  
Ø38mm
- 17 040946 - Hortum kelepçesi Ø 30 - 50 mm
- 18 040906 - Contalı vidalı kapak
- 19 040909 - Comfort serisi için manometre  
1/8"
- 20 040834 - Hortum azaltma
- 21 0409331 - Giriş ve çıkış hortumu için düz  
conta (2x)
- 22 040924 - halka somun
- 23 040911 - ön filtre kapağı şeffaf
- 24 040930 - O-Ring contası büyük (Ø  
79 mm)
- 25 040927 - ön filtre
- 26 040953 - conta dahil boşaltma tapası
- 27 040915 - zamanlayıcı için 3 V CR2032  
lityum pil
- 28 040978 - filtre pompası sabitleme seti
- 29 040950 - zemin plakası
- 30 040928 - O-Ring contası orta (Ø 54 mm)
- 31 040841 - hortum-adaptör
- 32 040926 - O-Ring contası küçük (Ø  
45 mm)

# Comfort 75

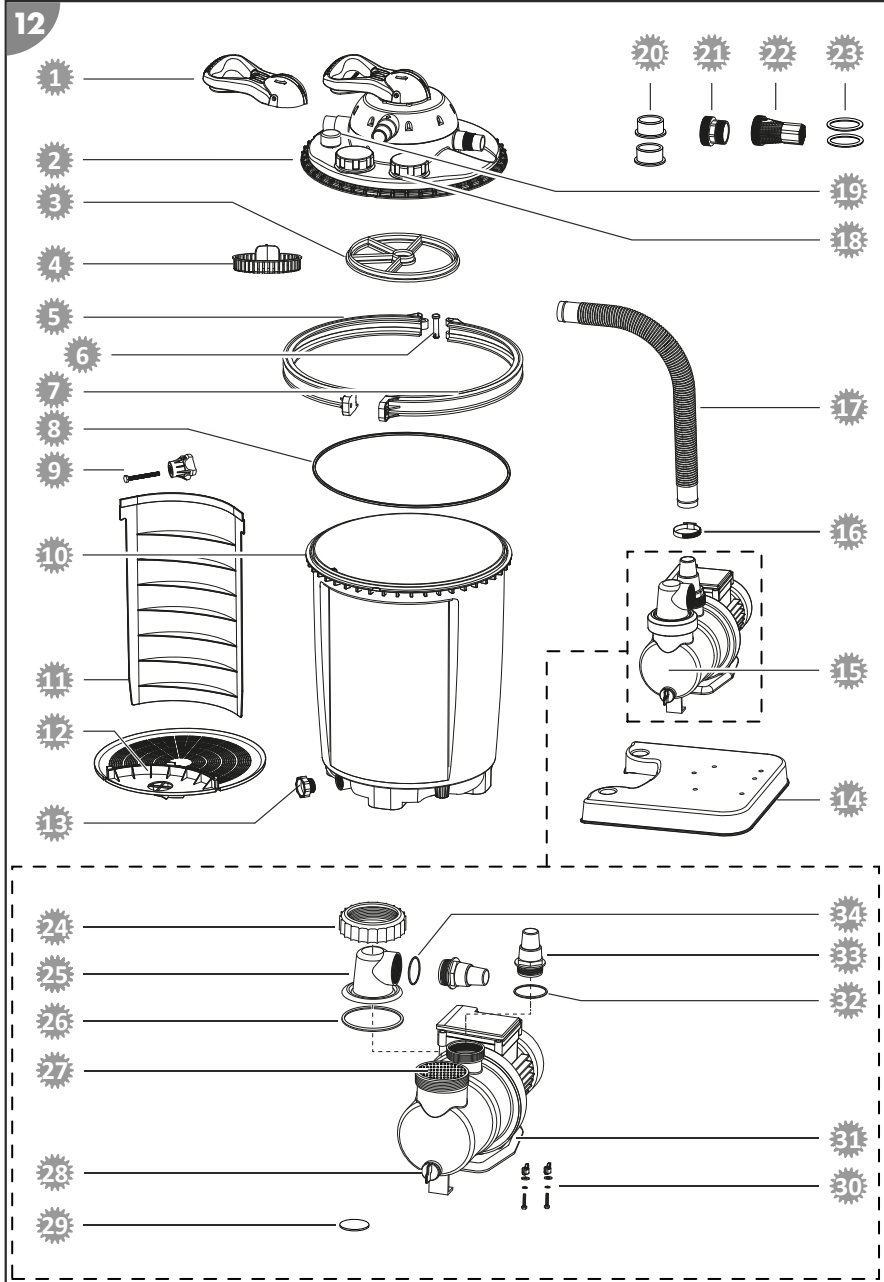

- 1 040818 - Valf kolu
- 2 040820 - Yol valfi, mavi
- 3 040828 - Yol valfi için yıldız conta
- 4 040816 - Tabak
- 5 040813 - Sıkıştırma halkası sağ
- 6 040811 - Pim
- 7 040812 - Sıkıştırma halkası sol
- 8 040814 - Filtre haznesi contası
- 9 040810 - Tırtıllı somun
- 10 040803 - Filtre kabı
- 11 040805 - Bölme paneli
- 12 040801 - Tel filtre
- 13 040802 - Filtre kabı boşaltma tapası, mavi
- 14 040800 - Taban plakası
- 15 040917 - Filtre pompası SPS 100-1T
- 16 040946 - Hortum kelepçesi Ø 30 - 50 mm
- 17 040923 - Bağlantı hortumu U=48cm Ø38mm
- 18 040906 - Contalı vidalı kapak
- 19 040909 - Comfort serisi için manometre 1/8"
- 20 040834 - Hortum azaltma
- 21 040933 - INTEX havuzları için adaptör
- 22 040934 - INTEX havuzları için adaptör dönüş hattı
- 23 0409331 - Giriş ve çıkış hortumu için düz conta (2x)
- 24 040924 - halka somun
- 25 040911 - ön filtre kapağı şeffaf
- 26 040930 - O-Ring contası büyük (Ø 79 mm)
- 27 040927 - ön filtre
- 28 040953 - conta dahil boşaltma tapası
- 29 040915 - zamanlayıcı için 3 V CR2032 lityum pil
- 30 040978 - filtre pompası sabitleme seti
- 31 040950 - zemin plakası
- 32 040928 - O-Ring contası orta (Ø 54 mm)
- 33 040841 - hortum-adaptör
- 34 040926 - O-Ring contası küçük (Ø 45 mm)

## Ürünü bertaraf etme

### Ambalajı bertaraf etme



Ambalajı türüne göre bertaraf edin. Karton ve mukavvayı atık kağıt, ambalaj filmi ise geri dönüştürülebilir malzeme bölümüne atın.

### Eski cihazların bertaraf edilmesi

Avrupa Birliği'nde ve geri dönüştürülebilir malzemeler için ayrı toplama sistemleri bulunan diğer Avrupa ülkelerinde geçerlidir.



### **Eski cihazlar evsel atıklarla birlikte atılmamalıdır!**

Cihaz artık kullanılmıyorsa, her tüketici **yasal olarak eski cihazları evsel atıklardan** ayrı şekilde, örn eđin kendi çevrelerindeki/semptlerindeki bir toplama noktasında imha etmekle yükümlüdür. Bu, eski cihazların uygun şekilde geri dönüştürülmesini ve çevre üzerindeki olumsuz etkilerin önlenmesini sağlar. Bu sebepten ötürü elektrikli cihazlar yukarıdaki sembolle gösterilmektedir.



### **Piller ve şarj edilebilir piller evsel atık değildir!**

Bir tüketici olarak, yasal olarak tüm pilleri ve şarj edilebilir pilleri, zararlı maddeler\* içerip içermediğine bakılmaksızın, çevrenizdeki/ bölgenizdeki bir toplama noktasında veya bir satış noktasında, çevreye zarar vermeyecek şekilde imha edilebilmeleri için bertaraf etmekle yükümlüsünüz.

\* işaretleme: Cd = kadmiyum, Hg = cıva, Pb = kurşun, Li = lityum

© 2022 Steinbach International GmbH

Nachdruck oder Vervielfältigung (auch auszugsweise) nur mit Genehmigung der Steinbach International GmbH. Diese Druckschrift, einschließlich aller ihrer Teile, ist urheberrechtlich geschützt. Jede Verwertung außerhalb der engen Grenzen des Urheberrechts ist ohne Zustimmung der Steinbach International GmbH unzulässig und strafbar. Das gilt insbesondere für Vervielfältigungen, Übersetzungen, Mikroverfilmungen und die Einspeisung und Verarbeitung in elektronischen Systemen.

Vertrieben durch



## Steinbach International GmbH

L. Steinbach Platz 1,  
AT-4311 Schwertberg



[helpdesk.steinbach.at](https://helpdesk.steinbach.at)



Produktinformationen/ Product information/ Informations relatives au produit/ Informazioni sul prodotto/ Informacije o izdelku/ Informații despre produs/ Informace o výrobku/ Informacije o proizvodu/ Termékinformáció/ Informácie o výrobku/ Продуктова информация/ Ürün bilgileri/ Informacje o produkcie/ Información sobre el producto

[steinbach-group.com](https://steinbach-group.com)



Pool Control

Pool Control App



Ersatzteile/ Spare parts/ Pièces de rechange/ Parti di ricambio/ Nadomestni deli/ Piese de schimb/ Náhradní díly/ Zamjenski dijelovi/ Pótalkatrészek/ Náhradné diely/ Резервни части/ Yedek parçalar/ Części zamiennie/ Piezas de recambio

[steinbach-group.com/de/ersatzteile](https://steinbach-group.com/de/ersatzteile)